



# 操作手册

型号 : SM-5100

第一版

| 版本  | 月份 | 年份   |
|-----|----|------|
| 第一版 | 5月 | 2012 |

上海寺冈电子有限公司

上海市金山亭林工业区

电话: +86-021-57234888

传真: +86-021-57234090

感谢您使用我们上海寺冈的产品！为了您能正确地使用该产品和避免以后发生不必要的麻烦，请务必在使用前仔细阅读此说明书！

## **注意事项！**

1. 在安装以前请务必查看铭牌上的电源要求是否与您将要使用的电源匹配，以免损坏机器。
2. 按照通常电器安全的要求，请确认您的电源接地线连接正常。
3. 请不要将身体重心压在秤盘上，以免损坏称重传感器。
4. 请不要用重力去敲打或冲击秤盘，以免损坏称重传感器。
5. 请不要将秤体浸泡在水中清洗，不要用滴水的抹布擦洗机器，以免引起机器的损伤。
6. 当机器从温度较低的地方搬到温度高且温差很大的地方时，请不要马上接通电源，以免水汽的凝结而导致机器的损坏。
7. 热敏打印头(可选件)不属于保修范围，请参照产品上或我们维护人员的建议正确使用和维护。
8. 如有问题请与当地经销商联系，或致电：+86-21-5723-4888 向上海寺冈技术服务部查询。

# 目录

|                              |           |
|------------------------------|-----------|
| <b>1.显示及操作键</b> .....        | <b>1</b>  |
| 1.1 键功能 .....                | 3         |
| 1.2 指示灯 .....                | 5         |
| <b>2. 设置</b> .....           | <b>6</b>  |
| 2.1 模式改变 .....               | 6         |
| 2.2 SPEC 设置 .....            | 7         |
| 2.3 密码设置 .....               | 8         |
| 2.3.1 密码设置过程 .....           | 8         |
| 2.3.2 密码的使用 .....            | 9         |
| 2.4 清除数据 .....               | 10        |
| <b>3. 编辑模式</b> .....         | <b>11</b> |
| 3.1 可编辑的文件 .....             | 11        |
| 3.2 数据文件结构关联的解释 .....        | 12        |
| 3.3 部门文件 .....               | 13        |
| 3.3.1 编辑部门文件 .....           | 13        |
| 3.3.2 删除部门文件 .....           | 13        |
| 3.4 主组文件 .....               | 14        |
| 3.4.1 编制主组文件 .....           | 14        |
| 3.4.2 删除主组文件 .....           | 15        |
| 3.5 PLU 编辑项目的开放/关闭 .....     | 16        |
| 3.6 PLU 编辑 .....             | 18        |
| 3.6.1 PLU 文件的编制（称重项目） .....  | 22        |
| 3.6.2 PLU 文件的编制（非称重项目） ..... | 25        |
| 3.6.3 PLU [复制] 功能 .....      | 29        |
| 3.6.4 删除 PLU .....           | 30        |
| 3.6.5 折扣&折扣价格打印功能 .....      | 31        |
| 3.7 内存状态检查 .....             | 33        |
| 3.8 预设键的分配 .....             | 34        |
| 3.8.1 PLU 的分配 .....          | 34        |
| 3.8.2 功能键分配 .....            | 34        |
| 3.8.3 删除已分配的预设键 .....        | 35        |
| 3.9 店名文件 .....               | 36        |
| 3.9.1 编辑店名文件 .....           | 36        |
| 3.9.2 店名文件删除 .....           | 37        |

|                              |    |
|------------------------------|----|
| 3.10 广告信息文件 .....            | 38 |
| 3.10.1 广告文件的编辑 .....         | 38 |
| 3.10.2 广告信息的删除 .....         | 39 |
| 3.11 销售员文件 .....             | 40 |
| 3.11.1 编辑销售员文件 .....         | 40 |
| 3.12 日期和时间的编辑 .....          | 41 |
| 3.13 特殊信息文件 .....            | 42 |
| 3.13.1 特殊信息文件的编制 .....       | 42 |
| 3.13.2 特殊信息文件的删除 .....       | 43 |
| 3.14 成分文件 .....              | 44 |
| 3.14.1 成分文件的编辑 .....         | 44 |
| 3.14.2 成分文件的删除 .....         | 45 |
| 3.15 文本文件 .....              | 46 |
| 3.15.1 文本文件编辑 .....          | 46 |
| 3.15.2 文本文件删除 .....          | 47 |
| 3.16 自由格式 .....              | 48 |
| 3.16.1 基本信息 .....            | 48 |
| 3.16.2 打印区域，打印位置，打印角度 .....  | 49 |
| 3.16.3 打印项目参数 .....          | 51 |
| 3.16.4 自由格式 .....            | 54 |
| 3.16.5 自由格式的复制 .....         | 59 |
| 3.16.6 自由格式的删除 .....         | 59 |
| 3.16.7 修改格式样例 .....          | 60 |
| 3.17 产地文件 .....              | 63 |
| 3.17.1 编制产地文件 .....          | 63 |
| 3.17.2 删除产地文件 .....          | 63 |
| 3.18 机器设置 .....              | 64 |
| 3.19 图标 (LOGO) 文件 .....      | 65 |
| 3.19.1 制作图标文件 .....          | 65 |
| 3.19.2 编制图形文件时的显示和键盘功能 ..... | 66 |
| 3.19.3 编制顺序 .....            | 67 |
| 3.19.4 编制图标 .....            | 67 |
| 3.19.5 删除图标文件 .....          | 68 |
| 3.20 税率文件 .....              | 69 |
| 3.20.1 编制税率文件 .....          | 69 |
| 3.20.2 删除税率文件 .....          | 70 |
| 3.21 滚动信息文件 .....            | 71 |
| 3.21.1 编制滚动信息文件 .....        | 71 |

|                                    |           |
|------------------------------------|-----------|
| 3.21.2 删除滚动信息文件 .....              | 71        |
| 3.22 滚动顺序文件 .....                  | 72        |
| 3.22.1 编制滚动顺序文件 .....              | 72        |
| 3.22.2 允许或禁止滚动顺序文件 .....           | 73        |
| 3.22.3 删除滚动顺序文件 .....              | 74        |
| 3.23 ASCII 字符输入方法 .....            | 75        |
| 3.24 ASCII 码输入方法 .....             | 76        |
| <b>4. 交易模式.....</b>                | <b>77</b> |
| 4.1 开机/关机 .....                    | 77        |
| 4.2 重置与秤重检查 .....                  | 77        |
| 4.3 去皮操作 .....                     | 78        |
| 4.3.1 一次按键去皮操作 .....               | 78        |
| 4.3.2 数字去皮 .....                   | 78        |
| 4.4 PLU 的调用 .....                  | 79        |
| 4.4.1 手动调用 PLU .....               | 79        |
| 4.4.2 按预设键调用 PLU .....             | 79        |
| 4.4.3 直接输入数字调用 PLU(自动调用 PLU) ..... | 80        |
| 4.5 固定操作 .....                     | 81        |
| 4.5.1 按 FIX 键固定皮重的操作 .....         | 81        |
| 4.5.2 按 FIX 键固定 PLU 的操作 .....      | 81        |
| 4.5.3 按 FIX 键固定单价的操作 .....         | 81        |
| 4.6 操作模式的切换 .....                  | 82        |
| 4.7 手动标签打印模式 .....                 | 83        |
| 4.7.1 PLU 商品标签的打印 .....            | 83        |
| 4.7.2 打印非 PLU 商品 .....             | 84        |
| 4.8 手动模式打印合计标签 .....               | 85        |
| 4.8.1 交易 .....                     | 85        |
| 4.8.2 在累计交易中的[总价折扣] 功能键 .....      | 86        |
| 4.8.3 在累计交易中的[总价%折扣] 功能键 .....     | 86        |
| 4.9 数据更正： .....                    | 87        |
| 4.9.1 立即修正模式 .....                 | 87        |
| 4.9.2 项目选择修正模式 .....               | 88        |
| 4.10 预包装模式下的标签打印 .....             | 89        |
| 4.10.1 PLU 商品的标签打印 .....           | 89        |
| 4.10.2 打印非 PLU 商品标签 .....          | 90        |
| <b>5. 报表打印 (X) 模式.....</b>         | <b>91</b> |

|                          |            |
|--------------------------|------------|
| 5.1 报表对象选择 .....         | 91         |
| 5.2 报表类型选择 .....         | 91         |
| 5.2.1 主组报表.....          | 93         |
| 5.2.2 PLU 报表.....        | 93         |
| 5.2.3 部门报表.....          | 94         |
| 5.2.4 销售报表.....          | 94         |
| 5.2.5 24 小时报表 .....      | 95         |
| 5.2.6 ABC 报表.....        | 95         |
| 5.2.7 销售员报表.....         | 96         |
| 5.2.8 预包装报表.....         | 97         |
| 5.2.9 税报表 .....          | 97         |
| 5.2.10 店铺总报表.....        | 98         |
| <b>6. 报表复位(Z)模式.....</b> | <b>99</b>  |
| <b>7. 网络设置.....</b>      | <b>100</b> |
| <b>8. 附录 .....</b>       | <b>101</b> |
| 8.1 操作菜单结构 .....         | 101        |
| 8.2 SPEC 清单 .....        | 107        |

# 1.显示及操作键

## Bench

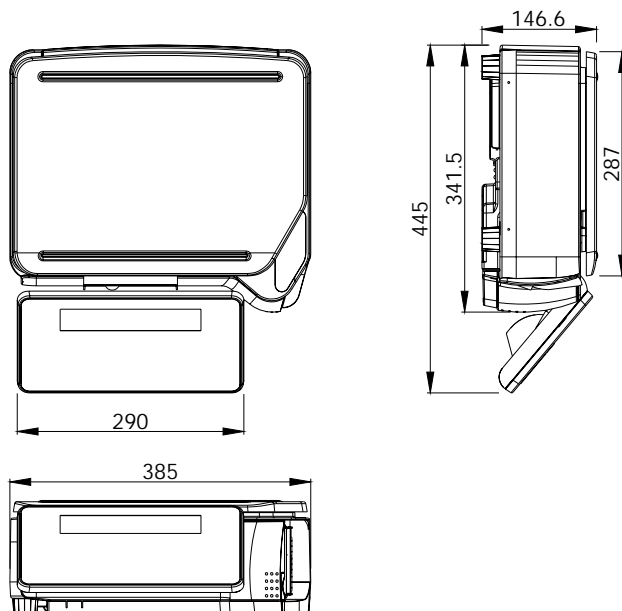

## Pole

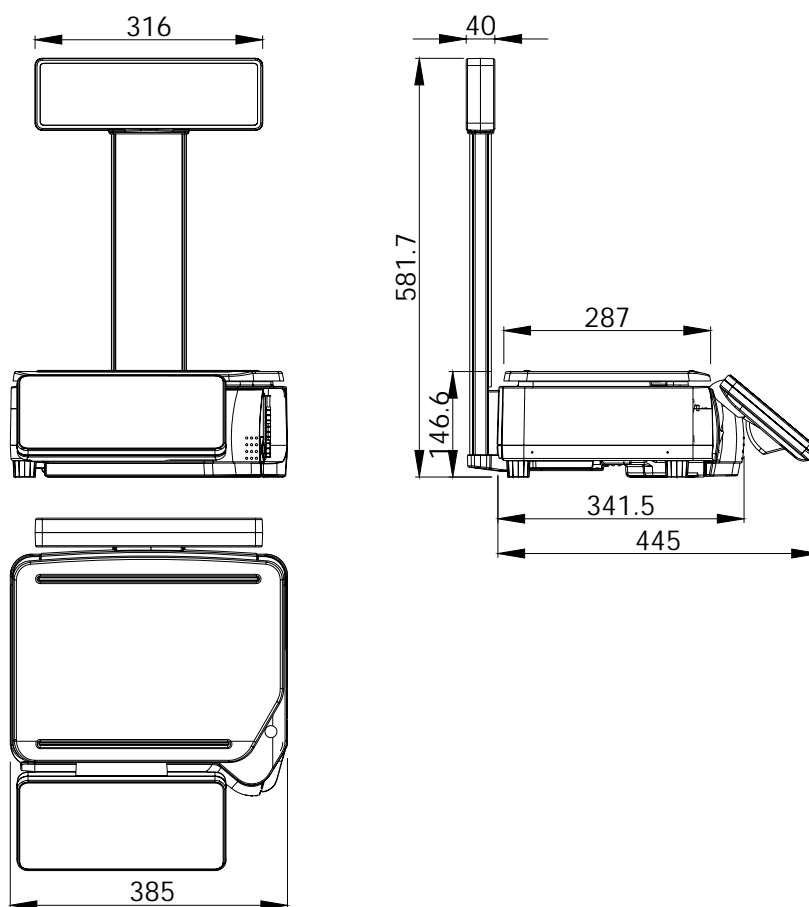

EV

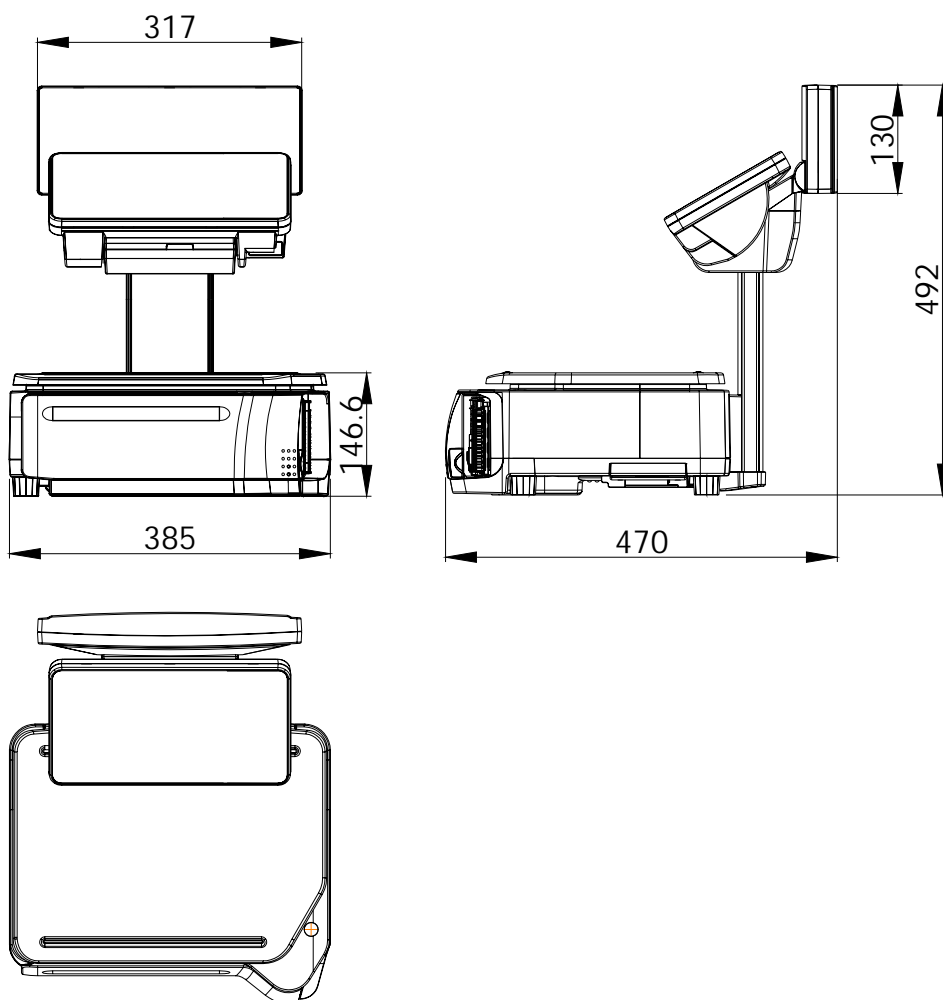



## 1.1 键功能

### 开/关键



- ❖ 将显示“打开”或“关闭”

### 预设键

**P1 ~ P56**

- ❖ 设置或调用单价或皮重

### 数字键

**0 ~ 9**

- ❖ 输入数字

### 去皮键



- ❖ 设置或清除皮重
- ❖ 在 S 和 Z 模式下选择“否”
- ❖ S 模式下项目的测试打印

### 清除键

**C**

- ❖ 退位或清除数字
- ❖ 在 S 和 Z 模式下选择“是”

### 置零键



- ❖ 将重量重置为“0”

### 预包装键

**AUTO**

- ❖ 在手动模式和预包装模式间切换  
(模式状态由 P 和 M 指示灯来指示)
- P - 预包装模式    ▪ M - 手动模式

### 找头键



- ❖ 计算找头数额
- ❖ 在 S 模式下不保存数据退出编程屏幕

---

**倍数键**

---

**X**

- ❖ 输入非称重商品的数量
- ❖ 在 S 模式下选择编程项目如 PLU, 店名
- ❖ 在 X 模式下选择报表类型
- ❖ 在 Z 模式下选择数据处理类型

---

**售货员键**

---

**V1~V4**

- ❖ 累加总价

---

**取消键**

---

—

- ❖ 改正销售数据

---

**PLU 键**

---

**PLU**

- ❖ 在 R 模式下调用 PLU 数据
- ❖ 在 S 模式下保存编程数据

---

**走纸键**

---



- ❖ 标签或收据的走纸

---

**合计打印键**

---



- ❖ 打印标签或收据
-

---

## 模式选择键

---



❖ 通过此键可以选择五种模式：

- 指示灯 **R** – 交易模式（处理所有的销售）
- 指示灯 **X** – 报表打印模式（打印销售报表）
- 指示灯 **S** – 编程模式（编制预设数据, 如商品, 店名等）
- 指示灯 **Z** – 清空报表模式（清除储存的销售数据）
- 指示灯 **X (闪烁)** – 密码设置模式（设置 X, S 和 Z 模式下的密码；当所有指示灯(R, X, S, Z)闪烁时，设置密码模式的密码）

---

## 减少/ 增加 SPEC 值键

---



❖ 仅用于设置 SPEC 141 & 142 时减少或增加 SPEC 计数



❖ 选择参数如 SPEC 数据；左右移动光标

---

## 1.2 指示灯

- **ZERO** : 已调整过零点并且重量稳定时亮
- **NET** : 扣除皮重时亮
- **FIX T** : 固定皮重时亮
- **FIX P** : PLU 或单价固定时亮
- **P** : 选择预包装模式时亮； 编制 PLU 时亮
- **M** : 选择手动模式时亮
- **V1 ~ V4**: 当售货员交易登录（部门登录或 PLU 登录）时亮
- **LABEL**: 选择标签打印模式时亮
- **R** : R（称重）模式时亮
- **X** : X（报表打印）模式时亮
- **S** : S（编程）模式时亮
- **Z** : Z（清空报表）模式时亮

## 2. 设置

### 2.1 模式改变

| 操作                     | 显示    |       |       |       | 备注              |
|------------------------|-------|-------|-------|-------|-----------------|
|                        | 皮重    | 重量    | 单价/kg | 总价    |                 |
|                        | 0.000 | 0.000 | 0.00  | 0.00  | 交易模式, R 灯亮      |
| [模式],[ 模式]<br>(在 3 秒内) |       |       |       | XMODE | 进入 X 模式, X 灯亮   |
| [模式]                   | S1    |       | PLU   | FILE  | 进入 S 模式, S 灯亮   |
| [模式]                   | Z1.0  | RESET | SALES | DAILY | 进入 Z 模式, Z 灯亮   |
| [模式]                   |       | PWD X | 0     | SET   | 进入密码设置模式, X 灯闪烁 |
| [模式]                   | 0.000 | 0.000 | 0.00  | 0.00  | 返回交易模式, R 灯亮    |

## 2.2 SPEC 设置

进入设置前，请先进入 Z 模式

| 操作             | 显示   |          |                  |                 | 备注                                  |
|----------------|------|----------|------------------|-----------------|-------------------------------------|
|                | 皮重   | 重量       | 单价/kg            | 总价              |                                     |
|                | Z1.0 | RESET    | SALES            | DAILY           | Z 模式<br>Z 灯亮                        |
| [置零]+[1][4][1] |      | SPEC 000 | XXX<br>(setting) | XXX<br>(former) | 按住[置零]键时，键入 [1][4][1]<br>XXX:SPEC 值 |
| [↵]            |      | SPEC 001 | XXX              | XXX             | [↵] 键仅增加 SPEC 计数，并不更新<br>SPEC 数值    |
| [↶]            |      | SPEC 000 | XXX              | XXX             | [↶] 键仅减少 SPEC 计数，并不更新<br>SPEC 数值    |
| [1][7]         |      | SPEC 000 | 017              | XXX             | 进入设计的 SPEC 计数                       |
| [X]            |      | SPEC 017 | XXX              | XXX             | (000~441 有效)                        |
| [>>]           |      | SPEC 017 | XXX              | XXX             | [>>] 选择 SPEC 数据；<br>将光标右移           |
| [<<]           |      | SPEC 017 | XXX              | XXX             | [<<]选择 SPEC 数据；<br>将光标左移            |
| [1]            |      | SPEC 017 | 001              | XXX             |                                     |
| [*]            |      | SPEC 018 | XXX              | XXX             |                                     |
| [C]            |      | SPEC 018 | 000              | XXX             | 清除键入的数据                             |
| [PLU]<br>*注 1  | Z1.0 | RESET    | SALES            | DAILY           | 保存更新的 SPEC 设置，回到 Z 模式               |

注 1：按 [T] 键退出，返回 Z 模式

注 2：SPEC 清单见附录

## 2.3 密码设置

### 2.3.1 密码设置过程

| 操作                  | 显示    |                |              |            | 备注   |
|---------------------|-------|----------------|--------------|------------|--|
|                     | 皮重    | 重量             | 单价/kg        | 总价         |  |
|                     | Z1.0  | RESET          | SALES        | DAILY      | Z 模式<br>Z 灯亮   |
| [模式]                |       | PWD X          | XXXX         | SET        | 显示 X 模式的密码<br>XXXX: 以前的密码<br>0: 没有设置<br>(1~4 位) X 灯 闪烁 |
| [1][2][3][4]<br>[*] |       | PWD X<br>PWD S | 1234<br>XXXX | SET<br>SET | 将 X 模式密码设置为 1234<br>按 [*] 保存 X 模式密码<br>S 灯 闪烁          |
| [*]                 |       | PWD Z          | XXXX         | SET        | 显示 Z 模式的密码<br>Z 灯 闪烁                                   |
| [3][3]<br>[C]       |       | PWD Z<br>PWD Z | 33<br>0      | SET<br>SET | 清除 Z 模式的密码   |
| [*]                 |       | PWD P          | XXXX         | SET        | 显示密码设置模式密码<br>指示灯 R X S Z 闪烁                           |
| [1][1][1][1]        |       | PWD P          | 1111         | SET        | 将密码设置模式密码设置为 1111.<br>指示灯 R X S Z 闪烁                   |
| [*]                 | 0.000 | 0.000          | 0.00         | 0.00       | 密码设置完后回到 R 模式  |

## 2.3.2 密码的使用

{假设: PWD X: 1111; PWD S: No Set; PWD P: 1234}

| 操作                     | 显示    |                |                |               | 备注                 |
|------------------------|-------|----------------|----------------|---------------|--------------------|
|                        | 皮重    | 重量             | 单价/kg          | 总价            |                    |
|                        | 0.000 | 0.000          | 0.00           | 0.00          | 交易模式<br>R 灯亮       |
| [模式],[ 模式]<br>(在 3 秒内) |       | ENTER          | PWD X          |               | 需要 X 模式密码<br>X 灯亮  |
| [1][2][3][4]<br>[*]    |       | ENTER<br>ENTER | PWD X<br>PWD X | ****          | 错误的密码<br>重试        |
| [1][1][1][1]<br>[*]    | X1.0  | ENTER<br>READ  | PWD X<br>SALES | ****<br>DAILY | 纠正密码<br>进入 X 模式.   |
| [模式]                   | S1    |                | PLU            | FILE          | 进入 S 模式<br>S 灯亮    |
| [模式]                   |       | ENTER          | PWD Z          |               | 需要 Z 模式密码<br>Z 灯亮  |
| [3][3]<br>[*]          | Z1.0  | ENTER<br>RESET | PWD Z<br>SALES | **<br>DAILY   | 正确的密码<br>进入 Z 模式   |
| [模式]                   |       | ENTER          | PWD P          |               | 需要 PWD 模式密码        |
| [1][2][3][4]<br>[*]    |       | ENTER<br>PWD X | PWD P<br>1111  | ****<br>SET   | 正确的密码<br>进入 PWD 模式 |
| [模式]                   | 0.000 | 0.000          | 0.00           | 0.00          | 回到交易模式<br>R 灯亮     |

## 2.4 清除数据

这个功能用于清除内存中存储的数据

| 操作             | 显示   |       |        |         | 备注                |
|----------------|------|-------|--------|---------|-------------------|
|                | 皮重   | 重量    | 单价/kg  | 总价      |                   |
|                | Z1.0 | RESET | SALES  | DAILY   | Z 模式<br>Z 灯亮      |
| [置零]+[2][3][0] |      | CLEAR | PLU    | FILE    | PLU 文件            |
| [M]            |      | CLEAR | VENDER | DATA    | 售货员交易数据           |
| [M]            |      | CLEAR | REPORT | FILES   | 报表数据              |
| [M]            |      | CLEAR | MEMORY | DATA    | 内存中所有数据           |
| [*]            |      | CLEAR | MEMORY | Y-C N-T | [C] 清除文件数据,[T] 退出 |
| [C] 或 [T]      | Z1.0 | RESET | SALES  | DAILY   | 返回 Z 模式           |



## 3. 编辑模式

### 3.1 可编辑的文件

在编辑模式，有两种方式选择编辑文件：

- 键入数字
- 按 [^] 或 [v] 键

编辑(S)模式可编辑项目列表如下：

| 键入      | 编辑文件    | 键入      | 编辑文件      |
|---------|---------|---------|-----------|
| [1]     | PLU 文件  | [1] [7] | 图标文件      |
| [2]     | 部门文件    | [1] [8] | 税率文件      |
| [3]     | 主组文件    | [1] [9] | 编制/跳过项目数据 |
| [4]     | 预设键分配   | [2] [0] | 内存状况      |
| [5]     | 店名文件    | [2] [1] | 接口测试      |
| [6]     | 广告信息文件  | [2] [2] | 文件加载      |
| [7]     | 销售员文件   |         |           |
| [8]     | 日期/时间设置 |         |           |
| [9]     | 特殊信息文件  |         |           |
| [1] [0] | 成分文件    |         |           |
| [1] [1] | 文本文件    |         |           |
| [1] [2] | 自由格式设定  |         |           |
| [1] [3] | 滚动信息文件  |         |           |
| [1] [4] | 滚动次序文件  |         |           |
| [1] [5] | 产地文件    |         |           |
| [1] [6] | 机器设置    |         |           |

## 3.2 数据文件结构关联的解释

作为部门，主组和 PLU 的关系如下所示；当使用报表和税率功能时这样的编制顺序将起作用。

- 部门文件(DEPT.)

部门文件是最大范畴的项目，如：肉类，鱼类，蔬菜类，熟食类等。

- 主组文件(M.G.)

主组文件是中等范畴的项目，如：牛肉，猪肉和鸡肉等。如果要链接到主组，税率功能设置为可用情况下在主组文件中必须选择一个税号。

- PLU 文件

PLU 是最小范畴的项目，如：牛肉片，牛肩部肉和牛上部腰肉等。

文件关系.

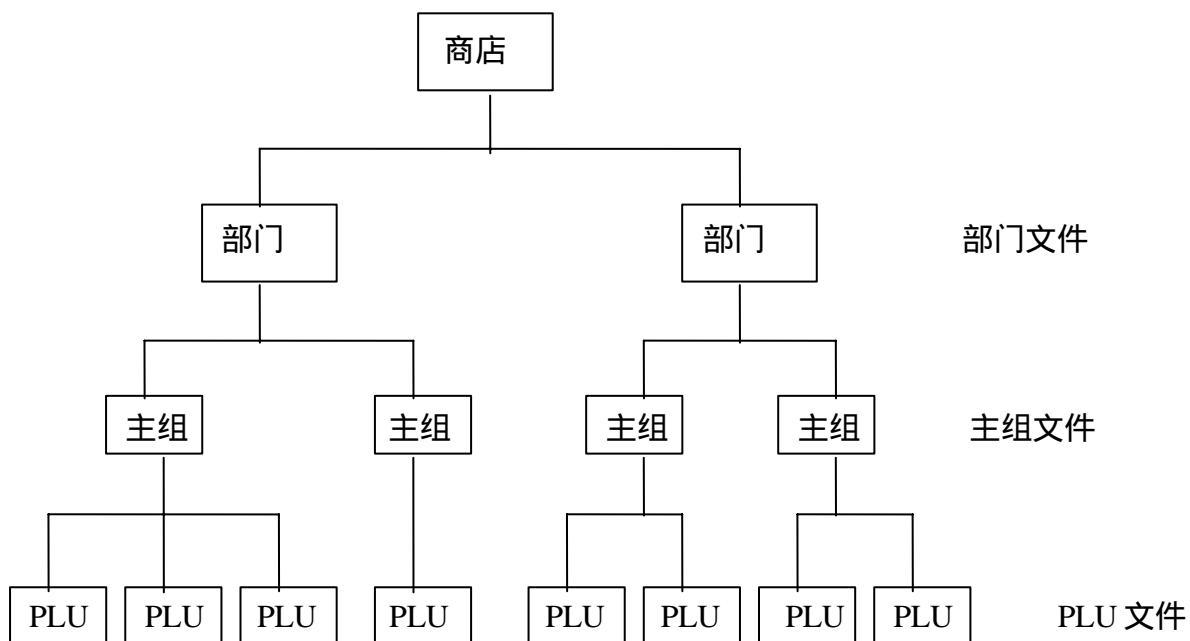

### 3.3 部门文件

部门文件是物品管理中的最大项.所有的主组文件(PLU)都从属于它

#### 3.3.1 编辑部门文件

| 操作                           | 显示   |      |       |        | 备注                             |
|------------------------------|------|------|-------|--------|--------------------------------|
|                              | 皮重   | 重量   | 单价/kg | 总价     |                                |
| [[方式], [方式]<br>[方式]          | S1   |      | PLU   | FILE   | 进入 S 模式, S 灯亮                  |
| [2] 或 [X]、[↵]                | S2   |      | DEPT  | FILE   | 选择部门编制                         |
| [*]                          | S2.0 | DEPT | 0     | NO SET | 单价窗显示部门号码                      |
| [1]                          | S2.0 | DEPT | 1     | NO SET | 输入部门号(如 [1])                   |
| [*]                          | S2.1 | DEPT |       | NAME 0 | 进入部门编制模式, 设置部门名称               |
| [4][7][4][2]<br>[4][0][6][6] | S2.1 | DEPT |       | NAME 3 | 用区位码输入部门名<br>如.部门 1 的名字为<br>鲜肉 |
| [PLU]                        | S2   |      | DEPT  | FILE   | 保存部门文件, 返回 S 模式                |

注 1: 总价窗中“名称”后面的数字表示光标的位置。

注 2: 有效的部门号为 No.1 到 No.97。

(在编制 PLU 时 No.97 号部门为缺省部门号, 当编辑的 PLU 没有链接部门号时将被自动分配到第 97 号部门)

(非 PLU 文件(称重项目)被分配在 98 号部门中)

(非 PLU 文件(非称重项目)被分配在 99 号部门中)

注 3: 被编制的部门名称将不打印在标签/收据上, 当可在报表中打印。

#### 3.3.2 删除部门文件

| 操作                  | 显示   |      |       |         | 备注                   |
|---------------------|------|------|-------|---------|----------------------|
|                     | 皮重   | 重量   | 单价/kg | 总价      |                      |
| [[方式], [方式]<br>[方式] | S1   |      | PLU   | FILE    | 进入 S 模式, S 灯亮        |
| [2] 或 [X]、[↵]       | S2   |      | DEPT  | FILE    | 选择部门编制               |
| [*]                 | S2.0 | DEPT | 0     | NO SET  | 单价窗显示部门号码            |
| [1]                 | S2.0 | DEPT | 1     | NO SET  | 输入部门号(如 [1])         |
| [·]                 | S2.0 | DEPT | DEL ? | Y-C N-T | [C] 为 Yes, [I] 为 No. |
| [C]                 | S2   |      | DEPT  | FILE    | 删除部门文件 1, 返回 S 模式    |

注 1: 当部门文件链接有主组文件时, 部门文件不能被删除。

注 2: 另外 97、98 和 99 号部门不能删除。

### 3.4 主组文件

主组是物品目录的中间.所有 PLU 都从属于这类文件。在 PLU 编制时,在主组一项中应指明状态。

#### 3.4.1 编制主组文件

| 操作                        | 显示   |    |            | 备注      |                        |
|---------------------------|------|----|------------|---------|------------------------|
|                           | 皮重   | 重量 | 单价/kg      |         | 总价                     |
| [方式], [方式][方式]            | S1   |    | PLU        | FILE    | 进入 S 模式, S 灯亮          |
| [3] 或 [↵]                 | S3   |    | MGROUP     | FILE    | 选择主组编辑                 |
| [*]                       | S3.0 | MG | 0          | NO SET  | 单价窗显示主组号               |
| [1][1][1]                 | S3.0 | MG | 111        | NO SET  | 输入主组号<br>(如 [1][1][1]) |
| [*]                       | S3.1 | MG | 97<br>(缺省) | DEPT NO | 进入设置主组模式               |
| [1]                       | S3.1 | MG | 1          | DEPT NO | 将 111 号主组链接到 1 号部门     |
| [*]                       | S3.2 | MG |            | NAME 0  |                        |
| [3][7][0][3] [4][0][6][6] | S3.2 | MG |            | NAME 3  | 111 号主组的名称为“牛肉”        |
| [*]                       | S3.3 | MG | 0          | TAX NO  | 设税号                    |
| [1]                       | S3.3 | MG | 1          | TAX NO  | 主组 111 的税号为 1          |

注 1：有关税率的编制请参照 S 模式 3.20 税率的编制。如果不要税率，可按 [\*] 键跳过或将 SPEC 603 设为“无税率”

注 2：总价窗中“名称”后面的数字为光标位置。

注 3：有效的主组号为 1 到 997#。

(第 997 号为 PLU 编制时的缺省链接，当 PLU 没有指定主组号时将自动链接到 997#)

(非 PLU 文件(称重项目)将被分配到 998#主组)

(非 PLU 文件(非称重项目)将被分配到 999#主组)

注 4：被编制的主组名称将不打印在标签/收据上，但在报表中会体现出来。

注 5：每个文件自大允许 16 个字符，主组文件中最多可编制 100 个数据。

注 6：每个主组号必须链接到已有的部门号。

### 3.4.2 删除主组文件

| 操作             | 显示   |    |        |         | 备注                   |
|----------------|------|----|--------|---------|----------------------|
|                | 皮重   | 重量 | 单价/kg  | 总价      |                      |
| [方式], [方式][方式] | S1   |    | PLU    | FILE    | 进入 S 模式, S 灯亮        |
| [3] 或 [≡]      | S3   |    | MGROUP | FILE    | 选择主组编辑               |
| [*]            | S3.0 | MG | 0      | NO SET  | 单价窗显示主组号             |
| [1][1][1]      | S3.0 | MG | 111    | NO SET  | 输入主组号(如 [1][1][1])   |
| [-]            | S3.0 | MG | DEL ?  | Y-C N-T | [C] 为 Yes, [I] 为 No. |
| [C]            | S3   |    | MGROUP | FILE    | 删除 111 号主组, 返回 S 模式  |

注 1：当主组下面链接有 PLU 时，主组文件无法删除；另外主组 997、998 和 999 不能删除。

### 3.5 PLU 编辑项目的开放/关闭

经过设置，编辑 PLU 时不必要的项目可以被自动跳过，需要的项目在 PLU 编辑操作中才显示出来。如下项目可设置为“开放”或“关闭”。

| 序号 | 显示        | 参数             | 符号      |
|----|-----------|----------------|---------|
| 1  | [LABFR1]  | 1. 首张标签格式      | LABFR1  |
| 2  | [LABFR2]  | 2. 第二张标签格式     | LABFR2  |
| 3  | [BACODE]  | 3. 条码格式        | BACODE  |
| 4  | [FLAG]    | 4. 条码标志位       | FLAG    |
| 5  | [ITCODE]  | 5. 项目条码编号      | ITCODE  |
| 6  | [MGCODE]  | 6. 主组号         | MGCODE  |
| 7  | [SELLDT]  | 7. 最迟售出日期      | SELLDT  |
| 8  | [SELLTM]  | 8. 最迟售出时刻      | SELLTM  |
| 9  | [USEDDET] | 9. 保质期         | USEDDET |
| 10 | [PACKDT]  | 10. 包装日期       | PACKDT  |
| 11 | [PACKTM]  | 11. 包装时刻       | PACKTM  |
| 12 | [COST]    | 12. 成本         | COST    |
| 13 | [TARE]    | 13. 皮重         | TARE    |
| 14 | [QTY]     | 14. 数量         | QTY     |
| 15 | [Q.UNIT]  | 15. 数量单位       | QUNIT   |
| 16 | [DISCNT]  | 16. 打折         | DISCNT  |
| 17 | [SCH DT]  | 17. 打折计划日期     | SCHDT   |
| 18 | [SCH TM]  | 18. 打折计划时间     | SCHTM   |
| 19 | [MARKDN]  | 19. 打折标注       | MARKDN  |
| 20 | [1STLMT]  | 20. 第一折扣目标     | FSTLMT  |
| 21 | [2NDLMT]  | 21. 第二折扣目标     | SNDLMT  |
| 22 | [SMGNUM]  | 22. 特殊信息号      | SMGNUM  |
| 23 | [INGNUM]  | 23. 成分号        | INGNUM  |
| 24 | [COMNAM]  | 24. 品名         | COMNAM  |
| 25 | [SP MG]   | 25. 特殊信息       | SPMG    |
| 26 | [INGR]    | 26. 成分信息       | INGR    |
| 27 | [PLCNUM]  | 27. 商品产地       | PLCNUM  |
| 28 | [IMAGE]   | 28. 图象         | IMAGE   |
| 29 | [BONUS]   | 29. 红利         | BONUS   |
| 30 | [NUTRI]   | 30. 营养         | NUTRI   |
| 31 | [ITFSEL]  | 31. ITF 条码 的选择 | ITFSEL  |
| 32 | [REFPLU]  | 32. 参考 PLU 号   | REFPLU  |
| 33 | [SECPLU]  | 33. 安全隐藏 PLU   | SECPLU  |
| 34 | [COUPLU]  | 34. 连接的 PLU    | COUPLU  |

| 序号 | 显示       | 参数                 | 符号      |
|----|----------|--------------------|---------|
| 35 | [DAY WK] | 35. 每周打折天数         | DAYWK   |
| 36 | [ADD-ON] | 36. 条码附加 EAN 5 位   | ADDON   |
| 37 | [TAX]    | 37. 税号             | TAX     |
| 38 | [PRICE2] | 38. 第 2 价格         | PRICE2  |
| 39 | [% TARE] | 39. 百分比去皮          | PROTARE |
| 40 | [CUSDIS] | 40. 消费折扣           | CUSDIS  |
| 41 | [RESDIS] | 41. 餐馆折扣           | RESDIS  |
| 42 | [STADIS] | 42. 员工折扣           | STADIS  |
| 43 | [TRACE]  | 43. 可追溯            | TRACE   |
| 44 | [TEMP]   | 44. 温度             | TEMP    |
| 45 | [PACK.I] | 45. 包装指示           | PACKI   |
| 46 | [M1BARC] | 46. 多重条码 1         | M1BARC  |
| 47 | [M2BARC] | 47. 多重条码 2         | M2BARC  |
| 48 | [TM1BAR] | 48. 合计多重条码 1       | TM1BAR  |
| 49 | [TM2BAR] | 49. 合计多重条码 2       | TM2BAR  |
| 50 | [U.PRIC] | 50. 单价             | UPRIC   |
| 51 | [PLUSCR] | 51. PLU 滚动 (仅限 U1) | PLUSCR  |
| 52 | [PLUTEX] | 52. PLU 链接的文本区     | PLUTEX  |

### 可编辑/跳过项目的定制：

| 操作                  | 显示    |      |        |         | 备注                |
|---------------------|-------|------|--------|---------|-------------------|
|                     | 皮重    | 重量   | 单价/kg  | 总价      |                   |
| [[方式], [方式]<br>[方式] | S1    |      | PLU    | FILE    | 进入 S 模式, S 灯亮     |
| [1][9] 或 [↵]        | S19   |      | PLU    | ITEM    | 选择商品参数跳过功能编辑      |
| [*]                 | S19.1 | ITEM | LABFR1 | PROGRAM | 进入商品参数跳过功能编辑      |
| [*][*][*][*][*]     | S19.1 | ITEM | MGCODE | SKIP    | 进入主组参数界面          |
| [X]                 | S19.1 | ITEM | MGCODE | PROGRAM | 总价窗显示主组号状态(开放/关闭) |
| [PLU]               | S19   |      | PLU    | ITEM    | 存储数据并返回到 S 模式     |

注意：如果需要您可以在此开放或关闭某些功能。用[X]键选择 (PROGRAM) 开放，选择 (SKIP) 关闭。

### 3.6 PLU 编辑

PLU 指定的标签格式上未给打印区域的项目会自动跳过，或参照 3.5 PLU 编辑项目的开放/关闭。

编制称重类及非称重类物品的PLU文件的条目见下表

#### 称重类

| 编号    | PLU文件 (称重项目)    | 备注                       |
|-------|-----------------|--------------------------|
| S1.0  | PLU号            | 最多6位                     |
| S1.1  | 单价(6位)          | 单价/ kg                   |
| S1.2  | 标签格式1           | 参考标签格式清单                 |
| S1.3  | 标签格式2           | 自由标签格式号 1~99             |
| S1.4  | 品名字体            |                          |
| S1.4  | 商品名称            |                          |
| S1.5  | 选择 ITF 条码       |                          |
| S1.6  | 条码选择            |                          |
| S1.7  | 标志位             | *条码各数据长度可以在条码类型中选择 S1.6. |
| S1.8  | 项目代码#           |                          |
| S1.9  | 扩展项目代码#         | 如果条码中的项目代码小于等于6位则跳过      |
| S1.10 | 项目条码右侧数据        | 仅当 Spec02 为 3 时          |
| S1.11 | 选择条码附加 EAN 5 位  |                          |
| S1.12 | 主组#             | 1 ~ 997有效, 缺省为997        |
| S1.13 | 选择是否打印售出日期      | 如果选择为不打印, 售出日期将跳过        |
| S1.14 | 售出日期 (当前日期后的天数) |                          |
| S1.15 | 选择是否打印售出时间      | 如果选择为不打印, 售出时间将跳过        |
| S1.16 | 选择输入或使用当前时间     |                          |
| S1.17 | 售出时间(若选择了键盘输入)  |                          |
| S1.18 | 选择是否打印使用日期      | 如果选择为不打印, 使用日期将跳过        |
| S1.19 | 使用日期(包装日期后的天数)  |                          |
| S1.20 | 选择是否打印包装日期      | *如果选择为不打印, 包装日期将跳过       |
| S1.21 | 包装日期(实际日期后的天数)  |                          |
| S1.22 | 选择是否打印包装时间      | *如果选择为不打印, 包装时间将跳过       |



| 编号    | PLU文件 (称重项目)       | 备注                                   |
|-------|--------------------|--------------------------------------|
| S1.23 | 选择输入或使用当前时间        |                                      |
| S1.24 | 包装时间(若选择了键盘输入)     |                                      |
| S1.25 | 成本价                |                                      |
| S1.26 | PLU 皮重             | * 依靠 SPEC: 647 的设置.                  |
| S1.29 | 折扣范围的类型            | *依靠 SPEC: 100 的设置.                   |
| S1.30 | 第1折扣范围             | *如果折扣范围没有选定, 则参数 S1.31 ~ S1.39 将跳过   |
| S1.31 | 第1折扣额度             |                                      |
| S1.32 | 第2折扣范围             |                                      |
| S1.33 | 第2折扣额度             |                                      |
| S1.34 | 折扣价打印类型 (划线)       | *输入数字(0~3)                           |
| S1.35 | 折扣范围计划 (启动日期)      |                                      |
| S1.36 | 折扣范围计划 (启动时间)      |                                      |
| S1.37 | 折扣范围计划 (终止日期)      |                                      |
| S1.38 | 折扣范围计划 (终止时间)      |                                      |
| S1.39 | 选择每周的打折日           |                                      |
| S1.40 | 特殊信息号 (从特殊信息文件中选择) | *如果 标签格式上未给打印区域, 会自动跳过 S1.40 ~ S1.43 |
| S1.41 | 成分号 (从成分文件中选择)     |                                      |
| S1.42 | 特殊信息               |                                      |
| S1.43 | 成分                 |                                      |
| S1.44 | 产地号 (从产地文件中选择)     | * 如果 标签格式上未给打印区域, 产地会打印在品名的第一行       |
| S1.45 | 关联的 PLU 号          |                                      |
| S1.46 | 税号 (从税文件中选择)       | *依靠 SPEC: 603 的设置                    |
| S1.47 | 参考的 PLU 号          |                                      |
| S1.48 | 皮重百分比              | *依靠 SPEC: 687 的设置                    |

## 非称重类

| 编号    | PLU文件 (称重项目)                              | 备注                       |
|-------|---|--------------------------|
| S1.0  | PLU号                                      | 最多 6 位                   |
| S1.1  | 单价(6位)                                    | 单价/ kg                   |
| S1.2  | 标签格式1                                     | 参考标签格式清单                 |
| S1.3  | 标签格式2                                     | 自由标签格式号 1~99             |
| S1.4  | 品名字体                                      |                          |
| S1.4  | 商品名称                                      |                          |
| S1.5  | 选择 ITF 条码                                 |                          |
| S1.6  | 条码选择                                      |                          |
| S1.7  | 标志位                                       | *条码各数据长度可以在条码类型中选择 S1.6. |
| S1.8  | 项目代码#                                     |                          |
| S1.9  | 扩展项目代码#                                   | 如果条码中的项目代码小于等于 6 位则跳过    |
| S1.10 | 项目条码右侧数据                                  | 仅当 Spec02 为 3 时          |
| S1.11 | 选择条码附加 EAN 5 位                            |                          |
| S1.12 | 主组#                                       | 1 ~ 997 有效, 缺省为 997      |
| S1.13 | 选择是否打印售出日期                                | 如果选择为不打印, 售出日期将跳过        |
| S1.14 | 售出日期 (当前日期后的天数)                           |                          |
| S1.15 | 选择是否打印售出时间                                | 如果选择为不打印, 售出时间将跳过        |
| S1.16 | 选择输入或使用当前时间                               |                          |
| S1.17 | 售出时间(若选择了键盘输入)                            |                          |
| S1.18 | 选择是否打印使用日期                                | 如果选择为不打印, 使用日期将跳过        |
| S1.19 | 使用日期(包装日期后的天数)                            |                          |
| S1.20 | 选择是否打印包装日期                                | *如果选择为不打印, 包装日期将跳过       |
| S1.21 | 包装日期(实际日期后的天数)                            |                          |
| S1.22 | 选择是否打印包装时间                                | *如果选择为不打印, 包装时间将跳过       |
| S1.23 | 选择输入或使用当前时间                               |                          |
| S1.24 | 包装时间(若选择了键盘输入)                            |                          |
| S1.25 | 成本价                                       |                          |
| S1.27 | 数量单位符号<br>(PCS / FOR / kg / lb / g / 无单位) |                          |
| S1.28 | 数量  |                          |
| S1.29 | 折扣 范围 的 类型                                | *依靠 SPEC: 100 的设置.       |

| 编号    | PLU文件 (称重项目)       | 备注                                  |
|-------|--------------------|-------------------------------------|
| S1.30 | 第1折扣范围             | *如果折扣范围没有选定，则参数 S1.31 ~ S1.39 将跳过   |
| S1.31 | 第1折扣额度             |                                     |
| S1.32 | 第2折扣范围             |                                     |
| S1.33 | 第2折扣额度             |                                     |
| S1.34 | 折扣价打印类型 (划线)       | *输入数字(0~3)                          |
| S1.35 | 折扣范围计划 (启动日期)      |                                     |
| S1.36 | 折扣范围计划 (启动时间)      |                                     |
| S1.37 | 折扣范围计划 (终止日期)      |                                     |
| S1.38 | 折扣范围计划 (终止时间)      |                                     |
| S1.39 | 选择每周的打折日           |                                     |
| S1.40 | 特殊信息号 (从特殊信息文件中选择) | *如果 标签格式上未给打印区域，会自动跳过 S1.40 ~ S1.43 |
| S1.41 | 成分号 (从成分文件中选择)     |                                     |
| S1.42 | 特殊信息               |                                     |
| S1.43 | 成分                 |                                     |
| S1.44 | 产地号 (从产地文件中选择)     | * 如果 标签格式上未给打印区域，产地会打印在品名的第一行       |
| S1.45 | 关联的 PLU 号          |                                     |
| S1.46 | 税号 (从税文件中选择)       | *依靠 SPEC: 603 的设置                   |
| S1.47 | 参考的 PLU 号          |                                     |

### 3.6.1 PLU 文件的编制 (称重项目)

PLU 数据(称重项目)按如下操作步骤进行：

第 1 和第 2 标签格式上没有打印区域的项目会被跳过

| 操作  | 显示   |        |       |           | 备注   |
|---|------|--------|-------|-----------|--|
|   | 皮重   | 重量     | 单价/kg | 总价        |  |
| [[方式],[方式]<br>[方式]                                  | S1   |        | PLU   | FILE      | 进入 S 模式, S 灯亮                                    |
| [*]   | S1.0 | PLU    | 0     | NO SET    | 进入 PLU 编辑模式<br>单价窗显示 PLU 号码                      |
| [1][0][0]   | S1.0 | PLU    | 100   | NO SET    | 输入 PLU 号(如: 100)                                 |
| [*]   | S1.1 | PLU    | 0.00  | PR-KG     | 进入 PLU 编辑模式<br>输入单价(如: 5.80 \$ /kg)              |
| [5][8][0]<br>[*]                                    | S1.2 | PLU    | DFT   | 0 LAB FR1 | 按 [<<] 或 [>>] 键选标签格式 1<br>(T1~T12,S,A,B,C,F1~F8) |
| [<<] 或 [>>]   | S1.2 | PLU    | T6    | 6 LAB FR1 | 设定标签格式(如: T6) 按 [6] 或 [>>] 键选择                   |
| [*]   | S1.3 | PLU    | NO    | 0 LAB FR2 | 按 [<<] 或 [>>] 键选标签格式 2 (F1~F8)                   |
| [<<] 或 [>>]<br>[*]<br>[4][5][4][0]<br>[4][0][6] [6] | S1.4 | C01.01 |       | G1 A 30   | 输入商品名称(如“腿肉”)                                    |
| [*]   | S1.4 | C02.01 |       | G1 A 32   | 输入第 2 行商品名称                                      |
| [*]   | S1.5 | PLU    | EAN   | BARCODE   | 按 [X] 或 [>>] 键选择 EAN /ITF 条码                     |
| [*]   | S1.6 | PLU    | DFLT  | BARCODE   | 按 [<<] 或 [>>] 键选择条码类型<br>(如 2f5c4i4wD)           |
| [<<] 或 [>>]<br>[*]<br>[2][9]                        | S1.7 | PLU    | 29    | FLAG      | 设标志位(如 29)<br>默认标志位在 SPEC 3 ~ 6 中设置              |
| [*]   | S1.8 | PLU    | 00000 | IT CODE   | 输入项目代码(如: 10010)                                 |

| 操作                                 | 显示    |     |        |         | 备注   |
|------------------------------------|-------|-----|--------|---------|--|
|                                    | 皮重    | 重量  | 单价/kg  | 总价      |  |
| [1][0][0][1][0]<br>[*]             | S1.9  | PLU | 00000  | EX CODE | PLU 100 无扩展项目代码  |
| [*]                                | S1.10 | PLU | EAN    | ADD OFF | 按 [X] 或 [>>]键选择 EAN ADD-ON 或 EAN ADD-OFF.(如：EAN ADD-OFF) |
| [*]                                | S1.12 | PLU | 997    | MG NO   | 输入主组号（默认 997）<br>将 PLU100 链接到主组 111                      |
| [1][1][1]<br>[*]                   | S1.13 | PLU | NPRINT | SELL DT | 按 [X] 或 [>>]键选择是否打印售出日期<br>(如：打印)                        |
| [<<]或[>>]<br>[*]                   | S1.14 | PLU | 0      | SELL DT | 售出期限(如：3 天)<br>(0~999)                                   |
| [3]<br>[*]                         | S1.15 | PLU | NPRINT | SELL TM | 按 [X] 或 [>>]键选择是否打印售出时刻<br>(如：不打印)                       |
| [*]                                | S1.18 | PLU | NPRINT | USED DT | 按 [X] 或 [>>]键选择是否打印保质日期<br>(如：不打印)                       |
| [*]                                | S1.20 | PLU | NPRINT | PACK DT | 按 [X] 或 [>>]键选择是否打印包装日期<br>(如：打印)                        |
| [<<] 或 [>>]<br>[*]<br>[1]          | S1.21 | PLU | 1      | PACK DT | (如：从当天起 1 天后)  |
| [*]                                | S1.22 | PLU | NPRINT | PACK TM | 按 [X] 或 [>>]键选择是否打印包装时刻<br>(如：打印)                        |
| [<<] 或 [>>]<br>[*]                 | S1.23 | PLU | TIME   | PRESENT | 按[<<] 或[>>] 键选择当前时刻或键盘输入时刻                               |
| [<<] 或 [>>]<br>[*]<br>[1][8][0][0] | S1.24 | PLU | 0000   | PACK TM | 设置包装时刻<br>(如 18:00)                                      |
| [*]                                | S1.25 | PLU | 0.00   | COST    |  |
| [*]<br>[1][0][0]                   | S1.26 | PLU | 0.100  | TARE    | 输入预置皮重(如：0.100kg)  |

| 操作                                       | 显示    |     |        |                     | 备注  |
|--|-------|-----|--------|---------------------|---|
|  | 皮重    | 重量  | 单价/kg  | 总价                  |   |
| [*]                                      | S1.29 | PLU | NO     | DISCONT             | 按[<<] 或[>>] 键 有 6 种折扣类型可供选择<br>(如 单价折扣)     |
| [<<] 或 [>>]<br>[*]<br>[1][0][0]          | S1.30 | PLU | 0.100  | 1 <sup>ST</sup> LMT | 设第 1 限定重量为 0.100kg                          |
| [*]<br>[3][0]                            | S1.31 | PLU | 0.30   | 1 <sup>ST</sup> AMT | 设定第 1 折扣额度 \$ 0.30.                         |
| [*]<br>[1][0][0][0]                      | S1.32 | PLU | 1.000  | 2 <sup>ND</sup> LMT | 设第 2 限定重量为 1.000kg.                         |
| [*]<br>[5][0]                            | S1.33 | PLU | 0.50   | 2 <sup>ND</sup> AMT | 设定第 2 折扣额度 \$ 0.50.                         |
| [*]                                      | S1.34 | PLU | NO     | MARK DOWN           | 用[<<]或[>>]选择折扣打印方式：不打印/单价削价/<br>总价削价/所有削价打印 |
| [<<] 或 [>>]<br>[*]<br>[1][0][0][1][0][4] | S1.35 | PLU | 100104 | ST DATE             | 设置启始日期(如 10-01-04, MM-DD-YY)                |
| [*]<br>[0][9][0][0]                      | S1.36 | PLU | 0900   | ST TIME             | 设定启始时间(如 09:00, HH-MM)                      |
| [*]<br>[1][1][0][1][0][4]                | S1.37 | PLU | 110104 | ED DATE             | 设定终止日期(如 11-01-04)                          |
| [*]<br>[0][9][0][0]                      | S1.38 | PLU | 0900   | ED TIME             | 设定终止时间(如 09:00)                             |
| [*]<br>[1]                               | S1.40 | PLU | 1      | SMG NUM             | 设定特殊信息文件号码，<br>1#特殊信息链接到 PLU100             |
| [*]<br>[1]                               | S1.41 | PLU | 1      | ING NUM             | 设定成分文件编号，1#成分文件链接到 PLU100                   |
| [PLU]                                    | S1    |     | PLU    | ITEM                | 保存 PLU100，返回 S 模式                           |

注 1：总价窗"A"前面的字符表示品名的字体大小，在"A"后面的数字表示剩下可编制的品名字符数量。

注 2：重量窗中"C"后面 2 位表示品名的行，接下来的 2 位表示光标的位置。

注 3：PLU 编辑时，有效的 PLU 号码为 1 到 999999。

注 4：编辑的 PLU 的商品名称将打印在标签/收据上。

注 5：每个品名最多允许 22 个字符，最多可以编制 500 个数据。

注 6：每个 PLU 号只能关联到已存在的主组号上(请参阅 3.4 主组文件内容)。

### 3.6.2 PLU 文件的编制（非称重项目）

PLU 数据(非称重项目)按如下操作步骤进行：

第 1 和第 2 标签格式上没有打印区域的项目会被跳过

| 操作  | 显示   |        |       |           | 备注  |
|---|------|--------|-------|-----------|---|
|   | 皮重   | 重量     | 单价/kg | 总价        |   |
| [方式], [方式]<br>[方式]                                  | S1   |        | PLU   | FILE      | 进入 S 模式, S 灯亮                                   |
| [*]   | S1.0 | PLU    | 0     | NO SET    | 进入 PLU 编辑模式<br>单价窗显示 PLU 号码                     |
| [2][0][0]   | S1.0 | PLU    | 200   | NO SET    | 输入 PLU 号(如: 200)                                |
| [*]<br>[5][8][0]                                    | S1.1 | PLU    | 5.80  | PR-KG     | 进入 PLU 编辑模式<br>输入单价(如: 5.80 \$ /kg)             |
| [<<] 或 [>>]   | S1.1 | PLU    | 5.80  | PR-PCS    | 按[<<] 或[>>] 键切换到非称重<br>5.80 \$ / PCS            |
| [*]   | S1.2 | PLU    | DFT   | 0 LAB FR1 | 按[<<] 或 [>>] 键选标签格式 1<br>(T1~T12,S,A,B,C,F1~F8) |
| [<<] 或[>>]  | S1.2 | PLU    | T6    | 6 LAB FR1 | 设定标签格式(如: T6)<br>按 [6] 或[>>] 键选择                |
| [*]   | S1.3 | PLU    | NO    | 0 LAB FR2 | 按[<<] 或 [>>]键选<br>标签格式 2(F1~F8)                 |
| [<<] 或 [>>]<br>[*]<br>[2][1][1][6]<br>[2][4][6] [6] | S1.4 | C01.01 |       | G1 A 30   | 输入商品名称(如“蛋糕”)                                   |

| 操作                          | 显示    |        |        |         | 备注  |
|-----------------------------|-------|--------|--------|---------|---|
|                             | 皮重    | 重量     | 单价/kg  | 总价      |   |
| [*]                         | S1.4  | C02.01 |        | G1 A 32 | 输入第 2 行商品名称   |
| [*]                         | S1.5  | PLU    | EAN    | BARCODE | 按 [X] 或 [>>]键选择 EAN /ITF 条码                                     |
| [*]                         | S1.6  | PLU    | DFLT   | BARCODE | 按[<<] 或[>>] 键选择条码类型<br>(如 2f5c4i4wD)                            |
| [<<] 或[>>]<br>[*]<br>[2][9] | S1.7  | PLU    | 29     | FLAG    | 设标志位(如 29)<br>默认标志位在 <b>SPEC 3 ~ 6</b> 中设置                      |
| [*][2][0][0][2][0]          | S1.8  | PLU    | 20020  | IT CODE | 输入项目代码(如：20020)   |
| [*]                         | S1.9  | PLU    | 00000  | EX CODE | PLU 200 无扩展项目代码   |
| [*]                         | S1.10 | PLU    | EAN    | ADD OFF | 按 [X] 或 [>>]键选择 EAN ADD-ON<br>或 EAN ADD-OFF.(如：EAN ADD-<br>OFF) |
| [*]                         | S1.12 | PLU    | 997    | MG NO   | 输入主组号 (默认 997)<br>将 PLU200 链接到主组 222                            |
| [2][2][2]<br>[*]            | S1.13 | PLU    | NPRINT | SELL DT | 按 [X] 或 [>>]键选择是否打印售出日<br>期<br>(如：打印)                           |
| [<<] 或 [>>]<br>[*]          | S1.14 | PLU    | 0      | SELL DT | 售出期限(如：3 天)<br>(0~999)  |
| [3]<br>[*]                  | S1.15 | PLU    | NPRINT | SELL TM | 按 [X] 或 [>>]键选择是否打印售出时<br>刻<br>(如：不打印)                          |
| [*]                         | S1.18 | PLU    | NPRINT | USED DT | 按 [X] 或 [>>]键选择是否打印保质日<br>期<br>(如：不打印)                          |



| 操作                                       | 显示    |     |        |           | 备注  |
|--|-------|-----|--------|-----------|---|
|  | 皮重    | 重量  | 单价/kg  | 总价        |   |
| [*]                                      | S1.20 | PLU | NPRINT | PACK DT   | 按 [X] 或 [>>]键选择是否打印包装日期<br>(如：打印)             |
| [<<] 或 [>>]<br>[*]<br>[1]                | S1.21 | PLU | 1      | PACK DT   | (如：从当天起 1 天后)                                 |
| [*]                                      | S1.22 | PLU | NPRINT | PACK TM   | 按 [X] 或 [>>]键选择是否打印包装时刻<br>(如：打印)             |
| [<<] 或 [>>]<br>[*]                       | S1.23 | PLU | TIME   | PRESENT   | 按[<<] 或[>>] 键选择当前时刻或键盘输入时刻                    |
| [<<] 或 [>>]<br>[*]<br>[1][8][0][0]       | S1.24 | PLU | 1800   | PACK TM   | 设置包装时刻<br>(如 18:00)                           |
| [*]                                      | S1.25 | PLU | 0.00   | COST      |   |
| [*]                                      | S1.27 | PLU | PCS    | USYMBOL   | 按 [<<] 或 [>>] 键 选择 数量 单位<br>PCS/FOR/kg/lb/g/无 |
| [<<] 或 [>>]<br>[*][1][0]                 | S1.28 | PLU | 10     | QTY       | 数量<br>(如 10 /PLU)                             |
| [*]                                      | S1.29 | PLU | NO     | DISCONT   | 按[<<] 或[>>] 键 有 6 种折扣类型可供选择(如 单价折扣)           |
| [<<] 或 [>>]<br>[*]                       | S1.34 | PLU | NO     | MARK DOWN | 用[<<]或[>>]选择折扣打印方式：不打印/单价削价/总价削价/所有削价打印       |
| [<<] 或 [>>]<br>[*]<br>[1][0][0][1][0][4] | S1.35 | PLU | 100104 | ST DATE   | 设置启始日期(如 10-01-04, MM-DD-YY)                  |
| [*]<br>[0][9][0][0]                      | S1.36 | PLU | 0900   | ST TIME   | 设定启始时间(如 09:00, HH-MM)                        |
| [*]<br>[1][1][0][1][0][4]                | S1.37 | PLU | 110104 | ED DATE   | 设定终止日期(如 11-01-04)                            |

| 操作                  | 显示    |     |       |         | 备注                              |
|---------------------|-------|-----|-------|---------|---------------------------------|
|                     | 皮重    | 重量  | 单价/kg | 总价      |                                 |
| [*]<br>[0][9][0][0] | S1.38 | PLU | 0900  | ED TIME | 设定终止时间(如 09:00)                 |
| [*]<br>[1]          | S1.40 | PLU | 1     | SMG NUM | 设定特殊信息文件号码，<br>1#特殊信息链接到 PLU200 |
| [*]<br>[1]          | S1.41 | PLU | 1     | ING NUM | 设定成分文件编号，<br>1#成分文件链接到 PLU200   |
| [PLU]               | S1    |     | PLU   | ITEM    | 保存 PLU100，返回 S 模式               |

注 1：总价窗"A"前面的字符表示品名的字体大小，在"A"后面的数字表示剩下可编制的品名字符数量。

注 2：重量窗中"C"后面 2 位表示品名的行，接下来的 2 位表示光标的位置。

注 3：PLU 编辑时，有效的 PLU 号码为 1 到 999999。

注 4：编辑的 PLU 的商品名称将打印在标签/收据上。

注 5：每个品名最多允许 22 个字符，最多可以编制 500 个数据。

注 6：每个 PLU 号只能关联到已存在的主组号上(请参阅 3.4 主组文件内容)。

### 3.6.3 PLU [复制] 功能

已编制的 PLU 可以方便地复制到一个新的 PLU，该功能非常有利于节省时间或在编辑相似 PLU 时避免出错。

譬如：PLU124#的大部分内容与已编制在内存中的 PLU100#相同

| 操作  | 显示   |        |       |           | 备注                                     |
|---|------|--------|-------|-----------|--|
|   | 皮重   | 重量     | 单价/kg | 总价        |  |
| [方式], [方式]<br>[方式]                                  | S1   |        | PLU   | FILE      | 进入 S 模式, S 灯亮                          |
| [*]   | S1.0 | PLU    | 0     | NO SET    | 进入 PLU 编辑模式<br>单价窗显示 PLU 号码            |
| [1][2][4]   | S1.1 | PLU    | 124   | NO SET    | 输入 PLU 号 124                           |
| [X]   | S1.1 | PLU    | 0     | COPY      | 按 [X] 键进入 PLU 复制功能                     |
| [1][0][0]<br>[*]                                    | S1.1 | PLU    | 5.80  | PR-KG     | 复制 PLU 100 到 PLU 124.                  |
| [4][8][0]<br>[*]                                    | S1.2 | PLU    | T6    | 6 LAB FR1 | PLU 124 单价是 4.80 \$ /kg.<br>第一标签格式是 T6 |
| [*]   | S1.3 | PLU    | NO    | 0 LAB FR2 |  |
| [*]<br>[3][9][1][6]<br>[4][5][4][0]<br>[4][0][6][6] | S1.4 | C01.01 |       | G1 A 29   | 名称(如“前腿肉”)                             |
| 按[*] 键 5 次  | S1.8 | PLU    | 10100 | IT CODE   |  |
| [1][0][1][2][4]                                     | S1.8 | PLU    | 10124 | IT CODE   | PLU 124 的编码改为 10124                    |
| [*]   | S1.9 | PLU    | 00000 | EX CODE   |  |
| [PLU]   | S1   |        | PLU   | FILE      | 保存 PLU124, 返回 S 模式                     |

注 1：只有已编制的 PLU 文件才可以复制给新的 PLU。

### 3.6.4 删除 PLU

| 操作                  | 显示   |     |       |         | 备注   |
|---------------------|------|-----|-------|---------|--|
|                     | 皮重   | 重量  | 单价/kg | 总价      |  |
| [[方式], [方式]<br>[方式] | S1   |     | PLU   | FILE    | 进入 S 模式, S 灯亮                              |
| [*]                 | S1.0 | PLU | 0     | NO SET  | 进入 PLU 编辑模式<br>单价窗显示 PLU 号码                |
| [1][2][4]           | S1.1 | PLU | 124   | NO SET  | 输入 PLU 号 124                               |
| [-]                 | S1.0 | PLU | DEL?  | Y-C N-T | 按 [-] 键删除 PLU 124,<br>按 [C] 键为是, 按 [T] 键为否 |
| [C]                 | S1   |     | PLU   | FILE    | 删除 PLU 124, 返回 S 模式                        |

注 1: 只有已编制的 PLU 才可以被删除。

注 2: 在最后一步操作中, 按 [T] 可以不删除并返回 S 模式。

### 3.6.5 折扣&折扣价格打印功能

店经理可以在秤上编辑打折时间段，避免因过了打折时间却没有恢复原价而造成的损失

#### 打折种类

店铺经理可以从 5 种总额折扣类型中选择一种，5 种折扣类型及计算方法罗列如下：

| 类型  | 公式                                   | 举例   |
|---|--------------------------------------|--|
| <b>免费</b><br>❖ 允许 PLU 单价为 0 且可以打印收据或标签<br><b>SPEC 231</b> 设为 "允许" | 单价 = 0                               | 总价 = 0   |
| <b>单价折扣</b><br>❖ 由 <b>SPEC 124</b> 的设置决定计算方式                      | (1) 单价 = 原单价 - 单价折扣<br>(2) 单价 = 单价折扣 | 原单价 = \$ 10.00<br>单价折扣 = \$2.00<br>(1) 单价 = \$10.00 - \$2.00 = \$8.00<br>(2) 单价 = \$2.00 |
| <b>单价 % 折扣</b>  | 单价 = 原单价 × (100% - % 折扣)             | 原单价 = \$ 10.00<br>% 折扣 = 20%<br>单价 = \$10.00 × (100% - 20%) = \$8.00                     |
| <b>总价折扣</b>   | 总价 = 原总价 - 总价折扣                      | 原总价 = \$10.00<br>总价折扣 = \$2.00<br>总价 = \$10.00 - \$2.00 = \$8.00                         |
| <b>总价 % 折扣</b>  | 总价 = 原总价 × (100% - % 折扣)             | 原总价 = \$10.00<br>% 折扣 = 20%<br>总价 = \$10.00 × (100% - 20%) = \$8.00                      |
| <b>固定额</b>  | 总价 = 固定额                             | 原总价 = \$10.00<br>固定额 = \$8.00<br>总价 = \$8.00   |

**削价打印功能 (如何打印折扣价格)**

削价打印功能用于打印折扣后的价格，并将原价加上两条删除线后打印出来。削价打印功能可以从下述 4 种方式中选择：不打印削价 / 单价削价 / 价格削价 / 单价&价格削价。

| 打印折扣价格功能类型   | 标签上的销售价格                   |                              |
|--------------|----------------------------|------------------------------|
|              | 单价                         | 总价                           |
| 不打印          | <b>\$1.50</b>              | <b>\$15.00</b>               |
| 打印单价削价的变化    | \$ <del>2.00</del><br>1.50 | <b>\$15.00</b>               |
| 打印总价削价的变化    | <b>\$1.50</b> 见注1          | \$ <del>20.00</del><br>15.00 |
| 打印单价和总价削价的变化 | \$ <del>2.00</del><br>1.50 | \$ <del>20.00</del><br>15.00 |

注 1：由于使用总价折扣后单价无法计算，因此当使用总价折扣和免费商品时不能使用单价折扣功能。

### 3.7 内存状态检查

此功能用于检查已编制的 PLU 数量和大约还可以编制的 PLU 数量。

| 操作                  | 显示    |     |        |         | 备注                       |
|---------------------|-------|-----|--------|---------|--------------------------|
|                     | 皮重    | 重量  | 单价/kg  | 总价      |                          |
| [[方式], [方式]<br>[方式] | S1    |     | PLU    | FILE    | 进入 S 模式, S 灯亮            |
| [2][0]              | S20   |     | MEMORY | STATUS  | 内存状态检查模式是 S 模式下的第 20 项菜单 |
| [*]                 | S20.0 | PLU | P 7    | LF 4544 |                          |
| [T]                 | S20   |     | MEMORY | STATUS  | 返回 S 模式                  |

## 3.8 预设键的分配

预设键的分配，包括 PLU 与功能键的分配，可以加快 R 模式下的操作。

### 3.8.1 PLU 的分配

PLU 可以被分配到一个预设键上，以便于在 R 模式下一次按键就可以调用 PLU 数据。

| 操作                          | 显示   |       |       |        | 备注                     |
|-----------------------------|------|-------|-------|--------|------------------------|
|                             | 皮重   | 重量    | 单价/kg | 总价     |                        |
| 按三次[mode]进入 S 模式            | S1   | →     | PLU   | FILE   | 进入 S 模式，S 灯亮           |
| 选择键分配模式[4] [x]或 [ >> ]键 3 次 | S4   | →     | KEY   | ASSIGN | 预设键分配模式为 S 模式下的第 4 项菜单 |
| 进入预设键分配 [*]                 | S4.0 | PS AS | 0     | NO SET | 进入预设键分配模式              |
| 输入 PLU 号码[1] [1] [1]        | S4.0 | PS AS | 111   | NO SET | 将 PLU111 分配到预设键 1 中    |
| 按[预设键 1]                    | S4.0 | PS AS | 0     | NO SET | PLU111#已分配到预设键 1       |
| [ ] [C]                     | S4   | →     | KEY   | ASSIGN | 返回 S 模式                |

注 1：不存在的 PLU 不能被分配。

注 2：如果要分配的目标预设键之前已被分配给别的 PLU 的话，将会取代它。但是不能取代已分配的功能键，售货员键和去皮键。

### 3.8.2 功能键分配

通过分配以下的功能键，可以一次按键完成功能操作。

| 操作                          | 显示   |       |       |            | 备注                      |
|-----------------------------|------|-------|-------|------------|-------------------------|
|                             | 皮重   | 重量    | 单价/kg | 总价         |                         |
| 按三次[MODE]进入 S 模式            | S1   |       | PLU   | FILE       | 进入 S 模式。S 灯亮。           |
| 选择键分配模式[4] [x]或 [ >> ]键 3 次 | S4   |       | KEY   | ASSIGNMENT | 预设键分配模式为 S 模式下的第 4 项菜单。 |
| [*]                         | S4.0 | PS AS | 0     | NO SET     | 进入 PLU 分配模式。            |
| [*]                         | S4.1 | VR AS | 0     | NO SET     | 进入售货员键分配状态。             |
| [*]                         | S4.2 | FN AS | 0     | CLEAR      | 进入功能键分配状态。              |
| [X][X]                      | S4.0 | FN AS | 2     | -PRICE     | 选择总价打折功能。               |
| [PRESET 25]                 | S4.2 | FN AS | 0     | CLEAR      | 总价打折功能已经被分配到预设键 25。     |
| [ ] [C]                     | S4   |       | KEY   | ASSIGNMENT | 返回到 S 模式。               |

注 1：只有未分配的预设键才能被分配。



### 3.8.3 删除已分配的预设键

已分配的预设键，包括 PLU 键、售货员键和功能键，可以按以下方法进行删除。

| 操作                        | 显示   |       |       |            | 备注                            |
|---------------------------|------|-------|-------|------------|-------------------------------|
|                           | 皮重   | 重量    | 单价/kg | 总价         |                               |
| 按三次[MODE]进入 S 模式          | S1   |       | PLU   | FILE       | 进入 S 模式。S 灯亮。                 |
| 选择键分配模式[4] [x] 或[>>]键 3 次 | S4   |       | KEY   | ASSIGNMENT | 预设键分配模式为 S 模式下的第 4 项菜单。       |
| [*]                       | S4.0 | PS AS | 0     | NO SET     | 进入 PLU 分配模式。                  |
| [*]                       | S4.2 | FN AS | 0     | CLEAR      | 进入功能键分配状态。                    |
| [PRESET 25]               | S4.0 | FN AS | DEL ? | Y-C N-T    | 进入删除模式。<br>按[C] 确定, 按[T] 为取消。 |
| [C]                       | S4.0 | FN AS | 0     | CLEAR      |                               |
| [ ] [C]                   | S4   |       | KEY   | ASSIGNMENT | 返回 S 模式。                      |

注 1: 没有被分配的预设键不能被删除。

注 2: 在最后一次操作时，按 [T] 能返回预设键删除模式，不能删除预设键。

## 3.9 店名文件

店名数据编辑好后，可在标签和收据上打印。字数的多少由输入的打印区域与字的尺寸大小决定。每行的字数的多少是由字体的尺寸大小决定的。

标签上的店名打印在 **SPEC 46** 中设置，标签的店名打印在中间在 **SPEC 250** 中设置，收据上的店名打印在 **SPEC47** 中设置，打印位置在 **SPEC251** 中设置。

### 3.9.1 编辑店名文件

在编程模式，选择店名编辑模式，输入新的店名(例如：1)。

| 操作                                 | 显示   |        |       |           | 备注   |
|------------------------------------|------|--------|-------|-----------|--|
|                                    | 皮重   | 重量     | 单价/kg | 总价        |  |
| 按三次[MODE]进入 S 模式                   | S1   |        | PLU   | FILE      | 进入 S 模式。S 灯亮。                                |
| 选择店名文件编辑模式<br>[5] [x] 或 [→]四次      | S5   |        | SHOP  | NAME FILE | 店名编辑是 S 模式的第 5 个菜单。                          |
| [*]                                | S5.0 | SHOP   | 0     | NO SET    | 进入店名文件编辑模式。                                  |
| [1][*]                             | S5.1 | S01.01 |       | S1 A 100  | 输入店名代码。(例如：1)                                |
| [SIZE][D][M][G][M][SP][S][H][O][P] | S5.1 | S01.10 | SHOP  | S2 A 76   | 按 [SIZE] 键改变店名字体大小。<br>输入店名。(例如：“DIGI SHOP”) |
| [*]                                | S5.1 | S02.01 |       | S1 A 100  | 编辑第二行店名。                                     |
| [T][E][L][E].....                  | S5.1 | S02.13 |       | S1 A 88   | 输入第二行店名。(例如：<br>“TEL:57234888”)              |
| [PLU]                              | S5   |        | SHOP  | NAME FILE | 保存店名，返回 S 模式                                 |

### 3.9.2 店名文件删除

在店名编辑模式，删除存在的店名。（例如：1）

| 操作                                | 显示   |      |       |           | 备注                               |
|-----------------------------------|------|------|-------|-----------|----------------------------------|
|                                   | 皮重   | 重量   | 单价/kg | 总价        |                                  |
| 按三次 [MODE] 进入 S 模式。               | S1   |      | PLU   | FILE      | 进入 S 模式。S 灯亮。                    |
| 选择店名文件编辑模式<br>[5] [x] 或 [ >> ] 四次 | S5   |      | SHOP  | NAME FILE | 店名编辑是 S 模式的第 5 个菜单。              |
| [*]                               | S5.0 | SHOP | 0     | NO SET    | 进入店名文件编辑模式。                      |
| [1]                               | S5.0 | SHOP | 1     | NO SET    | 输入店名代码。（例如：1）                    |
| [-]                               | S5.0 | SHOP | DEL ? | Y-C N-T   | 进入删除模式。<br>按 [C] 为确定, 按 [T] 为取消。 |
| [C]                               | S5   |      | SHOP  | NAME FILE | 删除店名 1，返回 S 模式。                  |

注 1: 如果你要取消删除，按 [T] 键退出。

注 2: 不能删除不存在的店名。

### 3.10 广告信息文件

在标签上，广告信息文件是销售的进一步的描述，例如 烧烤或新鲜。广告信息被打印在上商品名的打印区域上。如果商品名占据所有的打印区域，将没有空间给广告信息，因此打印不出。每条广告信息最多两行，共 64 条广告信息。

为方便打印广告信息，广告信息键可事先分配在预设键上。

**注意:** 在标签上广告信息的打印在 **SPEC 96** 中设置，打印位置在 **SPEC 14** 中设置，打印方法在 **SPEC 15** 中设置。

#### 3.10.1 广告文件的编辑

在编程模式下，选择广告模式并输入新的广告代码（例如：1）。

| 操作                              | 显示   |        |       |          | 备注                                |
|---------------------------------|------|--------|-------|----------|-----------------------------------|
|                                 | 皮重   | 重量     | 单价/kg | 总价       |                                   |
| 按三次[MODE]进入 S 模式                | S1   |        | PLU   | FILE     | 进入 S 模式。S 灯亮。                     |
| 选择广告文件编辑模式<br>[6] [x] 或 [>>] 五次 | S6   |        | ADVER | MESSAGE  | 广告文件模式为 S 模式的第 6 项菜单              |
| [*]                             | S6.0 | ADVER  | 0     | NO SET   | 进入广告文件编辑模式。                       |
| [1][*]                          | S6.1 | A01.01 |       | S1 A 100 | 开始编辑 1 号广告文件。                     |
| [T][H][A][N][K][S][P][Y][O][U]  | S6.1 | A01.10 | K YOU | S1 A 91  | 如输入品名一样输入广告文字(如："THANK YOU")。     |
| [SIZE]                          | S6.1 | A01.10 | K YOU | S2 A 76  | 按[SIZE]键修改字符大小。                   |
| [SIZE]...[SIZE]                 | S6.1 | A01.10 | K YOU | L5 A 21  | 改字体到 L5.<br>(S1~S5; M1~M5; L1~L5) |
| [*]                             | S6.1 | A02.01 |       | S1 A 100 | 编辑广告信息第二行。                        |
| [PLU]                           | S6   |        | ADVER | MESSAGE  | 保存广告文件 1 并返回 S 模式                 |

注 1: 每个文件最多允许 2 行，每行总数不超过 100 个字符，(每行字符数按字体大小而不同)

### 3.10.2 广告信息的删除

在广告信息编辑时，输入需要删除的广告信息的代码。（例如：1）

| 操作                           | 显示   |       |       |         | 备注                   |
|------------------------------|------|-------|-------|---------|----------------------|
|                              | 皮重   | 重量    | 单价/kg | 总价      |                      |
| 按三次[MODE]进入 S 模式             | S1   |       | PLU   | FILE    | 进入 S 模式。S 灯亮。        |
| 选择广告文件编辑模式 [6] [x] 或 [>>] 五次 | S6   |       | ADVER | MESSAGE | 广告文件模式为 S 模式的第 6 项菜单 |
| [*]                          | S6.0 | ADVER | 0     | NO SET  | 进入广告文件编辑模式。          |
| [1]                          | S6.0 | ADVER | 1     | NO SET  | 输入广告信息代码。（例如：1）      |
| [-]                          | S6.0 | ADVER | DEL?  | Y-C N-T | 按[C]为确定，按[T]为取消。     |
| [C]                          | S6   |       | ADVER | MESSAGE | 删除 1#广告，返回 S 模式      |

注 1: 如果你要取消删除，按 [T] 键退出。

注 2: 不存在的广告文件不能删除。

## 3.11 销售员文件

销售员文件是用于操作者名字的。每个销售员可输入 16 个字。一个已编辑的销售员可分配到预设键上。这个销售员数字或名字可在标签上打印（取决于 Spec 21 设置），如果选择的标签模式有空间给销售员，另外销售员名字在 SPEC21 设置为 名字 时就可在收据上打印。

### 3.11.1 编辑销售员文件

| 操作                   | 显示   |       |        |        | 备注                       |
|----------------------|------|-------|--------|--------|--------------------------|
|                      | 皮重   | 重量    | 单价/kg  | 总价     |                          |
| 按三次 [MODE]进入 S 模式    | S1   |       | PLU    | FILE   | 进入 S 模式，S 灯亮             |
| 进入销售员编辑模式[7]或 [>>]六次 | S7   |       | VENDER | FILE   | 销售员文件模式在 S 模式菜单的第 7 项。   |
| [*]                  | S7.0 | CLERK | 0      | NO SET | 进入销售员文件编辑模式。             |
| [1][*]               | S7.1 | CLERK | 1      | NAME 0 | 选择销售员键。(例如：V1)给 V1 编辑名字。 |
| [M][I][K][E]         | S7.1 | CLERK | MIKE   | NAME 4 | V1 操作人员的姓名为"MIKE"。       |
| [PLU]                | S7   |       | VENDER | FILE   | 保存销售员文件，返回 S 模式。         |

注 1: V1 – V99 都可以被编辑。

### 3.12 日期和时间的编辑

一旦设定了时间和日期后，内置的时钟将自动工作。日期：(MM/DD/YY)，时间(HH/MM)。

| 操作                        | 显示   |      |        |          | 备注                           |
|---------------------------|------|------|--------|----------|------------------------------|
|                           | 皮重   | 重量   | 单价/kg  | 总价       |                              |
| 按三次 [MODE]进入 S 模式         | S1   |      | PLU    | FILE     | 进入 S 模式，S 灯亮                 |
| 选择日期和时间编辑模式[8] 或 [>>] 7 次 | S8   |      | DATE   | AND TIME | 日期时间的设定模式在 S 模式菜单中的第 8 项。    |
| [*]                       | P8.0 | DATE | 010100 | MMDDYY   | 先设定日期。                       |
| [0][8][1][9][0][4][*]     | P8.1 | TIME | 0000   | HHMM     | 如：04 年 08 月 19 日             |
| [9][0][0][*]              | S8   |      | DATE   | AND TIME | 时间：9：00.<br>保存日期和时间，返回 S 模式。 |

### 3.13 特殊信息文件

特殊信息可在标签和收据上的每条 PLU 上打印。因为标准的格式没有特殊信息的打印区域，因此使用这些格式时是不能打印特殊信息的。为了在标签上打印特殊信息，需要用有特殊信息打印区域的格式。最多可编辑 16 条特殊信息，每条最多 8 行。行数取决于打印区域和字体的大小。在收据上打印的默认的特殊信息代码可在 **SPEC 112** 中设置，打印位置可在 **SPEC 125** 中设置。

**注意:** 如果 SPEC 43 设置为收据，每条特殊信息可最多打印 8 行。

#### 3.13.1 特殊信息文件的编制

在编程模式下，选择特殊信息模式并进入特殊信息代码编辑模式（例如：1）。

| 操作   | 显示   |        |       |          | 备注                                   |
|--|------|--------|-------|----------|--------------------------------------|
|  | 皮重   | 重量     | 单价/kg | 总价       |                                      |
| 按三次 [MODE] 进入 S 模式                               | S1   |        | PLU   | FILE     | 进入 S 模式，S 灯亮。                        |
| 选择特殊信息编辑模式<br>[9][X] 或 [ >> ] 8 次                | S9   |        | SP    | MESSAGE  | 特殊信息编辑为 S 模式的第 9 个菜单项。               |
| [*]  | S9.0 | SP MG  | 0     | NO SET   | 进入特殊信息编辑模式。                          |
| [1][*]   | S9.1 | M01.01 |       | S1 A 100 | 编辑 1#特殊信息                            |
| [M][A][D][E][S][P][I][N][S]<br>P][C][H][I][N][A] | S9.1 | M01.14 | CHINA | S1 A 87  | 象输入品名一样输入特殊信息，如：MADE IN CHINA。       |
| [SIZE]   | S9.1 | M01.14 | CHINA | S2 A 72  | 按 [SIZE] 键修改字符的大小。                   |
| [SIZE]...[SIZE]                                  | S9.1 | M02.01 | CHINA | M3 A 62  | 改变字的大小到 M3。<br>(S1~S5; M1~M5; L1~L5) |
| [*]  | S9.1 | M02.01 |       | S1 A 56  | 编辑特殊信息第二行。                           |
| [PLU]  | S9   |        | SP    | MESSAGE  | 保存 1#特殊信息文件，返回 S 模式。                 |



### 3.13.2 特殊信息文件的删除

在特殊信息编辑模式下，输入要删除的特殊信息的代码（例如：1）。

| 操作                                | 显示   |       |       |         | 备注                     |
|-----------------------------------|------|-------|-------|---------|------------------------|
|                                   | 皮重   | 重量    | 单价/kg | 总价      |                        |
| 按三次[MODE]进入 S 模式                  | S1   |       | PLU   | FILE    | 进入 S 模式，S 灯亮。          |
| 选择特殊信息编辑模式<br>[9][x] 或 [ >> ] 8 次 | S9   |       | SP    | MESSAGE | 特殊信息编辑为 S 模式的第 9 个菜单项。 |
| [*]                               | S9.0 | SP MG | 0     | NO SET  | 进入特殊信息编辑模式。            |
| [1]                               | S9.0 | SP MG | 1     | NO SET  | 输入特殊信息 1#。             |
| [ - ]                             | S9.0 | SP MG | DEL ? | Y-C N-T | 按 [C] 为确认，按 [T] 为取消。   |
| [C]                               | S9   |       | SP    | MESSAGE | 删除 1#特殊信息，返回 S 模式      |

注 1: 如果要取消删除，按 [T] 键退出。

注 2: 不存在的特殊信息不能删除。

## 3.14 成分文件

成分数据文件可在自由格式 (F1-F99) 中有打印区域中打印。打印区域的大小决定行数和每行的字数。每个成分文件最多 15 行, 最多 16 个成分文件。

**注意:** 当 SPEC43 设置为 0 时, 每个成分文件最多可有 39 行。

### 3.14.1 成分文件的编辑

在编程模式下, 选择成分编辑模式并进入新的成分文件 1#编辑模式。\*若要编辑, 输入存在的成分号。

| 操作                              | 显示    |        |       |          | 备注                       |
|---------------------------------|-------|--------|-------|----------|--------------------------|
|                                 | 皮重    | 重量     | 单价/kg | 总价       |                          |
| 按三次 [MODE]进入 S 模式               | S1    |        | PLU   | FILE     | 进入 S 模式, S 灯亮。           |
| 选择成份文件编辑模式<br>[1] [0] 或 [➤] 9 次 | S10   |        | INGR  | FILE     | 成份文件编辑在 S 模式的第 10 项菜单。   |
| [*]                             | S10.0 | INGR   | 0     | NO SET   | 进入成份文件编辑模式。              |
| [1][*]                          | S10.1 | G01.01 |       | S1 A 100 | 输入成分文件号, 如: 1#           |
| [S][U][G][A][R]                 | S10.1 | G01.06 | SUGAR | S1 A 100 | 象输入品名一样输入成份(如: "SUGAR")。 |
| [SIZE]                          | S10.1 | G01.06 | SUGAR | S2 A 95  | 按[SIZE]键修改字体尺寸           |
| [*]                             | S10.1 | G02.01 |       | S1 A 100 | 编辑成分文件第二行。               |
| [F][L][O][U][R]                 | S10.1 | G02.06 | FLOUR | S1 A95   |                          |
| [PLU]                           | S10   |        | INGR  | FILE     | 保存成份文件 1#返回 S 模式。        |

### 3.14.2 成分文件的删除

在编程模式下，输入要删除的成分文件号（例如：1）。

| 操作                                 | 显示    |      |       |         | 备注                     |
|------------------------------------|-------|------|-------|---------|------------------------|
|                                    | 皮重    | 重量   | 单价/kg | 总价      |                        |
| 按三次 [MODE]进入 S 模式                  | S1    |      | PLU   | FILE    | 进入 S 模式，S 灯亮。          |
| 选择成份文件编辑模式<br>[1] [0] 或 [ >> ] 9 次 | S10   |      | INGR  | FILE    | 成份文件编辑在 S 模式的第 10 项菜单。 |
| [*]                                | S10.0 | INGR | 0     | NO SET  | 进入成份文件编辑模式。            |
| [1]                                | S10.0 | INGR | 1     | NO SET  | 输入成分文件号，如：1#           |
| [ - ]                              | S10.0 | INGR | DEL ? | Y-C N-T | 按 [C]为确认，按 [T]为取消。     |
| [C]                                | S10   |      | INGR  | FILE    | 删除文件 1#并返回 S 模式。       |

注 1: 如果要取消删除，按 [T] 键退出。

注 2: 不存在的成份文件不能删除。

## 3.15 文本文件

最多 20 个文本可用（文本 1~16 用于项目标签，文本 17~20 用于合计标签）。文本用于打印固定数据，例如单价，包装日期。用标准格式时，文本不能打印，因为没有打印区域。必须使用有打印区域的格式。每条文本最多两行，行数取决于打印尺寸和字体大小。

**注意:** 在合计标签上打印文本 5 到 16 可在 SPEC332 上设置。

### 3.15.1 文本文件编辑

在编程模式下，选择文本编辑模式并进入新文本文件号（例如：1）。

| 操作                             | 显示    |        |       |          | 备注                                   |
|--------------------------------|-------|--------|-------|----------|--------------------------------------|
|                                | 皮重    | 重量     | 单价/kg | 总价       |                                      |
| 按三次 [MODE]进入 S 模式              | S1    |        | PLU   | FILE     | S 模式，S 灯亮。                           |
| 选择文本编辑模式<br>[1][1] 或 [>>] 10 次 | S11   |        | TEXT  | FILE     | S 模式中第 11 项是文本模式。                    |
| [*]                            | S11.0 | TEXT   | 0     | NO SET   | 进入文本编辑菜单。                            |
| [1][*]                         | S11.1 | T01.01 |       | S1 A 100 | 编辑文本 1。                              |
| [P][A][C][K][A][G][E]          | S11.1 | T01.08 | CKAGE | S1 A 93  | 表示商品是打包的。                            |
| [SIZE]                         | S11.1 | T01.08 | CKAGE | S2 A 78  | 按[SIZE]改变字体大小                        |
| [SIZE]...[SIZE]                | S11.1 | T01.08 | CKAGE | S5 A 53  | 改变字体大小到 S5.<br>(S1~S5; M1~M5; L1~L5) |
| [*]                            | S11.1 | T02.01 |       | S1 A 56  | 编辑第二行文本。                             |
| [D][A][T][E]                   | S11.1 | T02.05 | DATE  | S1 A 52  |                                      |
| [PLU]                          | S11   |        | TEXT  | FILE     | 存储文件 1 后回到 S 模式。                     |

### 3.15.2 文本文件删除

在文本文件编辑模式下，输入要删除的文本文件号（例如：1）。

| 操作                               | 显示    |      |       |         | 备注                 |
|----------------------------------|-------|------|-------|---------|--------------------|
|                                  | 皮重    | 重量   | 单价/kg | 总价      |                    |
| 按三次 [MODE]进入 S 模式                | S1    |      | PLU   | FILE    | S 模式，S 灯亮。         |
| 选择文本编辑模式<br>[1][1] 或 [ >> ] 10 次 | S11   |      | TEXT  | FILE    | S 模式中第 11 项是文本模式。  |
| [*]                              | S11.0 | TEXT | 0     | NO SET  | 进入文本编辑菜单。          |
| [1]                              | S11.0 | TEXT | 1     | NO SET  | 编辑文本 1。            |
| [ - ]                            | S11.0 | TEXT | DEL ? | Y-C N-T | 按 [C]为确认，按 [T]为取消。 |
| [C]                              | S11   |      | TEXT  | FILE    | 删除文本文件 1 回到 S 模式。  |

注 1: 如果要取消删除，按 [T] 键退出。

注 2: 不存在的文本文件无法被删除。

## 3.16 自由格式

“自由格式设置”通过对打印角度、打印位置和其它参数的设置，使你建立自己的项目或合计标签格式。

我们通过对 F1-F8 的定义可以建立一个全新的格式，但必须受限于标签的尺寸。

### 3.16.1 基本信息

自由格式的有效尺寸如下 (最大和最小尺寸)：

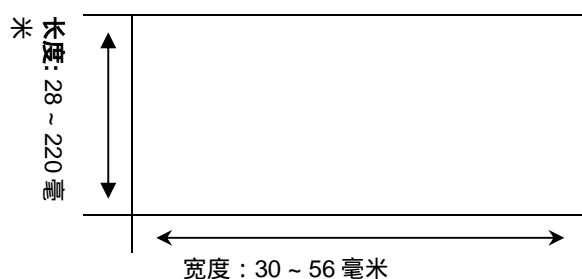

- 除了 16 种标准的格式外，还可创建 99 种自由格式以储存。
- 标准格式可作为建立新格式的基础。
- 每项的打印位置用毫米计算。
- 每个自由格式(F1~F99)可用于项目标签或合计标签。
- 4 种打印角度可随意设置：0, 90, 180 and 270 度。

### 3.16.2 打印区域，打印位置，打印角度

所有要变动的项数据应在标签底部 8 毫米以上。标签毫米处用于打印店名，因为当打印后一张标签时这个区域要被打印。而且要让出左右边缘各 1 毫米。

每个项目数据的打印位置底部的点 (X, Y) 都要从原点 (0, 0) 算起。

#### 打印区域

打印项目不能打印在标签底部的 10 毫米高度内，因为该区域为店名或图标数据的预打印区域。并且要让出左右边缘各 1 毫米宽度才可以打印。

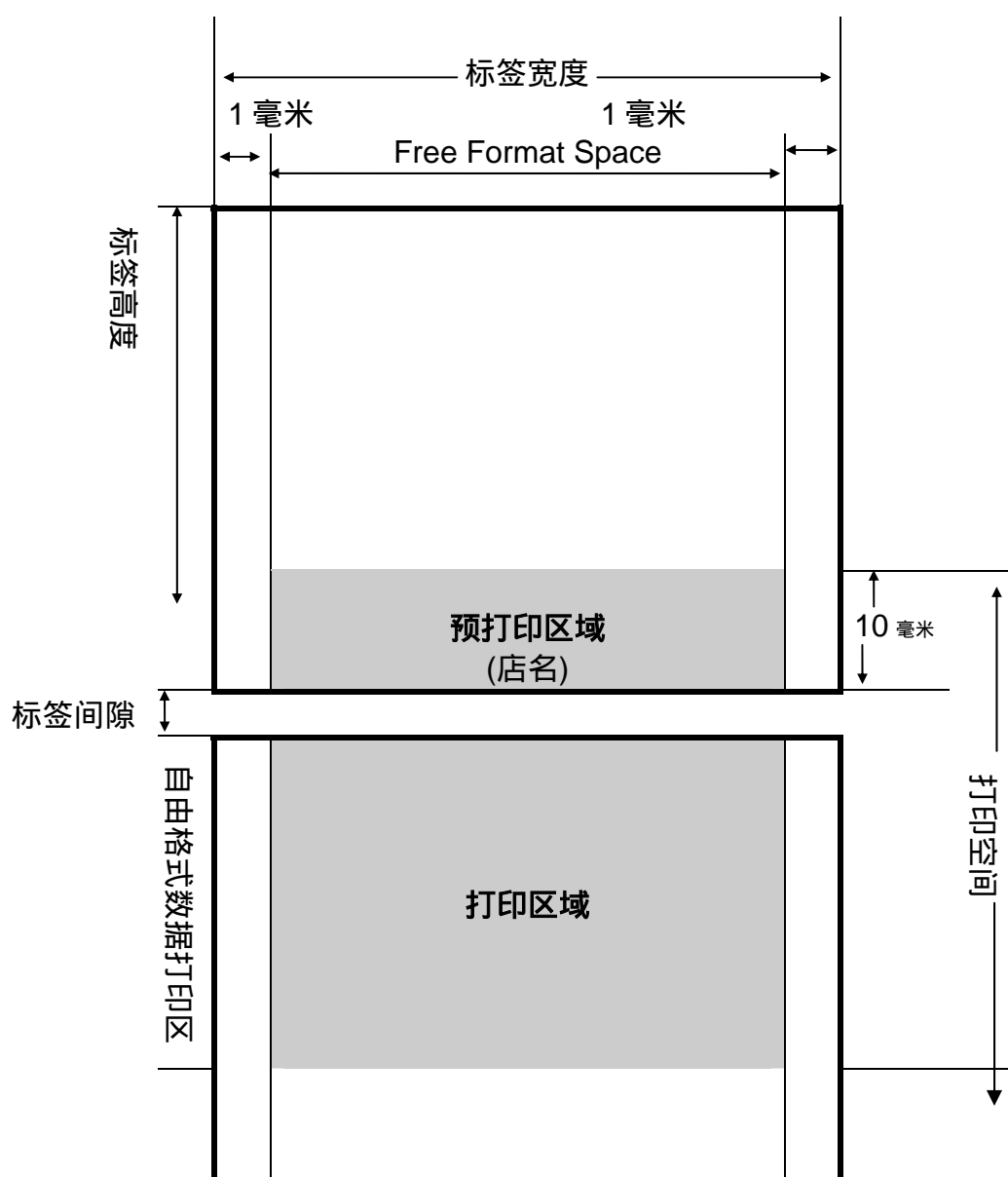

## 打印位置

每个项目数据的打印位置底部的点 (X, Y) 都要从原点 (0, 0) 算起。

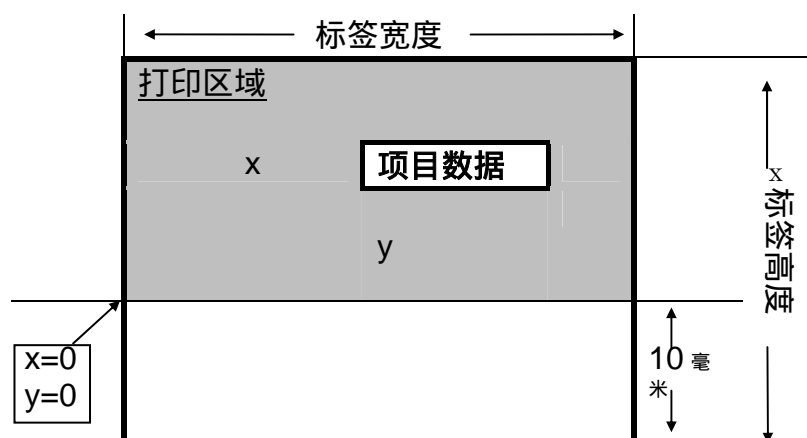

## 打印角度

每个打印项目可选择 4 个不同的打印角度：0 度，90 度，180 度，和 270 度。格式和项目均可设置打印角度。根据不同的打印角度，打印状态如下：

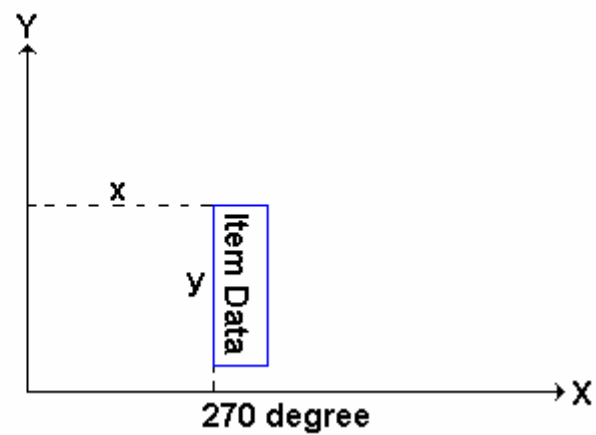
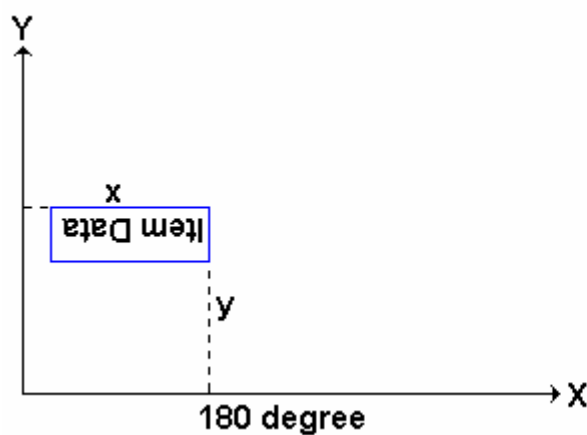
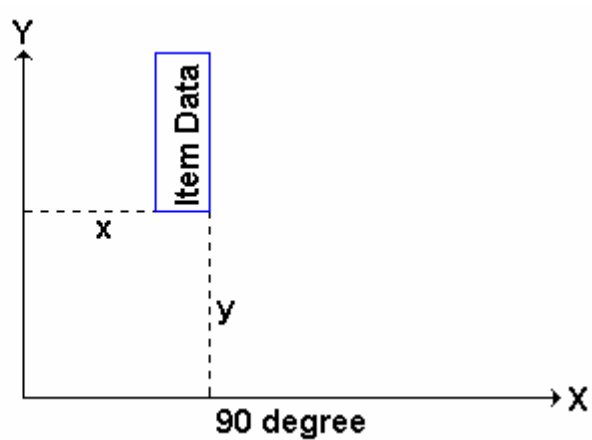
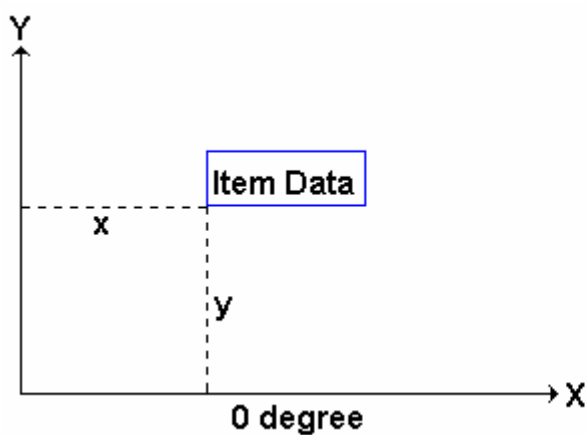



### 3.16.3 打印项目参数

#### 项目标签的打印项目

| 编号       | 类型 | 显示                | 编号                    | 类型 | 显示    |
|----------|----|-------------------|-----------------------|----|-------|
| 1. PLU 号 | 1  | PLU <sub>no</sub> | 18. 部门号               | 1  | DEPT  |
| 2. 价格    | 1  | PRICE             | 19. 机器号               | 1  | SCLNO |
| 3. 单价    | 1  | UN PR             | 20. 成分                | 2  | INGR  |
| 4. 重量    | 1  | WT                | 21. 特殊信息              | 2  | SP MG |
| 5. 数量    | 1  | QTY               | 22. 框 1               | 4  | FRM 1 |
| 6. 包装日期  | 1  | PDATE             | 23. 框 2               | 4  | FRM 2 |
| 7. 包装时间  | 1  | PTIME             | 24. 皮重                | 1  | TARE  |
| 8. 品名    | 2  | COMM              | 25. 售货员号              | 1  | CLERK |
| 9. 数量单位  | 1  | QTYSY             | 26 ~ 41. 文本 1 ~ 文本 16 | 2  | TXT?? |
| 10. 售出日期 | 1  | SDATE             | 42. 税前价               | 1  | PRTAX |
| 11. 售出时间 | 1  | STIME             | 43. 税率                | 1  | TAX R |
| 12. 条码   | 3  | BARCD             | 44. 地点                | 2  | PLACE |
| 13. 店名   | 2  | SHOPN             | 45. 打折前价格             | 1  |       |
| 14. 折扣价格 | 1  | DISCT             | 46. 打折前单价             | 1  |       |
| 15. 使用日期 | 1  | UDATE             | 47 ~ 56. 图片 1 ~ 图片 10 | 2  | IMG?? |
| 16. 图标   | 2  | LOGO              | 57. 平均价格              | 1  |       |
| 17. 主组号  | 1  | MG CD             | 58. 平均重量              | 1  |       |

**注意:** 当 SPEC158 设置为“不可以”时，项目第二项会变成“折扣价”，第三项会变成“折扣单价”，第 45 和 46 项会出现。

## 合计标签的打印项目

不同的项目数据在合计标签中使用，并能在手动模式，总合和预包装模式下，打印复合交易标签。

| 项目        | 类型 | 显示    |
|-----------|----|-------|
| 1. PLU 号  | 1  | PLUno |
| 2. 包装日期   | 1  | PDATE |
| 3. 重量     | 1  | WT    |
| 4. 数量     | 1  | QTY   |
| 5. 数量单位   | 1  | QTYSY |
| 6. 税前价    | 1  | PRTAX |
| 7. 包装日期   | 1  | PTIME |
| 8. 合计名    | 1  | TOTAL |
| 9. 条码     | 3  | BARCD |
| 10. 售货员号  | 1  | CLERK |
| 11. 文本 17 | 2  | TXT17 |
| 12. 文本 18 | 2  | TXT18 |
| 13. 文本 19 | 2  | TXT19 |
| 14. 文本 20 | 2  | TXT20 |

## 数据类型

| 数据   | 类型 1 | 类型 2 | 类型 3 | 类型 4 |
|------|------|------|------|------|
| X 位置 | 有    | 有    | 有    | 有    |
| Y 位置 | 有    | 有    | 有    | 有    |
| 角度   | 有    | 有    | 有    | 无    |
| 状态   | 有    | 有    | 有    | 有    |
| 字体大小 | 有    | 无    | 无    | 无    |
| 宽度   | 无    | 有    | 无    | 无    |
| 高度   | 无    | 有    | 有    | 无    |
| 厚度   | 无    | 无    | 无    | 有    |

### 3.16.4 自由格式

在变成模式下，选择自由格式模式并进入新的自由格式（例如：1）。\*要编辑，输入存在的自由格式号。

**基本设定:** (宽度, 高度, 角度和标签类型)

| 操作                | 显示    |       |       |          | 备注  |
|-------------------|-------|-------|-------|----------|---|
|                   | 皮重    | 重量    | 单价/kg | 总价       |   |
| 按三次 [MODE]进入 S 模式 | S1    |       | PLU   | FILE     | S 模式, S 灯亮。                               |
| 选择自由格式模式 [1][2]   | S12   |       | FREE  | FORMAT   | S 模式下的第 12 项为自由格式项。                       |
| [*]               | S12.0 | FREE  | 0     | 1-99     | 选自由格式编号。                                  |
| [1][*]            | S12.1 | LABEL | 0     | WT MM    | 进入自由格式编辑模式 1#。                            |
| [4][8][*]         | S12.2 | LABEL | 0     | HT MM    | 标签宽度为 48mm。                               |
| [3][5][*]         | S12.3 | LABEL | 0     | DG ANGLE | 标签高度为 35 mm。                              |
| [<<] 或 [>>]       | S12.3 | LABEL | 90    | DG ANGLE | [<<] 或 [>>] 键可改变标签角度。<br>(0,90,180,270 度) |
| [*]               | S12.4 | LABEL | ITEM  | LABEL    | 标签转 90 度。                                 |
| [<<] 或 [>>]       | S12.4 | LABEL | TOTAL | LABEL    | 选择标签类型。<br>(项目标签; 合计标签)                   |
| [*]               | S12.5 | PLUno | 1     | F ITEM   | 开始项目设置。<br>参照基本类型 1-4                     |

**基本类型 1:**

基本数据类型 1 是数字或固定的数据，其打印位置可以通过 X, Y 值和字符大小来定义。

**项目标签：**PLU 号，价格，单价，重量，数量，包装日期，包装时间，数量单位，售出日期，售出时间，折扣价格，使用日期，主组号，部门号，秤号，皮重，售货员号，文本数据。

**合计标签：**PLU 号，包装日期，总重量，总数量，数量单位，总价，包装时间，文字“TOTAL”，售货员号，文本数据。

| 操作        | 显示    |       |       |           | 备注  |
|-----------|-------|-------|-------|-----------|---|
|           | 皮重    | 重量    | 单价/kg | 总价        |   |
| 进入项目设置菜单  | S12.5 | PLUno | 1     | F ITEM    | PLU 号设置。  |
| [*]       | S12.5 | PLUno | 0     | X MM      | 打印的 X 轴起始值是 1mm。                                  |
| [1][*]    | S12.5 | PLUno | 0     | Y MM      | 打印的 Y 轴起始值是 1mm。                                  |
| [1][*]    | S12.5 | PLUno | 0     | DG ANGLE  | 选择打印角度(例如：90 度)。                                  |
| [>>][*]   | S12.5 | PLUno | 0     | STATUS    | 输入打印状态(例如：所有打印)。                                  |
| [7][*]    | S12.5 | PLUno | S1    | CHAR SIZE | 选择字体尺寸。(例如：S5)                                    |
| 按[>>] 键四次 | S12.5 | PLUno | S5    | CHAR SIZE | [<<] 或 [>>] 键可改变所选字体的大小。<br>(S1~S5; M1~M5; L1~L5) |
| [*]       | S12.5 | PLUno | 1     | F ITEM    | 进入下个项目设置。   |

注 1: 状态类型：0：不打印 3：称重时打印 4：非称重时打印 7：全部打印

注 2: 在项目标签格式中有 41 种不同项目可编辑并在手动和预包装模式下可打印。

注 3: 在合计标签格式中有 14 种不同项目可编辑并在手动，总合模式下可打印复合交易标签。

注 4: 在自由格式编辑时有两种方式选择项目数据：

输入项目数据代码键。

按 [X] 键 或 [-] 键去选择项目数据。

## 基本类型 2

在基本类型 2 中的项目数据都是字母数据。项目数据的打印区域可设置为最大范围，即位置 X / Y，区域宽度 X 值，区域高度 Y 值。

**项目标签：**品名，店名，图标，成份，特殊信息。

| 操作          | 显示    |       |       |          | 备注                        |
|-------------|-------|-------|-------|----------|---------------------------|
|             | 皮重    | 重量    | 单价/kg | 总价       |                           |
| 进入项目设置菜单.   | S12.5 | SHOPN | 13    | F ITEM   | 进入项目设置菜单。                 |
| [*]         | S12.5 | SHOPN | 0     | X MM     | 打印的 X 轴起始值是 10mm。         |
| [1][0][*]   | S12.5 | SHOPN | 0     | Y MM     | 打印的 Y 轴起始值是 1mm。          |
| [1][*]      | S12.5 | SHOPN | 0     | DG ANGLE | 选择打印角度。(例如：180 度)         |
| [>>][>>][*] | S12.5 | SHOPN | 0     | WT MM    | 输入宽度值。<br>店名打印区域宽度为 20mm。 |
| [2][0][*]   | S12.5 | SHOPN | 0     | HT MM    | 输入高度值。<br>店名打印区域高度为 15mm。 |
| [1][5][*]   | S12.5 | SHOPN | 0     | STATUS   | 输入打印状态(例如：全部打印)           |
| [7]         | S12.5 | SHOPN | 7     | STATUS   | 店名打印状态为全部打印。              |
| [*]         | S12.5 | SHOPN | 13    | F ITEM   | 进入下一个项目设置。                |

### 基本类型 3

基本类型 3 中是条形码数据，可以设置打印参数：打印位置(X,Y)，条码高 Y，角度。

| 操作        | 显示    |       |       |          | 备注                       |
|-----------|-------|-------|-------|----------|--------------------------|
|           | 皮重    | 重量    | 单价/kg | 总价       |                          |
| 进入项目设置菜单  | S12.5 | BARCD | 12    | F ITEM   | 项目条码设定。                  |
| [*]       | S12.5 | BARCD | 0     | X MM     | X 轴的起始位置为 5mm。           |
| [5][*]    | S12.5 | BARCD | 0     | Y MM     | Y 轴的起始位置为 20mm。          |
| [2][0][*] | S12.5 | BARCD | 0     | DG ANGLE | 选择打印角度。（例如：90 度）         |
| [>>][*]   | S12.5 | BARCD | 0     | HT MM    | 输入高度。<br>店名打印区域高度为 25mm。 |
| [2][5][*] | S12.5 | BARCD | 0     | STATUS   | 输入打印状态(例如：全部打印)。         |
| [7]       | S12.5 | BARCD | 7     | STATUS   | 条码打印状态为全部打印。             |
| [*]       | S12.5 | BARCD | 12    | F ITEM   | 进入下一个项目设置。               |

## 基本类型 4

基本类型 4 是方框数据，需要设定它的打印位置 (X,Y) 和对角线位置 (X1,Y1)。

| 操作        | 显示    |       |       |        | 备注                |
|-----------|-------|-------|-------|--------|-------------------|
|           | 皮重    | 重量    | 单价/kg | 总价     |                   |
| 进入项目设置菜单  | S12.5 | FRM 1 | 22    | F ITEM | 进入项目设置菜单。         |
| [*]       | S12.5 | FRM 1 | 0     | X MM   | 方框的 X 轴坐标为 10mm。  |
| [1][0][*] | S12.5 | FRM 1 | 0     | Y MM   | 方框的 Y 轴坐标为 1mm。   |
| [1][*]    | S12.5 | FRM 1 | 0     | X1 MM  | 对角线 X1 坐标点是 20mm。 |
| [2][0][*] | S12.5 | FRM1  | 0     | Y1 MM  | 对角线 Y1 坐标点是 15mm。 |
| [1][5][*] | S12.5 | FRM 1 | 0     | STATUS | 输入打印状态(例如：全部打印)。  |
| [7][*]    | S12.5 | FRM 1 | 0     | T MM   | 设置方框的线宽为 2mm。     |
| [2][*]    | S12.5 | FRM 1 | 22    | F ITEM | 进入下个项目设置。         |



### 3.16.5 自由格式的复制

在自由格式编辑模式中，选择复制现有的标签格式并选择要复制的存在的格式。

| 操作                    | 显示    |      |       |        | 备注                                   |
|-----------------------|-------|------|-------|--------|--------------------------------------|
|                       | 皮重    | 重量   | 单价/kg | 总价     |                                      |
| 进入 S 式                | S1    |      | PLU   | FILE   | S 模式，S 灯亮。                           |
| [1][2][*]             | S12.0 | FREE | 0     | 1-99   | 进入自由格式编辑菜单。                          |
| [1]                   | S12.0 | FREE | 1     | 1-99   | 输入自由格式号 1#。                          |
| [X]                   | S12.0 | FREE | NO 0  | COPY   | 按[X] 键进入自由格式复制功能。                    |
| 按[7] 或<br>[<<] 和 [>>] | S12.0 | FREE | T7 7  | COPY   | 按[7] 或 [<<] 和 [>>] 选择存在的标签格式。(例如：T7) |
| [*][PLU]              | S12   |      | FREE  | FORMAT | 保存自由格式 7，返回 S 模式                     |

### 3.16.6 自由格式的删除

当标签连接存在的 PLU 时，自由格式不能被删除。

在自由格式编辑模式下，输入要删除的自由格式号 1#。

| 操作    | 显示    |      |       |         | 备注                |
|-------|-------|------|-------|---------|-------------------|
|       | 皮重    | 重量   | 单价/kg | 总价      |                   |
|       | S12.0 | FREE | 0     | 1-99    | 进入自由格式设置。         |
| [1]   | S12.0 | FREE | 1     | 1-99    | 输入自由格式 1#。        |
| [ - ] | S12.0 | FREE | DEL ? | Y-C N-T | 按 [C]为确认，按[T]为取消。 |
| [C]   | S12.0 |      | FREE  | FORMAT  | 删除自由格式 1#回到 S 模式。 |

注 1: 如果要取消删除，按[T] 键退出。

注 2: 不能删除不存在的自由格式。

### 3.16.7 修改格式样例

你可以通过修改一个现有的格式来创建一个新的格式。

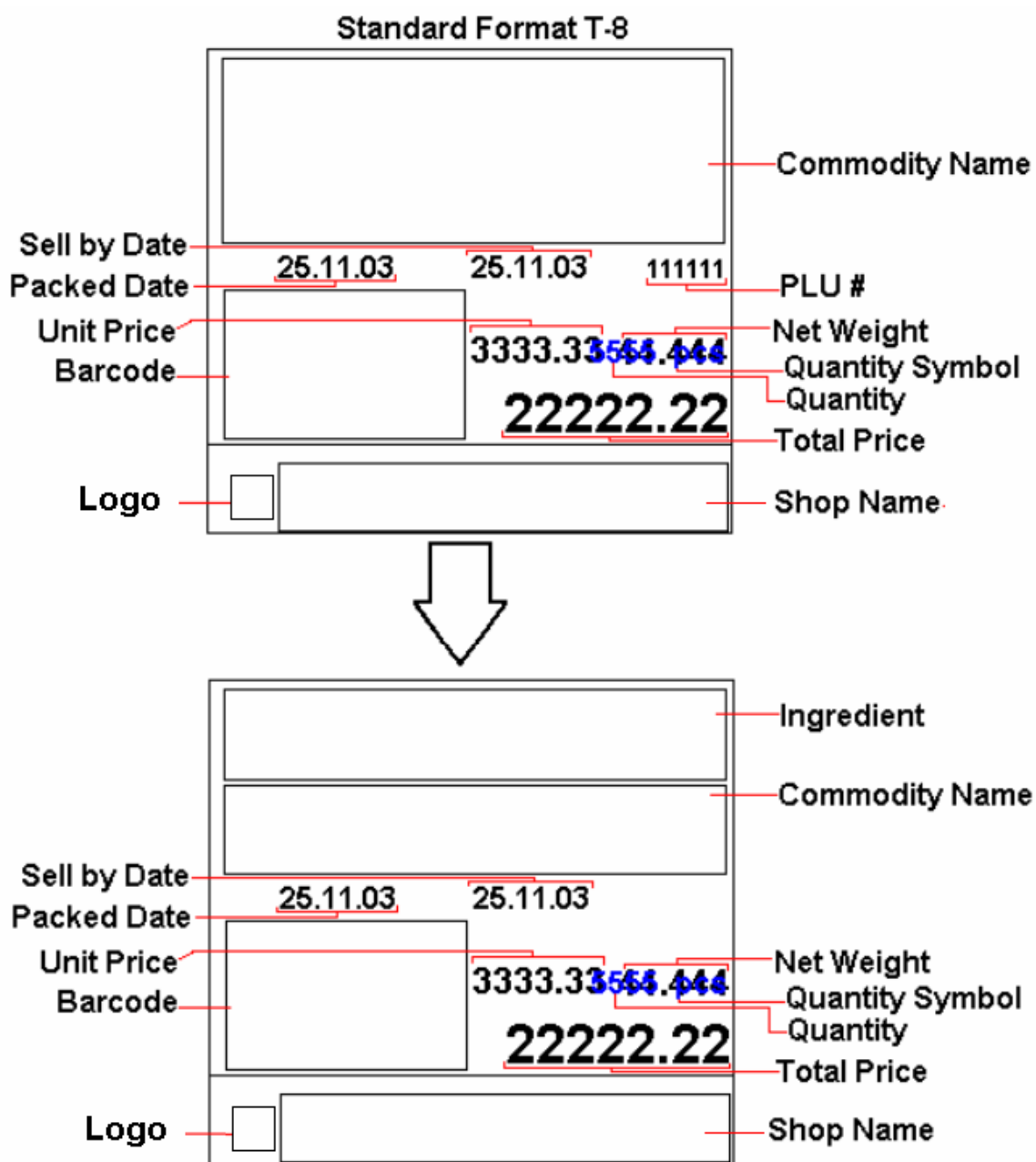

以下是怎样修改标准格式 T8 的。比如加一个成分文件并删除 PLU 号。

| 操作                   | 显示    |                   |       |          | 备注                              |
|----------------------|-------|-------------------|-------|----------|---------------------------------|
|                      | 皮重    | 重量                | 单价/kg | 总价       |                                 |
|                      | S12   |                   | FREE  | FORMAT   | 进入格式编辑。                         |
| [*]                  | S12.0 | FREE              | 0     | 1-99     | 选择自由格式号。                        |
| [8]                  | S12.0 | FREE              | 8     | 1-99     | 选择自由格式 8#。                      |
| [X]                  | S12.0 | FREE              | NO 0  | COPY     | 按[X] 键复制格式。                     |
| [8] 或<br>[<<] 和 [>>] | S12.0 | FREE              | T8 8  | COPY     | 按[8] 或 [<<]和 [>>]选择你需要复制的格式 8#。 |
| [*]                  | S12.1 | LABEL             | 56    | WT MM    | 改变标签宽度 (例如：不改变)。                |
| [*]                  | S12.2 | LABEL             | 55    | HT MM    | 改变标签高度 (例如：不改变)。                |
| [*]                  | S12.3 | LABEL             | 0     | DG ANGLE | 改变打印角度 (例如：不改变)。                |
| [*]                  | S12.4 | LABEL             | ITEM  | LABEL    | 选择项目标签。                         |
| [*]                  | S12.5 | PLU <sub>no</sub> | 1     | F ITEM   | 编辑项目标签。                         |
| [*][*][*][*]         | S12.5 | PLU <sub>no</sub> | 7     | STATUS   | 编辑 PLU 号的打印状态。                  |
| [C]or[0]             | S12.5 | PLU <sub>no</sub> | 0     | STATUS   | 改变状态为不打印。                       |
| [*][*]               | S12.5 | PLU <sub>no</sub> | 1     | F ITEM   | 保存设置进入下一个设置。                    |
| [8]                  | S12.5 | COMM              | 8     | F ITEM   | 进入品名编辑。                         |
| [*][*][3][2]         | S12.5 | COMM              | 23    | Y MM     | Y 坐标从 23mm 改为 32 mm 并进入下一个设置。   |
| [*]                  | S12.5 | COMM              | 0     | DG ANGLE | 改变打印角度(例如：不改变)。                 |

| 操作           | 显示    |      |       |          | 备注                             |
|--------------|-------|------|-------|----------|--------------------------------|
|              | 皮重    | 重量   | 单价/kg | 总价       |                                |
| [*][*][1][5] | S12.5 | COMM | 15    | HT MM    | 将高度从 21mm 改为 15mm 并进入下一个设置。    |
| [*]          | S12.5 | COMM | 7     | STATUS   | 打印状态 (例如：不改变)。                 |
| [*]          | S12.5 | COMM | 8     | F ITEM   | 保存品名设置。                        |
| [2][0]       | S12.5 | INGR | 20    | F ITEM   | 进入成分设置。                        |
| [*]          | S12.5 | INGR | 0     | X MM     | 进入成分编辑模式。                      |
| [2][*]       | S12.5 | INGR | 0     | Y MM     | 设定 X 值为 2mm 并进入下一个设置。          |
| [2][3][*]    | S12.5 | INGR | 0     | DG ANGLE | 设定 Y 值为 23mm 并进入下一个设置。         |
| [*]          | S12.5 | INGR | 0     | WT MM    | 改变打印角度 (例如：不改变)。               |
| [5][4][*]    | S12.5 | INGR | 0     | HT MM    | 宽度设为 54mm 并进入下一个设置。            |
| [1][0][*]    | S12.5 | INGR | 0     | STATUS   | 高度设为 10mm 并进入下一个设置。            |
| [7][*]       | S12.5 | INGR | 20    | F ITEM   | 选择打印状态 (例如 7 = 全部打印) 并进入下一个设置。 |
| [PLU]        | S12   |      | FREE  | FORMAT   | 保存自由格式 8#。                     |

### 3.17 产地文件

产地文件用于编制一个短的文本来描述产品的产地。可以输入的字符个数依赖于产地打印区域的尺寸和使用的字符大小。如果选择的标签格式没有产地打印区域，产地将打印在品名打印区域的多余空间。最多可以编制 99 个产地（产地号从 1 ~ 99），每个一行。

#### 3.17.1 编制产地文件

在编程模式，选择产地编辑模式，然后输入新的产地号（例如：1 号）。

\*为了编辑，输入存在的产地编号

| 操作                      | 显示    |        |       |         | 备注                                 |
|-------------------------|-------|--------|-------|---------|------------------------------------|
|                         | 皮重    | 重量     | 单价/kg | 总价      |                                    |
|                         | S1    |        | PLU   | FILE    | 进入 S 模式，S 灯亮                       |
| [1][5][*]               | S15.0 | PLACE  | 0     | NO SET  | 进入产地文件编制模式                         |
| [1][*]                  | S15.1 | P01.01 |       | S1 A100 | 输入产地编号（例如：1 号）                     |
| [M][A][D][E][S][P]..... | S15.1 | P01.13 | DIGI  | S1 A 88 | 向输入品名一样输入产地<br>(例如“MADE IN DIGI”)  |
| [SIZE][SIZE]...         | S15.1 | P01.13 | DIGI  | S5 A 48 | 将字体改为 S5.<br>(S1~S5; M1~M5; L1~L5) |
| [PLU]                   | S15   |        | PLACE | FILE    | 保存产地文件 1，返回 S 模式                   |

#### 3.17.2 删除产地文件

在产地编辑模式，输入要删除的产地文件编号，例：# 1。

| 操作    | 显示    |       |       |         | 注释                        |
|-------|-------|-------|-------|---------|---------------------------|
|       | 皮重    | 重量    | 单价/kg | 总价      |                           |
|       | S15.0 | PLACE | 0     | NO SET  | 进入产地文件编制模式                |
| [1]   | S15.0 | PLACE | 1     | NO SET  | 输入产地文件 # 1                |
| [ - ] | S15.0 | FREE  | DEL ? | Y-C N-T | 进入删除模式<br>[C] 为确认，[T] 为取消 |
| [C]   | S15   |       | PLACE | FILE    | 删除产地文件 1，返回 S 模式          |

注 1: 如果你想取消删除，按[T] 键退出。

注 2: 不存在的产地文件不能被删除。

### 3.18 机器设置

| 操作        | 显示    |      |        |         | 备注                |
|-----------|-------|------|--------|---------|-------------------|
|           | 皮重    | 重量   | 单价/kg  | 总价      |                   |
|           | S1    |      | PLU    | FILE    | 进入 S 模式，S 灯亮      |
| [1][6][*] | S16.0 | RATE | 0.00   | DISC    | 进入机器设置模式          |
| [5][0][0] | S16.0 | RATE | 5.00   | DISC    | 输入默认削价率。（如 5.00%） |
| [*]       | S16   |      | MACHIN | SETTING | 保存机器设置，返回 S 模式    |

注 1: 默认削价率可以从 0% 到 99.99%。

## 3.19 图标 (LOGO) 文件

图标是打印在标签或收据上的商店标志，将打印在收据顶部或标签上店名的左边。（当自由格式标签上需打印图标时，必须先自由格式里设置图标的打印区域。）

总共可以编制 4 个图标文件。如要使用这 4 个图标，需要先为标志键设置预设键。标志是由点所组成的图案（最大横向 128 点和纵向 64 点）。然而，既然标签的图标打印在标签格式编制中有限制，编制图标文件时，务必保证编制的图标在格式中限制的打印区域以内。

**注意：**所有标准的格式有 37 × 30 个点做为标志打印区域。

### 3.19.1 制作图标文件

- 1) 准备一页方格纸，横向 128 格，纵向 64 格。
- 2) 编辑标签图标文件前，请先绘出限定图标打印的区域。
- 3) 填充纸上的小格来得到你想绘制的图标，点阵的位置决定实际图标形状。

**实例：**标签上“DIGI”字样的图形（37 × 30 dots）

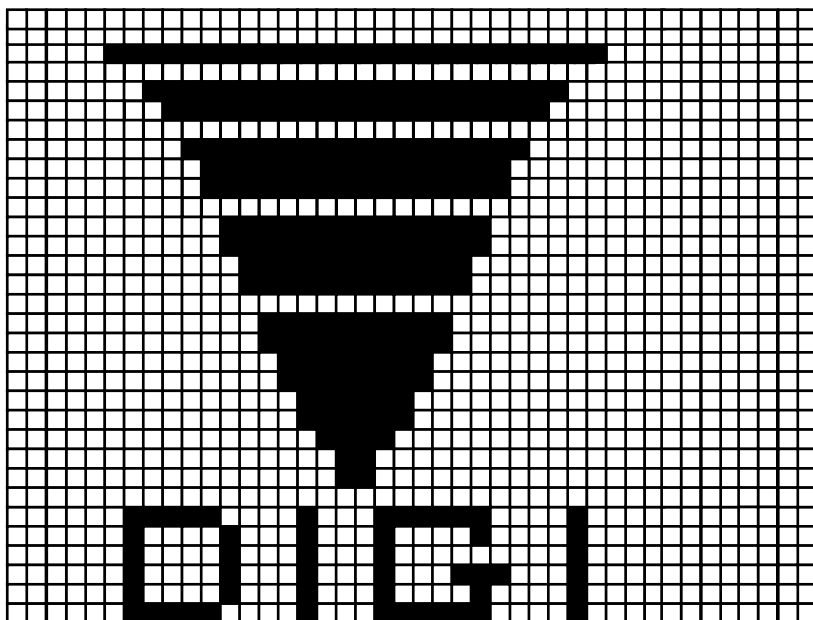

### 3.19.2 编制图形文件时的显示和键盘功能

进入图形文件编辑界面时显示为如下信息：

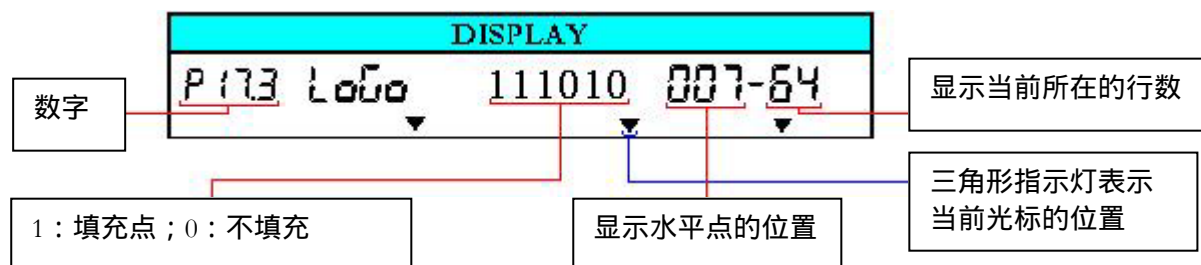

#### 图标设置时键盘的功能

|       |                     |
|-------|---------------------|
| [0]   | ----- 清除 1 个点       |
| [1]   | ----- 填充 1 个点       |
| [<<]  | ----- 左移光标[←]       |
| [>>]  | ----- 右移光标 [→]      |
| [⤴]   | ----- 上移光标[↑]       |
| [⤵]   | ----- 下移光标[↓]       |
| [*]   | ----- 将光标移到下一行的第一个点 |
| [PLU] | ----- 储存数据          |



### 3.19.3 编制顺序

- 1) 填充完一个点时，编程光标指针将自动移动到后一格。
- 2) 当编程指针位于横向最后一格或者按下 [\*] 键时，编程指针自动换行并移动到上面一行的行首。

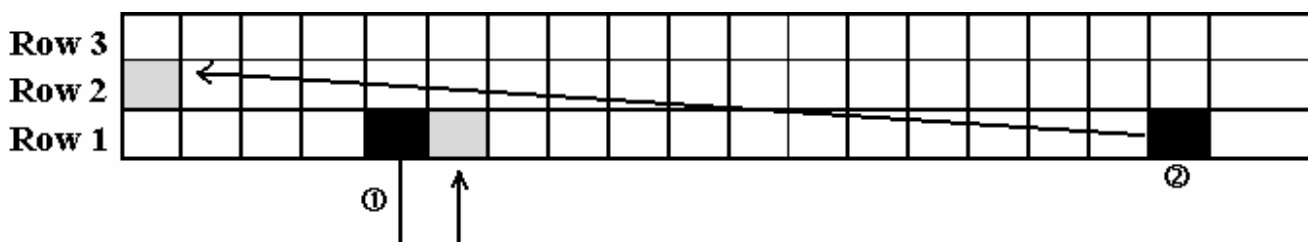

### 3.19.4 编制图标

在编程模式，选择图标编制模式，输入图标文件编号（例：#1）。

| 操作                   | 显示    |      |        |           | 备注                                     |
|----------------------|-------|------|--------|-----------|--|
|                      | 皮重    | 重量   | 单价/kg  | 总价        |  |
|                      | S1    |      | PLU    | FILE      | 进入 S 模式，S 灯亮                           |
| [1][7][*]            | S17.0 | LOGO | 0      | NO<br>SET | 选择图标编辑模式<br>输入图标文件编号，例：#1              |
| [1][*]               | S17.1 | LOGO | 0      | X-POS     | 输入 X 轴位置（例：7）                          |
| [7][*]               | S17.2 | LOGO | 0      | Y-POS     | 输入 Y 轴位置（例：1）                          |
| [1][*]               | S17.3 | LOGO | 000000 | 007-01    | 填充或删除圆点，然后进入第二行图形编辑<br>（例：11101110001） |
| [1][1].....[0][1][*] | S17.3 | LOGO | 000000 | 001-02    | 按 [ >> ] 键将光标移到下一个点                    |
| 按 [ >> ] 键 6 次       | S17.3 | LOGO | 000000 | 007-02    | 如果必须改变光标的位置，可以采用以下的方法                  |
| [ - ][ - ]           | S17.3 | LOGO | 7      | X-POS     | 改变横向开始位置（例：5）                          |
| [5][*]               | S17.3 | LOGO | 2      | Y-POS     | 改变纵向开始位置（例：不改变）                        |
| [*]                  | S17.3 | LOGO | 000000 | 005-02    | 编制完图形文件，保存它                            |
| [PLU]                | S17   |      | LOGO   | FILE      | 保存图形文件 1，返回 S 模式                       |

注 1: 如果你想不保存就退出，按 [ ] 键，再按 [C] 键。

### 3.19.5 删除图标文件

在图标编制模式，输入想要删除的图标文件编号（例：#1）。

| 操作  | 显示    |      |       |         | 备注                        |
|-----|-------|------|-------|---------|---------------------------|
|     | 皮重    | 重量   | 单价/kg | 总价      |                           |
|     | S17.0 | LOGO | 0     | NO SET  | 进入图标编辑模式                  |
| [1] | S17.0 | LOGO | 1     | NO SET  | 输入图标文件编号：#1               |
| [-] | S17.0 | LOGO | DEL?  | Y-C N-T | 进入删除模式<br>[C] 为确认，[T] 为取消 |
| [C] | S17   |      | LOGO  | FILE    | 删除图标文件 1，返回 S 模式          |

注 1: 如果你想取消删除，按 [T] 键退出。

注 2: 不存在图标文件不能被删除。

## 3.20 税率文件

这个功能能够编制消费税率，包括附加税和增值税。最多能编制 10 个税号（1 - 10）。编制的和主组关联的税率（税号）将被应用于这个主组中的所有 PLU，或者也可以为个别 PLU 设置税号。输入的税率可以从 00.00 % - 99.99 %。

有两种类型的税

- 附加税.
- 增值税

### 3.20.1 编制税率文件

在编程模式，选咱税率编制模式。

| 操作          | 显示    |     |       |         | 备注                  |
|-------------|-------|-----|-------|---------|---------------------|
|             | 皮重    | 重量  | 单价/kg | 总价      |                     |
|             | S1    |     | PLU   | FILE    | 进入 S 模式，S 灯亮        |
| [1][8][*]   | S18.0 | TAX | 0     | NO SET  | 进入税率编制模式，输入税号，例：# 1 |
| [1][*]      | S18.1 | TAX | 0.00  | INCLUDE | 输入默认税率（例：3.00%）     |
| [3][0][0]   | S18.1 | TAX | 3.00  | INCLUDE | 输入税率类型              |
| [<<] 或 [>>] | S18.1 | TAX | 3.00  | EXCLUDE | 税率文件 1 为附加税         |
| [PLU]       | S18   |     | TAX   | FILE    | 保存税率文件 1，返回 S 模式    |

注 1: 默认税率可以从 0 % ~ 99.99 %。

注 2: [<<] 和 [>>] 键可以改变税率类型（Include 增值税 / Exclude 附加税）

### 3.20.2 删除税率文件

当税号和已经存在的主组或 PLU 文件关联，则无法被删除。另外，税号 0 也不能被删除。

在税率编制模式，删除税率文件，例：# 1

| 操作  | 显示    |     |       |         | 备注                        |
|-----|-------|-----|-------|---------|---------------------------|
|     | 皮重    | 重量  | 单价/kg | 总价      |                           |
|     | S18.0 | TAX | 0     | NO SET  | 进入税率编制模式                  |
| [1] | S18.0 | TAX | 1     | NO SET  | 输入税号 # 1                  |
| [-] | S18.0 | TAX | DEL?  | Y-C N-T | 进入删除模式<br>[C] 为确认，[T] 为取消 |
| [C] | S18   |     | TAX   | FILE    | 删除税率文件 1，返回 S 模式          |

注 1: 如果你想取消删除，按 [T] 键退出。

注 2: 不存在的税率文件不能被删除。

## 3.21 滚动信息文件

每个滚动信息最多能可以编制 100 个字符，而且最多可以有 9 个滚动信息文件。

### 3.21.1 编制滚动信息文件

在编程模式下，选择滚动信息编制模式，然后输入新的滚动信息编号（例：#1）。

| 操作  | 显示    |       |        |         | 备注                               |
|---|-------|-------|--------|---------|----------------------------------|
|   | 皮重    | 重量    | 单价/kg  | 总价      |                                  |
|   | S1    |       | PLU    | FILE    | 进入 S 模式，S 灯亮                     |
| [1][3][*]                                 | S13.0 | SC MG | 0      | NO SET  | 进入滚动信息编制模式，输入滚动信息编号，例：#1         |
| [1][*]                                    | S13.1 | SC MG |        | 0       |                                  |
| [W][E][L][C][O][M][E][S][P][I][T][O]..... | S13.1 | SC MG | STORE  | 21      | 输入滚动信息（例：WELCOME TO DIGI STORE”） |
| [PLU]                                     | S13   |       | SCROLL | MESSAGE | 保存滚动信息文件，返回 S 模式                 |

### 3.21.2 删除滚动信息文件

当滚动信息编号和滚动顺序关联时，不能被删除。

在滚动信息编制模式，输入要删除的滚动信息号（例，#1）。

| 操作  | 显示    |       |        |         | 备注                        |
|-----|-------|-------|--------|---------|---------------------------|
|     | 皮重    | 重量    | 单价/kg  | 总价      |                           |
|     | S13.0 | SC MG | 0      | NO SET  | 进入滚动信息编制模式                |
| [1] | S13.0 | SC MG | 1      | NO SET  | 输入滚动信息号，例：#1              |
| [-] | S13.0 | SC MG | DEL?   | Y-C N-T | 进入删除模式<br>[C] 为确认，[T] 为取消 |
| [C] | S13   |       | SCROLL | MESSAGE | 删除滚动信息文件 1，返回 S 模式        |

注 1: 如果你要取消删除，按 [T] 键退出

注 2: 不存在的滚动信息文件不能被删除。

## 3.22 滚动顺序文件

滚动顺序可以从#1 ~ #3。每个滚动顺序最多可以有三种类型的信息。滚动顺序就是指编制的滚动信息的显示次序和显示方式。

### 3.22.1 编制滚动顺序文件

在编程模式下，选择滚动顺序编制模式，然后输入新的滚动顺序号（例：#1）。

| 操作           | 显示    |       |        |         | 备注   |
|--------------|-------|-------|--------|---------|--|
|              | 皮重    | 重量    | 单价/kg  | 总价      |  |
|              | S1    |       | PLU    | FILE    | 进入S模式，S灯亮  |
| [1][4][*]    | S14.0 | SC SQ | 0      | NO SET  | 进入滚动顺序编制模式   |
| [1][*]       | S14.1 | SC SQ | MSG NO | 000     | 输入滚动顺序编号，例：#1  |
| [1][2][3][*] | S14.2 | SC SQ | ATTRIB | 123 000 | 输入存在的滚动信息编号，例：<br>1, 2, 3                                    |
| [1][2][3][*] | S14.2 | SC SQ | SPEED  | 123 000 | 为每个滚动信息选择滚动方式，<br>例：MSG#1=1, MSG#2=2 &<br>MSG#3=3            |
| [1][2][0]    | S14.2 | SC SQ | SPEED  | 123 120 | 选择滚动速度，例：<br>MSG#1=1:NORMAL,MSG#2=2:F<br>AST & MSG#3=0:SLOW) |
| [PLU]        | S14   |       | SCROLL | SEQUENC | 保存滚动顺序文件1，返回S模式  |

滚动方式如下所示：

- 0: 左滚动:       最多 100 字符
- 1: 闪烁:        最多 25 字符
- 2: 静止:         最多 25 字符
- 3: 右滚动:       最多 100 字符
- 4: 逝去:         最多 25 字符

### 3.22.2 允许或禁止滚动顺序文件

这个功能用于使得交易模式下的秤在停机时间，屏幕上能显示与滚动顺序号做过关联的滚动信息。滚动信息的滚动方式和速度将会遵循与其关联的滚动顺序号的设置。

#### 允许滚动顺序文件

在滚动顺序编制模式，输入你想要的滚动顺序号（例：#1）。

| 操作    | 显示    |       |        |         | 备注                |
|-------|-------|-------|--------|---------|-------------------|
|       | 皮重    | 重量    | 单价/kg  | 总价      |                   |
|       | S14.0 | SC SQ | 0      | NO SET  | 进入滚动顺序编制模式        |
| [1]   | S14.0 | SC SQ | 1      | NO SET  | 输入滚动顺序编号，例：#1     |
| [PLU] | S14   |       | SCROLL | SEQUENC | 允许滚动顺序 1, 返回 S 模式 |

注 1: 如果你要改变滚动顺序号，输入新的滚动顺序号，然后按[PLU] 键。

#### 禁止滚动顺序文件

在滚动顺序编制模式，输入你想要的滚动顺序号（例：#1）。

| 操作    | 显示    |       |        |         | 备注                  |
|-------|-------|-------|--------|---------|---------------------|
|       | 皮重    | 重量    | 单价/kg  | 总价      |                     |
|       | S14.0 | SC SQ | 0      | NO SET  | 进入滚动顺序编制模式          |
| [0]   | S14.1 | SC SQ | 0      | NO SET  | 输入滚动顺序编号 #0         |
| [PLU] | S14   |       | SCROLL | SEQUENC | 禁止滚动顺序文件 1, 返回 S 模式 |

### 3.22.3 删除滚动顺序文件

使用中的滚动顺序号不能被删除。

在滚动顺序编制模式下，输入想要删除的滚动顺序文件（例：#1）。

| 操作  | 显示    |       |        |         | 备注                        |
|-----|-------|-------|--------|---------|---------------------------|
|     | 皮重    | 重量    | 单价/kg  | 总价      |                           |
|     | S14.0 | SC SQ | 0      | NO SET  | 进入滚动顺序编制模式                |
| [1] | S14.0 | SC SQ | 1      | NO SET  | 输入滚动顺序编号 #1               |
| [-] | S14.0 | SC SQ | DEL ?  | Y-C N-T | 进入删除模式<br>[C] 为确认，[T] 为取消 |
| [C] | S14   |       | SCROLL | SEQUENC | 删除滚动顺序文件 1，返回 S 模式        |

注 1: 如果你要取消删除，按 [T] 键退出。

注 2: 不存在的滚动那顺序文件不能被删除。



### 3.23 ASCII 字符输入方法

插入键盘页用于 ASCII 字符输入：（用于标准版）

|          |          |          |          |           |          |          |               |          |      |
|----------|----------|----------|----------|-----------|----------|----------|---------------|----------|------|
| A/a<br>1 | B/b<br>2 | C/c<br>3 | D/d<br>4 | E/e<br>5  | F/f<br>6 | G/g<br>7 | H/h<br>8      | I/i<br>9 | CODE |
| J/j<br>0 | K/k<br>! | L/l<br>@ | M/m<br># | N/n<br>\$ | O/o<br>% | P/p<br>^ | Q/q<br>&      | R/r<br>* | SIZE |
| S/s<br>( | T/t<br>) | U/u<br>: | V/v<br>= | W/w<br>"  | X/x<br>/ | Y/y<br>- | Z/z<br>\<br>/ | SP       | DEL  |
| ?/?<br>+ | ü/ü<br>? | ?/?<br>< | é/é<br>. | ?/?<br>>  | ?/?<br>, | à/á<br>€ | ?/í<br>ó      |          |      |

每个键包括 3-4 个 ASCII 字符

实例: 键 [A/a/1/!] 包括 ASCII 字符: A, a, 1。

| 操作     | ASCII  | 显示 | 指示灯  | 备注    |
|--------|--------|----|------|-------|
| 按键 1 次 | 输入 'A' | A  | P 灯亮 | *注意 1 |
| 按键 2 次 | 输入 'a' | a  | P 灯灭 | *注意 2 |
| 按键 3 次 | 输入 '1' | 1  | P 灯灭 | *注意 3 |

注 1: P 灯在 PLU 编辑时, 指示正在使用的大写字母。

注 2: 当一个字母输入后, 字母下的指示灯闪烁 1.5 秒。

注 3: 当字母下的指示灯闪烁时, 按下相同的键则可以切换到输入下一个 ASCII 字符。

### 3.24 ASCII 码输入方法

ASCII 码输入方法是另外一种输入 ASCII 字符的方式。[CODE] 键可以在 ASCII 码输入方法和 ASCII 字符输入方法之间切换。

*实例: 用 ASCII 码输入方法输入品名 (CAKE)*

| 操作     | 显示    |        |       |         | 备注                       |
|--------|-------|--------|-------|---------|--------------------------|
|        | 皮重    | 重量     | 单价/kg | 总价      |                          |
| .....  | ..... | .....  | ..... | .....   | .....                    |
|        | S1.3  | C01.01 |       | S1 A 22 | 输入品名                     |
| [CODE] | S1.3  | C01.01 | A-    | S1 A 22 | 按 [CODE] 键切换到 ASCII 码输入。 |
| [6][7] | S1.3  | C01.02 | A-    | S1 A 21 | ASCII 码 67 表示字符 'C'。     |
| [6][5] | S1.3  | C01.03 | A-    | S1 A 20 | ASCII 码 65 表示字符 'A'。     |
| [7][5] | S1.3  | C01.04 | A-    | S1 A 19 | ASCII 码 75 表示字符 'K'。     |
| [6][9] | S1.3  | C01.05 | A-    | S1 A 18 | ASCII 码 69 表示字符 'E'。     |
| [CODE] | S1.3  | C01.01 | CAKE  | S1 A 18 | 改变键盘输入方式。输入的字符将会显示在单价窗口。 |
| .....  | ..... | .....  | ..... | .....   | .....                    |

注 1: 十进制数从 32 ~ 255 都可以输入。每个十进制数表示一个 ASCII 字符。

注 2: 不同的国家可以参照不同的 ASCII 码列表。

## 4. 交易模式

### 4.1 开机/关机

1 - ZERO 2 - NET 3 - FIX T 4 - FIX P

| 操作   | 键        | 皮重      | 重量        | 单价/kg       | 总价            | 1 | 2 | 3 | 4 |
|------|----------|---------|-----------|-------------|---------------|---|---|---|---|
| 打开电源 | [ON/OFF] | 0 0 0 0 | 0 0 0 0 0 | 0 0 0 0 0 0 | 0 0 0 0 0 0 0 |   |   |   |   |
|      |          | 1 1 1 1 | 1 1 1 1 1 | 1 1 1 1 1 1 | 1 1 1 1 1 1 1 |   |   |   |   |
|      |          | 2 2 2 2 | 2 2 2 2 2 | 2 2 2 2 2 2 | 2 2 2 2 2 2 2 |   |   |   |   |
|      |          | 1 3 3 3 | 3 3 3 3 3 | 3 3 3 3 3 3 | 3 3 3 3 3 3 3 |   |   |   |   |
|      |          | 4 4 4 4 | 4 4 4 4 4 | 4 4 4 4 4 4 | 4 4 4 4 4 4 4 |   |   |   |   |
|      |          | 5 5 5 5 | 5 5 5 5 5 | 5 5 5 5 5 5 | 5 5 5 5 5 5 5 |   |   |   |   |
|      |          | 6 6 6 6 | 6 6 6 6 6 | 6 6 6 6 6 6 | 6 6 6 6 6 6 6 |   |   |   |   |
|      |          | 7 7 7 7 | 7 7 7 7 7 | 7 7 7 7 7 7 | 7 7 7 7 7 7 7 |   |   |   |   |
|      |          | 8 8 8 8 | 8 8 8 8 8 | 8 8 8 8 8 8 | 8 8 8 8 8 8 8 |   |   |   |   |
|      |          | 9 9 9 9 | 9 9 9 9 9 | 9 9 9 9 9 9 | 9 9 9 9 9 9 9 |   |   |   |   |
|      |          | ****    | *****     | *****       | *****         |   |   |   |   |
|      |          | .....   | .....     | .....       | .....         |   |   |   |   |
|      |          | , , , , | , , , , , | , , , , , , | , , , , , , , |   |   |   |   |
|      |          | ^ ^ ^ ^ | ^ ^ ^ ^ ^ | ^ ^ ^ ^ ^ ^ | ^ ^ ^ ^ ^ ^ ^ |   |   |   |   |
| 待机状态 |          | 8 8 8 8 | 8 8 8 8 8 | 8 8 8 8 8 8 | 8 8 8 8 8 8 8 |   |   |   |   |
| 关机   | [ON/OFF] | 0.0 0 0 | 0.0 0 0   | 0.0 0       | 0.0 0         | ▼ |   |   |   |

### 4.2 重置与秤重检查

所有的秤重操作都基于如下所示的过程进行，操作员应当在交易前核对这些操作。

1 - ZERO 2 - NET 3 - FIX T 4 - FIX P

| 操作          | 按键          | 皮重      | 重量        | 单价          | 总价            | 1 | 2 | 3 | 4 |
|-------------|-------------|---------|-----------|-------------|---------------|---|---|---|---|
| 待机状态        |             | 0.0 0 0 | 0.0 0     | 0.0 0       | 0.0 0         | ▼ |   |   |   |
| 置零          | [REZERO]    | 8 8 8 8 | 8 8 8 8 8 | 8 8 8 8 8 8 | 8 8 8 8 8 8 8 |   |   |   |   |
| 在秤台上放置1kg物品 |             | 0.0 0 0 | 0.0 0     | 0.0 0       | 0.0 0         | ▼ |   |   |   |
|             | [1] [2] [0] | 0.0 1 0 | 1.0 0 0   | 1.2 0       | 1.2 0         |   |   |   |   |
| 移去秤台上的物品    |             | 0.0 0 0 | 0.0 0 0   | 0.0 0       | 0.0 0         | ▼ |   |   |   |

## 4.3 去皮操作

### 4.3.1 一次按键去皮操作

| 操作          | 按键  | 皮重      | 重量       | 单价    | 总价    | 1 - ZERO 2 - NET 3 - FIX T 4 - FIX P |   |   |   |
|-------------|-----|---------|----------|-------|-------|--------------------------------------|---|---|---|
|             |     |         |          |       |       | 1                                    | 2 | 3 | 4 |
| 待机状态        |     | 0.0 0 0 | 0.0 0 0  | 0.0 0 | 0.0 0 | ▼                                    |   |   |   |
| 在秤台上放置30g物品 |     | 0.0 0 0 | 0.0 3 0  | 0.0 0 | 0.0 0 |                                      |   |   |   |
| 去皮          | [T] | 0.0 3 0 | 0.0 0 0  | 0.0 0 | 0.0 0 |                                      | ▼ |   |   |
| 移去物品        |     | 0.0 3 0 | -0.0 3 0 | 0.0 0 | 0.0 0 | ▼                                    | ▼ |   |   |
| 清除皮重        | [T] | 0.0 0 0 | 0.0 0 0  | 0.0 0 | 0.0 0 | ▼                                    |   |   |   |

### 4.3.2 数字去皮

| 操作                   | 按键  | 皮重      | 重量       | 单价    | 总价    | 1 - ZERO 2 - NET 3 - FIX T 4 - FIX P |   |   |   |
|----------------------|-----|---------|----------|-------|-------|--------------------------------------|---|---|---|
|                      |     |         |          |       |       | 1                                    | 2 | 3 | 4 |
| 待机状态                 |     | 0.0 0 0 | 0.0 0 0  | 0.0 0 | 0.0 0 | ▼                                    |   |   |   |
| 键盘上输入皮重(比如5g)        | [5] | 0.0 0 0 | 0.0 0 0  | 0.0 5 | 0.0 0 | ▼                                    |   |   |   |
| 数字去皮0.05kg(例:满量15kg) | [T] | 0.0 0 5 | -0.0 0 5 | 0.0 0 | 0.0 0 | ▼                                    | ▼ |   |   |
| 清除皮重                 | [T] | 0.0 0 0 | 0.0 0 0  | 0.0 0 | 0.0 0 | ▼                                    |   |   |   |

## 4.4 PLU 的调用

调用已编辑好的PLU共有三种方式

- 在键盘上输入需要调用的PLU号码,按[PLU]键调用
- 直接按已经分配好PLU的快捷键
- 只需输入PLU号直接自动调用PLU.

注：在调用 PLU 时，如果操作不正确，机器会发出“哔”的声音。

- 在秤台上有东西的时候调用了非计重PLU
- 输入的数字不是正确的PLU号
- PLU预设键没有设置

### 4.4.1 手动调用 PLU

手动调用 PLU 的方法是在数字键盘上输入 PLU 号再按[PLU]键。

| 操作              | 按键          | 皮重      | 重量      | 单价    | 总价    | 1 - ZERO 2 - NET 3 - FIX T 4 - FIX P |   |   |   |
|-----------------|-------------|---------|---------|-------|-------|--------------------------------------|---|---|---|
|                 |             |         |         |       |       | 1                                    | 2 | 3 | 4 |
| 待机状态            |             | 0.0 0 0 | 0.0 0 0 | 0.0 0 | 0.0 0 | ▼                                    |   |   |   |
| 输入“牛排”的PLU号：010 | [0] [1] [0] | 0.0 0 0 | 0.0 0 0 | 1.00  | 0.0 0 | ▼                                    |   |   |   |
| 按[PLU]键         | [PLU]       | 0.0 0 0 | 0.0 0 0 | 1.2 0 | 0.0 0 | ▼                                    |   |   |   |
| 清除当前PLU并退回到待机状态 | [C]         | 0.0 0 0 | 0.0 0 0 | 0.0 0 | 0.0 0 | ▼                                    |   |   |   |

### 4.4.2 按预设键调用 PLU

要使这个功能可用，PLU 必须预先赋给 PLU 号。

| 操作             | 按键   | 皮重      | 重量      | 单价    | 总价    | 1 - ZERO 2 - NET 3 - FIX T 4 - FIX P |   |   |   |
|----------------|------|---------|---------|-------|-------|--------------------------------------|---|---|---|
|                |      |         |         |       |       | 1                                    | 2 | 3 | 4 |
| 待机状态           |      | 0.0 0 0 | 0.0 0 0 | 0.0 0 | 0.0 0 | ▼                                    |   |   |   |
| 按已分配了PLU的预设键   | [P1] | 0.0 0 0 | 0.0 0 0 | 1.2 0 | 0.0 0 | ▼                                    |   |   |   |
| 清除当前PLU并退回待机状态 | [C]  | 0.0 0 0 | 0.0 0 0 | 0.0 0 | 0.0 0 | ▼                                    |   |   |   |

### 4.4.3 直接输入数字调用 PLU(自动调用 PLU)

有两种自动 PLU 调用的方法。根据 SPEC39 和 SPEC40 的设定，可以用输入 PLU 号的位数或是超时后自动调用。

| 操作              | 按键          | 1 - ZERO 2 - NET 3 - FIX T 4 - FIX P |         |       |       | 1 | 2 | 3 | 4 |
|-----------------|-------------|--------------------------------------|---------|-------|-------|---|---|---|---|
|                 |             | 皮重                                   | 重量      | 单价    | 总价    |   |   |   |   |
| 待机状态            |             | 0.0 0 0                              | 0.0 0 0 | 0.0 0 | 0.0 0 | ▼ |   |   |   |
| 输入“牛排”的PLU号：010 | [0] [1] [0] | 0.0 0 0                              | 0.0 0 0 | 0.1 0 | 0.0 0 | ▼ |   |   |   |
|                 |             |                                      |         |       | 牛排    |   |   |   |   |
| 清除当前PLU并返回到待机状态 | [C]         | 0.0 0 0                              | 0.0 0 0 | 1.20  | 0.00  |   |   |   |   |
|                 |             | 0.0 0 0                              | 0.0 0 0 | 0.0 0 | 0.0 0 | ▼ |   |   |   |

## 4.5 固定操作

### 4.5.1 按 FIX 键固定皮重的操作

| 操作            | 按键      | 皮重      | 重量       | 单价    | 总价    | 1 - ZERO 2 - NET 3 - FIX T 4 - FIX P |   |   |   |
|---------------|---------|---------|----------|-------|-------|--------------------------------------|---|---|---|
|               |         |         |          |       |       | 1                                    | 2 | 3 | 4 |
| 待机状态          |         | 0.0 0 0 | 0.0 0 0  | 0.0 0 | 0.0 0 | ▼                                    |   |   |   |
| 放置30g于秤台上     |         | 0.0 0 0 | 0.0 3 0  | 0.0 0 | 0.0 0 |                                      |   |   |   |
| 去皮            | [T]     | 0.0 3 0 | 0.0 0 0  | 0.0 0 | 0.0 0 |                                      | ▼ |   |   |
| 固定此皮重         | [FIX]   | 0.0 3 0 | 0.0 0 0  | 0.0 0 | 0.0 0 |                                      | ▼ | ▼ |   |
| 按FIX键取消当前皮重固定 | [FIX]   | 0.0 3 0 | 0.0 0 0  | 0.0 0 | 0.0 0 |                                      | ▼ |   |   |
| 放置10g于秤台上     |         | 0.0 3 0 | 0.0 1 0  | 0.0 0 | 0.0 0 |                                      |   |   |   |
| 减去皮重          | [T]     | 0.0 4 0 | 0.0 0 0  | 0.0 0 | 0.0 0 |                                      | ▼ |   |   |
| 固定此皮重         | [FIX]   | 0.0 4 0 | 0.0 0 0  | 0.0 0 | 0.0 0 |                                      | ▼ | ▼ |   |
| 移去皮重物品        |         | 0.0 4 0 | -0.0 4 0 | 0.0 0 | 0.0 0 | ▼                                    | ▼ | ▼ |   |
| 键盘上输入50       | [5] [0] | 0.0 4 0 | -0.0 4 0 | 0.5 0 | 0.0 0 | ▼                                    | ▼ | ▼ |   |
| 设置新的皮重值50kg   | [T]     | 0.0 5 0 | -0.0 5 0 | 0.0 0 | 0.0 0 | ▼                                    | ▼ |   |   |
| 固定皮重          | [FIX]   | 0.0 5 0 | -0.0 5 0 | 0.0 0 | 0.0 0 | ▼                                    | ▼ | ▼ |   |
| 清除当前皮重和皮重的固定  | [T]     | 0.0 0 0 | 0.0 0 0  | 0.0 0 | 0.0 0 | ▼                                    |   |   |   |

### 4.5.2 按 FIX 键固定 PLU 的操作

| 操作             | 按键      | 皮重      | 重量      | 单价    | 总价    | 1 - ZERO 2 - NET 3 - FIX T 4 - FIX P |   |   |   |
|----------------|---------|---------|---------|-------|-------|--------------------------------------|---|---|---|
|                |         |         |         |       |       | 1                                    | 2 | 3 | 4 |
| 待机状态           |         | 0.0 0 0 | 0.0 0 0 | 0.0 0 | 0.0 0 | ▼                                    |   |   |   |
| 输入“牛排”的PLU号：10 | [1] [0] | 0.0 0 0 | 0.0 0 0 | 0.1 0 | 0.0 0 | ▼                                    |   |   |   |
| 按PLU键          | [PLU]   | 0.0 0 0 | 0.0 0 0 | 1.2 0 | 0.0 0 | ▼                                    |   |   |   |
| 固定此PLU         | [FIX]   | 0.0 0 0 | 0.0 0 0 | 1.2 0 | 0.0 0 | ▼                                    |   |   | ▼ |
| 取消当前PLU的固定     | [FIX]   | 0.0 0 0 | 0.0 0 0 | 1.2 0 | 0.0 0 | ▼                                    |   |   |   |
| 输入“牛排”的PLU号：10 | [1] [0] | 0.0 0 0 | 0.0 0 0 | 0.1 0 | 0.0 0 | ▼                                    |   |   |   |
| 按PLU键          | [PLU]   | 0.0 0 0 | 0.0 0 0 | 1.2 0 | 0.0 0 | ▼                                    |   |   |   |
| 固定此PLU         | [FIX]   | 0.0 0 0 | 0.0 0 0 | 1.2 0 | 0.0 0 | ▼                                    |   |   | ▼ |
| 输入烤牛肉的PLU号码20  | [2] [0] | 0.0 0 0 | 0.0 0 0 | 0.2 0 | 0.0 0 | ▼                                    |   |   | ▼ |
| 调用PLU.         | [PLU]   | 0.0 0 0 | 0.0 0 0 | 2.4 0 | 0.0 0 | ▼                                    |   |   |   |
| 固定PLU          | [FIX]   | 0.0 0 0 | 0.0 0 0 | 2.4 0 | 0.0 0 | ▼                                    |   |   | ▼ |
| 清除PLU和固定PLU    | [C]     | 0.0 0 0 | 0.0 0 0 | 0.0 0 | 0.0 0 | ▼                                    |   |   |   |

### 4.5.3 按 FIX 键固定单价的操作

| 操作            | 按键          | 皮重      | 重量      | 单价    | 总价    | 1 - ZERO 2 - NET 3 - FIX T 4 - FIX P |   |   |   |
|---------------|-------------|---------|---------|-------|-------|--------------------------------------|---|---|---|
|               |             |         |         |       |       | 1                                    | 2 | 3 | 4 |
| 待机状态          |             | 0.0 0 0 | 0.0 0 0 | 0.0 0 | 0.0 0 | ▼                                    |   |   |   |
| 输入单价          | [1] [0] [0] | 0.0 0 0 | 0.0 0 0 | 1.0 0 | 0.0 0 | ▼                                    |   |   |   |
| 固定此单价         | [FIX]       | 0.0 0 0 | 0.0 0 0 | 1.0 0 | 0.0 0 | ▼                                    |   |   | ▼ |
| 取消固定单价        | [FIX]       | 0.0 0 0 | 0.0 0 0 | 1.0 0 | 0.0 0 | ▼                                    |   |   |   |
| 输入单价          | [2] [0] [0] | 0.0 0 0 | 0.0 0 0 | 2.0 0 | 0.0 0 | ▼                                    |   |   |   |
| 固定此单价         | [FIX]       | 0.0 0 0 | 0.0 0 0 | 2.0 0 | 0.0 0 | ▼                                    |   |   | ▼ |
| 取消单价固定并清除当前单价 | [C]         | 0.0 0 0 | 0.0 0 0 | 0.0 0 | 0.0 0 | ▼                                    |   |   |   |

## 4.6 操作模式的切换

1 - ZERO 2 - NET 3 - PREPACK 4 - MANUAL 5 - LABEL

| 操作            | 按键            | 皮重      | 重量        | 单价          | 总价            | 1 | 2 | 3 | 4 | 5 |
|---------------|---------------|---------|-----------|-------------|---------------|---|---|---|---|---|
| 收据模式          |               | 0.0 0 0 | 0.0 0 0   | 0.0 0       | 0.0 0         | ▼ |   |   |   |   |
| 按住[置零]键不放     | [REZERO]      | 8 8 8 8 | 8 8 8 8 8 | 8 8 8 8 8 8 | 8 8 8 8 8 8 8 |   |   |   |   |   |
| 按一次[模式]键      | [REZERO]+[模式] |         |           | LABEL       | MODE          |   |   |   | ▼ | ▼ |
| 已切换到了手动标签打印模式 |               | 0.0 0 0 | 0.0 0 0   | 0.0 0       | 0.0 0         | ▼ |   |   | ▼ | ▼ |
| 接着按住[置零]键     | [REZERO]      | 8 8 8 8 | 8 8 8 8 8 | 8 8 8 8 8 8 | 8 8 8 8 8 8 8 |   |   |   |   |   |
| 按一次[模式]键      | [REZERO]+[模式] |         |           | RECEIPT     | MODE          |   |   |   |   |   |
|               |               | 0.0 0 0 | 0.0 0 0   | 0.0 0       | 0.0 0         | ▼ |   |   |   |   |
| 再次切换回收据模式     |               | 0.0 0 0 | 0.0 0 0   | 0.0 0       | 0.0 0         | ▼ |   |   |   |   |



## 4.7 手动标签打印模式

可以用这个操作来打印 PLU、非 PLU 的称重商品或是非称重商品。操作前必须：

- ◆ 按[REZERO]和[模式]键选择标签模式
- ◆ 使用标签的时候要检查标签的大小是否符合 PLU 里设定的大小

### 4.7.1 PLU 商品标签的打印

**例如：**出售 1 公斤牛排 (PLU 号为 10) (称重商品).

1 - ZERO 2 - NET 3 - FIX T 4 - FIX P 5 - MANUAL 6 - LABEL

| 操作                | 按键      | 皮重      | 重量      | 单价    | 总价    | 1 | 2 | 3 | 4 | 5 | 6 |
|-------------------|---------|---------|---------|-------|-------|---|---|---|---|---|---|
| 待机状态              |         | 0.0 0 0 | 0.0 0 0 | 0.0 0 | 0.0 0 | ▼ |   |   |   | ▼ | ▼ |
| 输入牛排的PLU          | [1] [0] | 0.0 0 0 | 0.0 0 0 | 0.1 0 | 0.0 0 | ▼ |   |   |   | ▼ | ▼ |
| 按[PLU]键           | [PLU]   | 0.0 0 0 | 0.0 0 0 | 1.2 0 | 0.0 0 | ▼ |   |   |   | ▼ | ▼ |
| 把牛排放到秤台上 (假设有1公斤) |         | 0.0 0 0 | 1.0 0 0 | 1.2 0 | 1.2 0 |   |   |   |   | ▼ | ▼ |
| 打印出一张标签           | [*]     | 0.0 0 0 | 1.0 0 0 | 1.2 0 | 1.2 0 | ▼ |   |   |   | ▼ | ▼ |
| 把牛排从秤台上拿走         | [C]     | 0.0 0 0 | 0.0 0 0 | 0.0 0 | 0.0 0 | ▼ |   |   |   | ▼ | ▼ |

**例如：**出售 1 包熏香肠(PLU 号为 30)和 5 包切片培根(PLU 号为 40). (非称重商品)

1 - ZERO 2 - NET 3 - FIX T 4 - FIX P 5 - MANUAL 6 - LABEL

| 操作          | 按键      | 皮重      | 重量      | 单价    | 总价      | 1 | 2 | 3 | 4 | 5 | 6 |
|-------------|---------|---------|---------|-------|---------|---|---|---|---|---|---|
| 待机状态        |         | 0.0 0 0 | 0.0 0 0 | 0.0 0 | 0.0 0   | ▼ |   |   |   | ▼ | ▼ |
| 输入熏香肠的PLU   | [3] [0] | 0.0 0 0 | 0.0 0 0 | 0.3 0 | 0.0 0   | ▼ |   |   |   | ▼ | ▼ |
| 按[PLU]键     | [PLU]   |         |         | 2.5 0 | PR-PCS  |   |   |   |   | ▼ | ▼ |
| 按[*]打印标签    | [*]     | 0.0 0 0 | 0.0 0 0 | 0.0 0 | 1.2 0   | ▼ |   |   |   | ▼ | ▼ |
| 输入切片培根的PLU号 | [4] [0] | 0.0 0 0 | 0.0 0 0 | 0.4 0 | 0.0 0   | ▼ |   |   |   | ▼ | ▼ |
| 按[PLU]键     | [PLU]   |         |         | 3.2 0 | PR-PCS  |   |   |   |   | ▼ | ▼ |
| 按[X]        | [X]     |         | QTY 1   | 3.2 0 | 3.2 0   |   |   |   |   | ▼ | ▼ |
| 5包          | [5]     |         | QTY 5   | 3.2 0 | 1 6.0 0 |   |   |   |   | ▼ | ▼ |
| 打印出标签       | [*]     | 0.0 0 0 | 0.0 0 0 | 0.0 0 | 0.0 0   | ▼ |   |   |   | ▼ | ▼ |

## 4.7.2 打印非 PLU 商品

手动模式里也可以打印非 PLU 商品。当 PLU 被调用或是按下[C]键的时候，非 PLU 商品会被清除

**注：** 非 PLU 商品进行称重会被注册到 999998 号 PLU 上。

非称重的非 PLU 商品的会被注册到 999999 号 PLU 上。

**例如：**用数字键输入非 PLU 商品的价钱(如 5.00 元)。

**注：** 非称重商品，只要按[\*]键打印标签或按[X]键进入累加模式，然后输入销售数量并按[\*]键打印标签。

1 - ZERO 2 - NET 3 - FIX T 4 - FIX P 5 - MANUAL 6 - LABEL

| 操作   | 按键          | 皮重      | 重量      | 单价    | 总价     | 1 | 2 | 3 | 4 | 5 | 6 |
|------|-------------|---------|---------|-------|--------|---|---|---|---|---|---|
| 待机状态 |             | 0.0 0 0 | 0.0 0 0 | 0.0 0 | 0.0 0  | ▼ |   |   |   | ▼ | ▼ |
| 输入单价 | [5] [0] [0] | 0.0 0 0 | 0.0 0 0 | 5.0 0 | 0.0 0  | ▼ |   |   |   | ▼ | ▼ |
| 累加   | [X]         |         | QTY 1   | 5.00  | 5.00   |   |   |   |   | ▼ | ▼ |
| 5包   | [5]         |         | QTY 5   | 5.0 0 | 25.0 0 |   |   |   |   | ▼ | ▼ |
| 打印标签 | [*]         | 0.0 0 0 | 0.0 0 0 | 0.0 0 | 0.0 0  | ▼ |   |   |   | ▼ | ▼ |

## 4.8 手动模式打印合计标签

在手动模式打印合计标签

### 4.8.1 交易

次章节是演示如何用售货员键销售交易，用指定售货员累计交易，并打印合计标签给某消费者

**举例：**消费者购买 1.5 kg 的苹果（如：PLU # 3）和 2 包牛奶（如：PLU # 302）

1 - ZERO    2 - NET    3 - V1    4 - V2    5 - V3    6 - V4

| 操作              | 键入             | 皮重      | 重量      | 单价/kg | 总价     | 1 | 2 | 3 | 4 | 5 | 6 |
|-----------------|----------------|---------|---------|-------|--------|---|---|---|---|---|---|
| 待机状态.           |                | 0.0 0 0 | 0.0 0 0 | 0.0 0 | 0.0 0  | ▼ |   |   |   |   |   |
| 键入苹果的 PLU 号     | [3][PLU]       | 0.0 0 0 | 0.0 0 0 | 5.0 0 | 0.0 0  | ▼ |   |   |   |   |   |
| 放苹果到称盘上 (1.5kg) |                | 0.0 0 0 | 1.5 0 0 | 5.0 0 | 7.5 0  |   |   |   |   |   |   |
| 计入售货员1          | [V1]           | -V1-    | TOTAL   | 1PCS  | 7.5 0  |   |   | ▼ |   |   |   |
|                 | [C]            | 0.0 0 0 | 0.0 0 0 | 0.0 0 | 0.0 0  | ▼ |   | ▼ |   |   |   |
| 键入牛奶的 PLU 号     | [3][0][2][PLU] |         |         | 3.0 0 | PR-PCS |   |   | ▼ |   |   |   |
| 键入销售数量 (如 2包)   | [X][2]         |         | QTY 2   | 3.0 0 | 6.0 0  |   |   | ▼ |   |   |   |
| 计入售货员1          | [V1]           | -V1-    | TOTAL   | 3PCS  | 13.5 0 |   |   | ▼ |   |   |   |
| 打印一张合计标签        | [*]            | 0.0 0 0 | 0.0 0 0 | 0.0 0 | 0.0 0  | ▼ |   |   |   |   |   |

## 4.8.2 在累计交易中的[总价折扣] 功能键

在累计打印合计标签或收据时，用次功能键从原总价中减去折扣量，公式如下：

**应付款 = 原总价 - 键入的折扣量**

**注意：必须预先分配[总价折扣] 功能键（如分配到预设键 2）**

| 操作                   | 键入      | 皮重      | 重量      | 单价/kg | 总价    | 1 - ZERO 2 - NET 3 - V1 4 - V2 5 - V3 6 - V4 |   |   |   |   |   |
|----------------------|---------|---------|---------|-------|-------|--|---|---|---|---|---|
|                      |         |         |         |       |       | 1  | 2 | 3 | 4 | 5 | 6 |
| 待机状态.                |         | 0.0 0 0 | 0.0 0 0 | 0.0 0 | 0.0 0 | ▼  |   |   |   |   |   |
| 键入苹果的 PLU 号          | [3]     | 0.0 0 0 | 0.0 0 0 | 0.03  | 0.0 0 | ▼  |   |   |   |   |   |
| 调出苹果单价.              | [PLU]   | 0.0 0 0 | 0.0 0 0 | 5.00  | 0.0 0 |  |   |   |   |   |   |
| 放苹果到称盘上 (1.5kg)      |         | 0.0 0 0 | 1.5 0 0 | 5.0 0 | 7.5 0 |  |   |   |   |   |   |
| 计入售货员1               | [V1]    | -V1-    | TOTAL   | 1PCS  | 7.5 0 |  |   | ▼ |   |   |   |
| 按[总价折扣] 功能键 (如 [P2]) | [P2]    | -V1-    | DISC    |       | 0.00  |  |   | ▼ |   |   |   |
| 键入折扣量 (如 \$ 0.50)    | [2] [0] | -V1-    | DISC    |       | 0.50  |  |   | ▼ |   |   |   |
| 确认                   | [*]     | -V1-    | TOTAL   | 1PCS  | 6.00  |  |   | ▼ |   |   |   |
|                      | [C]     | 0.0 0 0 | 0.0 0 0 | 0.0 0 | 0.0 0 | ▼  |   | ▼ |   |   |   |

## 4.8.3 在累计交易中的[总价%折扣] 功能键

在累计打印合计标签或收据时，用次功能键从原总价中减去键入的%折扣量，公式如下：

**应付款 = 原总价 x (100% - 总价%折扣量)**

**注意：必须预先分配[总价%折扣] 功能键（如分配到预设键 3）**

| 操作                   | 键入              | 皮重      | 重量      | 单价/kg | 总价    | 1 - ZERO 2 - NET 3 - V1 4 - V2 5 - V3 6 - V4 |   |   |   |   |   |
|----------------------|-----------------|---------|---------|-------|-------|--|---|---|---|---|---|
|                      |                 |         |         |       |       | 1  | 2 | 3 | 4 | 5 | 6 |
| 待机状态.                |                 | 0.0 0 0 | 0.0 0 0 | 0.0 0 | 0.0 0 | ▼  |   |   |   |   |   |
| 键入苹果的 PLU 号          | [3]             | 0.0 0 0 | 0.0 0 0 | 0.03  | 0.0 0 | ▼  |   |   |   |   |   |
| 调出苹果单价.              | [PLU]           | 0.0 0 0 | 0.0 0 0 | 5.00  | 0.0 0 |  |   |   |   |   |   |
| 放苹果到称盘上 (1.5kg)      |                 | 0.0 0 0 | 1.5 0 0 | 5.0 0 | 7.5 0 |  |   |   |   |   |   |
| 计入售货员1               | [V1]            | -V1-    | TOTAL   | 1PCS  | 7.5 0 |  |   | ▼ |   |   |   |
| 按[总价折扣] 功能键 (如 [P3]) | [P3]            | -V1-    | DISC    | RATE  | 0.00  |  |   | ▼ |   |   |   |
| 键入 %折扣量 (如10%)       | [1] [0] [0] [0] | -V1-    | DISC    | RATE  | 10.00 |  |   | ▼ |   |   |   |
| 确认                   | [*]             | -V1-    | TOTAL   | 1PCS  | 6.75  |  |   | ▼ |   |   |   |
|                      | [C]             | 0.0 0 0 | 0.0 0 0 | 0.0 0 | 0.0 0 | ▼  |   | ▼ |   |   |   |

## 4.9 数据更正：

在累计数据期间的数据修正就是为了修正哪些因顾客取消交易或操作员在打印汇总或收银收据之前误操作而引起的交易数据。被修正的项目在总的收银条中打印时会有两条交叉线。

SM-100 有如下两种修正模式：

- 1) **立即修正模式：**  
是在积聚模式下修正最后一个项目
- 2) **项目选择修正模式：**  
是在积聚模式下选择修正的项目编号

### 4.9.1 立即修正模式

是在积聚模式下修正最后一个项目,当操作员发现错误或顾客在收银打印之前要取消交易的时有用,对最后一笔交易的称重和非称重商品都可以使用该功能。

- 范例 交易 1:
- (1) 1kg 小牛肉.
  - (2) 一包烟熏火腿肠.
  - (3) 再买 5kg 小牛肉.

但是顾客要取消最后操作的 5kg 小牛肉

1 - ZERO    2 - NET    3 - V1    4 - V2    5 - V3    6 - V4

| 操作                     | 按键            | 皮重      | 重量      | 单价/kg | 总价     | 1 | 2 | 3 | 4 | 5 | 6 |
|------------------------|---------------|---------|---------|-------|--------|---|---|---|---|---|---|
| 待机                     |               | 0.0 0.0 | 0.0 0.0 | 0.0 0 | 0.0 0  | ▼ |   |   |   |   |   |
| 输入小牛肉的商品号              | [1] [0] [PLU] | 0.0 0.0 | 0.0 0.0 | 1.2 0 | 0.0 0  | ▼ |   |   |   |   |   |
| 放上卖的小牛肉在秤盘上 (e.g. 1kg) |               | 0.0 0.0 | 1.0 0.0 | 1.2 0 | 1.2 0  |   |   |   |   |   |   |
| 登记销售项目在卖主1上            | [V1]          | -V1-    | TOTAL   | 1PCS  | 1.2 0  |   |   | ▼ |   |   |   |
| 从秤盘上移走商品               |               | 0.0 0.0 | 0.0 0.0 | 0.0 0 | 0.0 0  | ▼ |   | ▼ |   |   |   |
| 输入烟熏火腿肠的商品号.           | [3] [0] [PLU] |         |         | 2.5 0 | PR-PCS |   |   | ▼ |   |   |   |
| 登记销售项目在卖主1上            | [V1]          | -V1-    | TOTAL   | 2PCS  | 3.7 0  |   |   | ▼ |   |   |   |
| 输入小牛肉的商品号              | [1] [0] [PLU] | 0.0 0.0 | 0.0 0.0 | 1.2 0 | 0.0 0  | ▼ |   | ▼ |   |   |   |
| 放上卖的小牛肉在秤盘上 (e.g. 5kg) |               | 0.0 0.0 | 5.0 0.0 | 1.2 0 | 6.0 0  |   |   | ▼ |   |   |   |
| 登记销售项目在卖主1上            | [V1]          | -V1-    | TOTAL   | 3PCS  | 9.7 0  |   |   | ▼ |   |   |   |
| 删除交易中的最后一个商品           | [-]           | -V1-    | TOTAL   | 2PCS  | 3.7 0  |   |   | ▼ |   |   |   |
|                        | [C]           | 0.0 0.0 | 0.0 0.0 | 0.0 0 | 0.0 0  | ▼ |   | ▼ |   |   |   |

## 4.9.2 项目选择修正模式

是在积聚模式下选择要修正的特定项目. 操作员可以指定一笔交易中要取消的编号, 甚至同意一中商品的重复交易都可以单独取消。

- 范例 交易 1:
- (1) 1kg 小牛肉.
  - (2) 一包烟熏火腿肠.
  - (3) 再买 5kg 小牛肉.

但顾客要取消第二笔交易的一包烟熏火腿肠.

1 - ZERO    2 - NET    3 - V1    4 - V2    5 - V3    6 - V4

| 操作                       | 按键            | 皮重      | 重量      | 单价<br>/kg | 总价     | 1 | 2 | 3 | 4 | 5 | 6 |
|--------------------------|---------------|---------|---------|-----------|--------|---|---|---|---|---|---|
| 待机                       |               | 0.0 0 0 | 0.0 0 0 | 0.0 0     | 0.0 0  | ▼ |   |   |   |   |   |
| 输入小牛肉的商品号                | [1] [0] [PLU] | 0.0 0 0 | 0.0 0 0 | 1.2 0     | 0.0 0  | ▼ |   |   |   |   |   |
| 放上卖的小牛肉在秤盘上 (e.g. 1kg)   |               | 0.0 0 0 | 1.0 0 0 | 1.2 0     | 1.2 0  |   |   |   |   |   |   |
| 登记销售项目在卖主1上              | [V1]          | -V1-    | TOTAL   | 1PCS      | 1.2 0  |   |   | ▼ |   |   |   |
| 从秤盘上移走商品                 | [C]           | 0.0 0 0 | 0.0 0 0 | 0.0 0     | 0.0 0  | ▼ |   | ▼ |   |   |   |
| 输入烟熏火腿肠的商品号.             | [3] [0] [PLU] |         |         | 2.5 0     | PR-PCS |   |   | ▼ |   |   |   |
| 登记销售项目在卖主1上              | [V1]          | -V1-    | TOTAL   | 2PCS      | 3.7 0  |   |   | ▼ |   |   |   |
| 输入小牛肉的商品号                | [1] [0] [PLU] | 0.0 0 0 | 0.0 0 0 | 1.2 0     | 0.0 0  | ▼ |   | ▼ |   |   |   |
| 放上卖的小牛肉在秤盘上 (e.g. 5kg)   |               | 0.0 0 0 | 5.0 0 0 | 1.2 0     | 6.0 0  |   |   | ▼ |   |   |   |
| 登记销售项目在卖主1上              | [V1]          | -V1-    | TOTAL   | 3PCS      | 9.7 0  |   |   | ▼ |   |   |   |
| 从秤盘上移走商品                 | [C]           | 0.0 0 0 | 0.0 0 0 | 0.0 0     | 0.0 0  | ▼ |   | ▼ |   |   |   |
| 要删除交易项目                  | [-]           |         | VD 1    | 1PCS      | 1.2 0  |   |   | ▼ |   |   |   |
| 用[<<] or [>>] 键去选择要删除的商品 | [>>]          |         | VD 2    | 1PCS      | 2.5 0  |   |   | ▼ |   |   |   |
| 删除选中的商品                  | [*]           | 0.0 0 0 | 0.0 0 0 | 0.0 0     | 0.0 0  | ▼ |   | ▼ |   |   |   |
| 打印卖主1的交易数据               | [V1]          | -V1-    | TOTAL   | 2PCS      | 7.2 0  |   |   | ▼ |   |   |   |
|                          | [C]           | 0.0 0 0 | 0.0 0 0 | 0.0 0     | 0.0 0  | ▼ |   | ▼ |   |   |   |

## 4.10 预包装模式下的标签打印

在手动模式下按 [AUTO] 键可以切换到预包装模式。在这个模式下可以实现下列的功能。

- (1) 对于称重商品，标签会在秤台稳定后自动流出，机器将会保存该 PLU 信息直到按了[C] 键为止。
- (2) 对于非称重商品，下一张标签会在原来的的标签拿走后自动打印，机器将会保存该 PLU 信息直到按了[C] 键为止。

### 4.10.1 PLU 商品的标签打印

**例如：** 称重 (Ex. 1kg) 20 包油炸土豆 (称重商品， PLU #8)

1 - ZERO 2 - NET 3 - FIX T 4 - FIX P 5 - PREPACK 6 - LABEL

| 操作                          | 按键       | 皮重      | 重量      | 单价/kg | 总价    | 1 | 2 | 3 | 4 | 5 | 6 |
|-----------------------------|----------|---------|---------|-------|-------|---|---|---|---|---|---|
| 暂停状态                        |          | 0.0 0 0 | 0.0 0 0 | 0.0 0 | 0.0 0 | ▼ |   |   |   |   | ▼ |
| 按 [AUTO] 键                  | [AUTO]   | 0.0 0 0 | 0.0 0 0 | 0.0 0 | 0.0 0 | ▼ |   |   |   | ▼ | ▼ |
| 输入油炸土豆的PLU编号(Ex. PLU#8).    | [8][PLU] | 0.0 0 0 | 0.0 0 0 | 2.2 3 | 0.0 0 | ▼ |   |   |   | ▼ | ▼ |
| 把土豆放到秤台上(e.g. 1kg) (标签自动打印) |          | 0.0 0 0 | 1.0 0 0 | 2.2 3 | 2.2 3 |   |   |   |   | ▼ | ▼ |
| 把土豆拿走                       |          | 0.0 0 0 | 0.0 0 0 | 2.2 3 | 0.0 0 | ▼ |   |   |   | ▼ | ▼ |
| 重复第 3, 4 步骤直到所有的土豆都已称重      |          | 0.0 0 0 | 0.0 0 0 | 0.0 0 | 0.0 0 | ▼ |   |   |   | ▼ | ▼ |

**例如：** 打印 20 张香烟的标签 (非称重商品, PLU #30).

1 - ZERO 2 - NET 3 - FIX T 4 - FIX P 5 - MANUAL 6 - LABEL

| 操作                  | 按键            | 皮重      | 重量      | 单价/kg  | 总价     | 1 | 2 | 3 | 4 | 5 | 6 |
|---------------------|---------------|---------|---------|--------|--------|---|---|---|---|---|---|
| 暂停状态                |               | 0.0 0 0 | 0.0 0 0 | 0.0 0  | 0.0 0  | ▼ |   |   |   |   | ▼ |
| 输入香烟的PLU编号          | [3] [0] [PLU] |         |         | 2.5 0  | PR-PCS |   |   |   |   | ▼ | ▼ |
| 准备打印非称重商品标签         | [*]           |         | LABEL   | NUMBER | 1      |   |   |   |   | ▼ | ▼ |
| 输入要打印的标签数量, e.g. 20 | [2][0]        |         | LABEL   | NUMBER | 2 0    |   |   |   |   | ▼ | ▼ |
| 打印标签...             | [*]           |         | LABEL   | COUNT  | 2 0    |   |   |   |   | ▼ | ▼ |
| 打印第2张标签... *注意      |               |         | LABEL   | COUNT  | 1 9    |   |   |   |   | ▼ | ▼ |
| .....               |               |         |         |        |        |   |   |   |   |   |   |
| 打印最后一张标签            |               |         | LABEL   | COUNT  | 1      |   |   |   |   | ▼ | ▼ |
| 暂停状态                |               | 0.0 0 0 | 0.0 0 0 | 0.0 0  | 0.0 0  | ▼ |   |   |   | ▼ | ▼ |

注: 按[C]键取消。

## 4.10.2 打印非 PLU 商品标签

可以在预包装模式打印非 PLU 商品标签，按[C] 键可以取消打印。

**例如：**在预包装模式下，使用数字键输入非 PLU 商品价格。

| 操作                         | 1 - ZERO   2 - NET   3 - FIX T   4 - FIX P   5 - PREPACK   6 - LABEL |         |         |       |       |   |   |   |   |   |   |
|----------------------------|--|---------|---------|-------|-------|---|---|---|---|---|---|
|                            | 按键   | 皮重      | 重量      | 单价/kg | 总价    | 1 | 2 | 3 | 4 | 5 | 6 |
| 预包装模式                      |  | 0.0 0 0 | 0.0 0 0 | 0.0 0 | 0.0 0 | ▼ |   |   |   | ▼ | ▼ |
| 输入商品价格(Ex.5.00)            | [5][0][0]  | 0.0 0 0 | 0.0 0 0 | 5.0 0 | 0.0 0 | ▼ |   |   |   | ▼ | ▼ |
| 把商品放上秤台(e.g. 1kg) (标签自动打印) |  | 0.0 0 0 | 1.0 0 0 | 5.0 0 | 5.0 0 |   |   |   |   | ▼ | ▼ |
| 把商品拿下秤台                    |  | 0.0 0 0 | 0.0 0 0 | 2.2 3 | 0.0 0 | ▼ |   |   |   | ▼ | ▼ |
|                            | [C]  | 0.0 0 0 | 0.0 0 0 | 0.0 0 | 0.0 0 | ▼ |   |   |   | ▼ | ▼ |

注 1: 对于非秤重的非 PLU 商品，按 [\*] 键打印标签，且自动被归到 PLU # 999999。

注 2: 对于秤重的非 PLU 商品会被归到 PLU # 999998。



## 5. 报表打印 (X) 模式

### 5.1 报表对象选择

需根据要打印得报表类型选择报表对象，具体请参考报表模式操作流程。

#### 报表对象

通过输入部门，主组或 PLU 的起始和结束编号来选择药打印的报表的范围。

下限： 部门：No.1 - No.99

主组：No.1 - No.999

上限： 部门：No.1 - No.99

主组：No.1 - No.999

### 5.2 报表类型选择

通过使用不同的按键，总共有 2 种方式选择报表的类型，例如：

- 按已定义为某种报表的按键。
- 按 [X] 或则 [↵] 键来选择报表类型。

从暂停状态进入报表模式 (“X” 模式)。

| 操作       | 显示    |       |       |       | 备注             |
|----------|-------|-------|-------|-------|----------------|
|          | 皮重    | 重量    | 单价/kg | 总价    |                |
|          | 0.000 | 0.000 | 0.00  | 0.00  | 暂停状态           |
| [模式][模式] | X1.1  | READ  | MG    | DAILY | 进入 X 模式        |
| [X]      | X2.1  | READ  | PLU   | DAILY | 按 [X] 键来选择报表类型 |

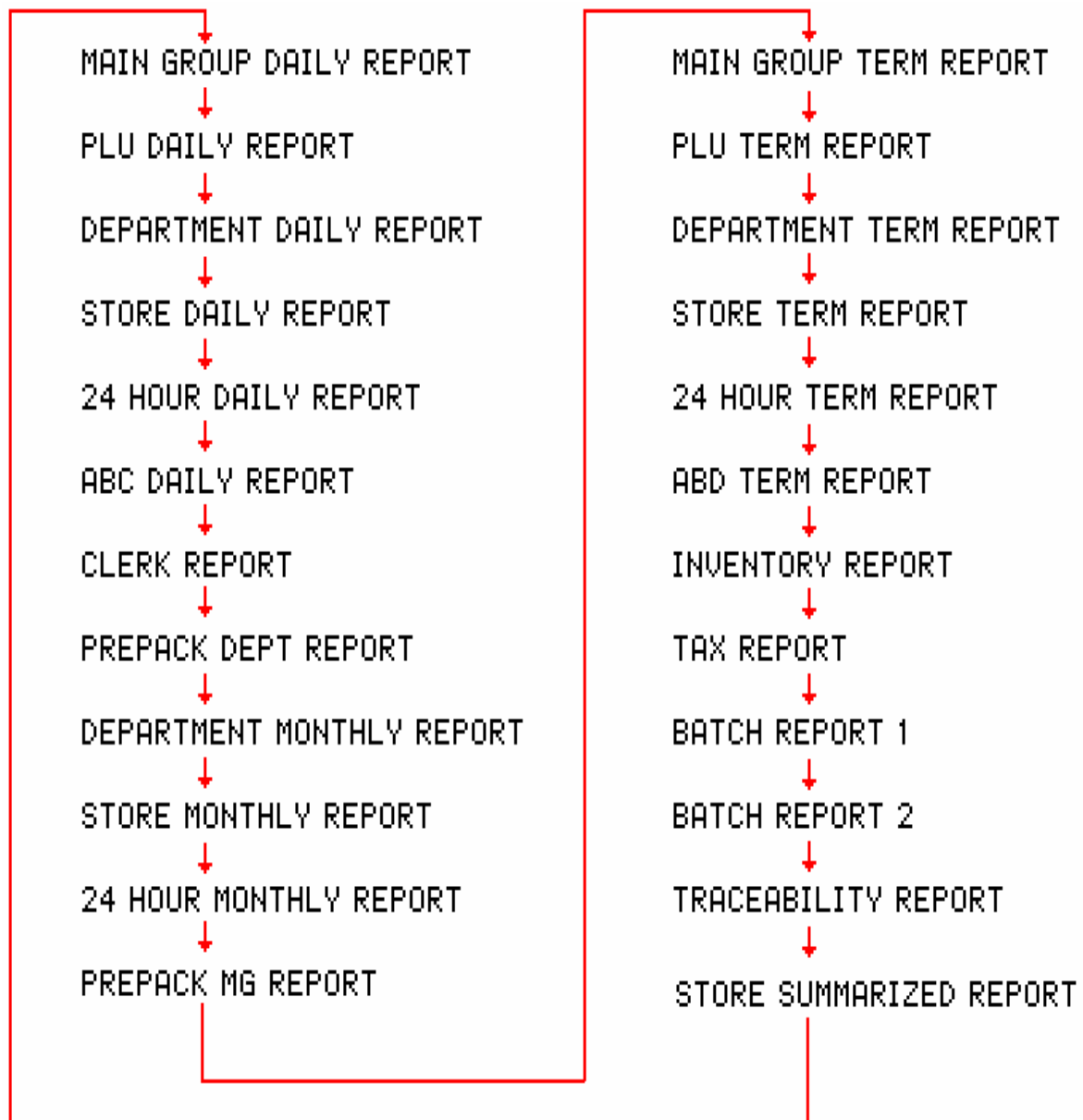

## 5.2.1 主组报表

打印主组日报表和期段报表：

例如：

- 主组报表下限： **3**
- 主组报表上限： **996**

| 操作              | 显示   |      |          |            | 备注             |
|-----------------|------|------|----------|------------|----------------|
|                 | 皮重   | 重量   | 单价/kg    | 总价         |                |
| 进入 X 模式         | X1.1 | READ | MG       | DAILY      | 报表打印模式 X 灯亮    |
| [*]             | X1.1 |      | 1        | ST NUM     | 选择起始主组.(Ex.3)  |
| [3][*]          | X1.1 |      | 3        | ED NUM     | 选择结束主组(Ex.996) |
| [9][9][6][*]    |      |      | - REPORT | PRINTING - | 打印主组日报表        |
|                 | X1.1 | READ | MGROUP   | DAILY      | X 模式 X 灯亮      |
| [<] 或 [>] 或 [X] | X1.4 | READ | MG       | TERM       | 选择主组期段报表.      |
| [*]             | X1.4 |      | 1        | ST NUM     | 选择起始主组.(Ex.3)  |
| [3][*]          | X1.4 |      | 3        | ED NUM     | 选择结束主组(Ex.996) |
| [9][9][6][*]    |      |      | - REPORT | PRINTING - | 打印主组期段报表       |
|                 | X1.4 | READ | MG       | TERM       | X 模式 X 灯亮      |

## 5.2.2 PLU 报表

打印 PLU 日报表和期段报表：

例如：

- PLU 编号下限： **3**
- PLU 编号上限： **99996**

| 操作                 | 显示   |      |          |            | 备注                    |
|--------------------|------|------|----------|------------|-----------------------|
|                    | 皮重   | 重量   | 单价/kg    | 总价         |                       |
| 进入 X 模式            | X1.1 | READ | MG       | DAILY      | X 模式 X 灯亮             |
| [<] 或 [>] 或 [X]    | X2.1 | READ | PLU      | DAILY      | 选择 PLU 日报表            |
| [*]                | X2.1 |      | 1        | ST NUM     | 选择起始 PLU 编号(Ex.3)     |
| [3][*]             | X2.1 |      | 3        | ED NUM     | 选择结束 PLU 编号(Ex.99996) |
| [9][9][9][9][6][*] |      |      | - REPORT | PRINTING - | 打印 PLU 日报表            |
|                    | X2.1 | READ | PLU      | DAILY      | X 模式 X 灯亮             |
| [<] 或 [>] 或 [X]    | X2.4 | READ | PLU      | TERM       | 选择 PLU 期段报表           |
| [*]                | X2.4 |      | 1        | ST NUM     | 选择起始 PLU 编号(Ex.3)     |

| 操作                    | 显示   |      |          |            | 备注                     |
|-----------------------|------|------|----------|------------|------------------------|
|                       | 皮重   | 重量   | 单价/kg    | 总价         |                        |
| [3][*]                | X2.4 |      | 3        | ED NUM     | 选择结束 PLU 编号(Ex.999996) |
| [9][9][9][9][9][6][*] |      |      | - REPORT | PRINTING - | 打印 PLU 期段报表            |
|                       | X2.4 | READ | PLU      | PERIOD     | X 模式 X 灯亮              |

### 5.2.3 部门报表

打印部门日报表和期段报表：

例如：

- 部门下限：3
- 部门上限：96

| 操作              | 显示   |      |          |            | 备注              |
|-----------------|------|------|----------|------------|-----------------|
|                 | 皮重   | 重量   | 单价/kg    | 总价         |                 |
| 进入 X 模式         | X1.1 | READ | MG       | DAILY      | X 模式 X 灯亮       |
| [<] 或 [>] 或 [X] | X3.1 | READ | DEPT     | DAILY      | 选择部门日报表         |
| [*]             | X3.1 |      | 1        | ST NUM     | 选择起始部门编号(Ex.3)  |
| [3][*]          | X3.1 |      | 3        | ED NUM     | 选择结束部门编号(Ex.96) |
| [9][6][*]       |      |      | - REPORT | PRINTING - | 打印部门日报表.        |
|                 | X3.1 | READ | DEPT     | DAILY      | X 模式 X 灯亮       |
| [<] 或 [>] 或 [X] | X3.4 | READ | DEPT     | TERM       | 选择部门期段报表        |
| [*]             | X3.4 |      | 1        | ST NUM     | 选择起始部门编号(Ex.3)  |
| [3][*]          | X3.4 |      | 3        | ED NUM     | 选择结束部门编号(Ex.96) |
| [9][6][*]       |      |      | - REPORT | PRINTING - | 打印部门期段报表        |
|                 | X3.4 | READ | DEPT     | TERM       | X 模式 X 灯亮       |

### 5.2.4 销售报表

打印销售日报表和期段报表：

| 操作              | 显示   |      |          |            | 备注        |
|-----------------|------|------|----------|------------|-----------|
|                 | 皮重   | 重量   | 单价/kg    | 总价         |           |
| 进入 X 模式         | X1.1 | READ | MG       | DAILY      | X 模式 X 灯亮 |
| [<] 或 [>] 或 [X] | X4.1 | READ | SALES    | DAILY      | 选择销售日报表   |
| [*]             |      |      | - REPORT | PRINTING - | 打印销售日报表.  |
|                 | X4.1 | READ | SALES    | DAILY      | X 模式 X 灯亮 |
| [<] 或 [>] 或 [X] | X4.4 | READ | SALES    | TERM       | 选择销售期段报表  |
| [*]             |      |      | - REPORT | PRINTING - | 打印销售期段报表  |

| 操作 | 显示   |      |       |      | 备注        |
|----|------|------|-------|------|-----------|
|    | 皮重   | 重量   | 单价/kg | 总价   |           |
|    | X3.4 | READ | DEPT  | TERM | X 模式 X 灯亮 |

## 5.2.5 24 小时报表

交易数据会被打印在 24 小时报表上。

按 [FEED] 键可以停止打印。

| 操作              | 显示   |      |          |            | 备注           |
|-----------------|------|------|----------|------------|--------------|
|                 | 皮重   | 重量   | 单价/kg    | 总价         |              |
| 进入 X 模式         | X1.1 | READ | MG       | DAILY      | X 模式 X 灯亮    |
| [<] 或 [>] 或 [X] | X5.1 | READ | 24 HOUR  | DAILY      | 选择 24 小时日报表  |
| [*]             |      |      | - REPORT | PRINTING - | 打印 24 小时日报表  |
|                 | X5.1 | READ | 24 HOUR  | DAILY      | X 模式 X 灯亮    |
| [<] 或 [>] 或 [X] | X5.4 | READ | 24 HOUR  | TERM       | 选择 24 小时时段报表 |
| [*]             |      |      | - REPORT | PRINTING - | 打印 24 小时时段报表 |
|                 | X5.4 | READ | 24 HOUR  | TERM       | X 模式 X 灯亮    |

## 5.2.6 ABC 报表

ABC 报表用来检查商品的销售情况。商品在总销售中占有的份额将会被按照降序打印在 ABC 的分析报表上，而且会被分为 A,B,C 三个等级。

1) **等级 A** 包括份额在 75% 内的商品。

\*就算最有一个商品的份额超出了 75%，这个商品仍会被计算在等级 A 中。

2) **等级 B** 包括份额在 75%~95% 内的商品。

\*就算最有一个商品的份额超出了 95%，这个商品仍会被计算在等级 B 中。

3) **等级 C** 包括份额在 95%~100% 内的商品。

\*就算最有一个商品的份额超出了 95%，这个商品仍会被计算在等级 B 中。

**例如：**打印 ABC 日报表和时段报表：

- PLU 编号下限： **1**
- PLU 编号上限： **999**

| 操作              | 显示   |      |          |            | 备注                  |
|-----------------|------|------|----------|------------|---------------------|
|                 | 皮重   | 重量   | 单价/kg    | 总价         |                     |
| 进入 X 模式         | X1.1 | READ | MG       | DAILY      | X 模式 X 灯亮           |
| [<] 或 [>] 或 [X] | X6.1 | READ | ABC      | DAILY      | 选择 ABC 日报表          |
| [*]             | X6.1 |      | 1        | ST NUM     | 选择起始 PLU 编号(Ex.1)   |
| [1][*]          | X6.1 |      | 2        | ED NUM     | 选择结束 PLU 编号(Ex.999) |
| [9][9][9][*]    |      |      | - REPORT | PRINTING - | 打印 ABC 日报表          |
|                 | X6.1 | READ | ABC      | DAILY      | X 模式 X 灯亮           |
| [<] 或 [>] 或 [X] | X6.4 | READ | ABC      | TERM       | 选择 ABC 期段报表         |
| [*]             | X6.4 |      | 1        | ST NUM     | 选择起始 PLU 编号(Ex.1)   |
| [1][*]          | X6.4 |      | 1        | ED NUM     | 选择结束 PLU 编号(Ex.999) |
| [9][9][*]       |      |      | - REPORT | PRINTING - | 打印 ABC 期段报表         |
|                 | X6.4 | READ | ABC      | TERM       | X 模式 X 灯亮           |

## 5.2.7 销售员报表

销售员报表用于检查每个销售员的销售额，销售商品数量等信息。

**例如：**打印销售员日报表和期段报表：

- 销售员编号下限：1
- 销售员编号上限：4

| 操作              | 显示   |      |          |            | 备注              |
|-----------------|------|------|----------|------------|-----------------|
|                 | 皮重   | 重量   | 单价/kg    | 总价         |                 |
| 进入 X 模式         | X1.1 | READ | MG       | DAILY      | X 模式 X 灯亮       |
| [<] 或 [>] 或 [X] | X7.1 | READ | CLERK    | DAILY      | 选择销售员日报表        |
| [*]             | X7.1 |      | 1        | ST NUM     | 选择起始销售员编号(Ex.1) |
| [1][*]          | X7.1 |      | 1        | ED NUM     | 选择结束销售员编号(Ex.4) |
| [4][*]          |      |      | - REPORT | PRINTING - | 打印销售员日报表        |
|                 | X7.1 | READ | CLERK    | DAILY      | X 模式 X 灯亮       |

## 5.2.8 预包装报表

预包装报表用于检查预包装商品的销售情况，可以分为预包装部门报表或预包装主组报表。

**例如：**打印预包装部门报表和主组报表：

- 部门下限：1
- 部门上限：99
- 主组下限：1
- 主组上限：999

| 操作              | 显示   |      |          |            | 备注               |
|-----------------|------|------|----------|------------|------------------|
|                 | 皮重   | 重量   | 单价/kg    | 总价         |                  |
| 进入 X 模式         | X1.1 | READ | MG       | DAILY      | X 模式 X 灯亮        |
| [<] 或 [>] 或 [X] | X8.1 | READ | PPK DEPT | DAILY      | 选择预包装部门日报表       |
| [*]             | X8.1 | DEPT | 1        | ST NUM     | 选择起始部门编号(Ex.1)   |
| [1][*]          | X8.1 | DEPT | 1        | ED NUM     | 选择结束部门编号(Ex.99)  |
| [9][9][*]       |      |      | - REPORT | PRINTING - | 打印预包装部门日报表       |
|                 | X8.1 | READ | PPK DEPT | DAILY      | X 模式 X 灯亮        |
| [<] 或 [>] 或 [X] | X8.2 | READ | PPK MG   | DAILY      | 选择预包装主组日报表       |
| [*]             | X8.2 | DEPT | 1        | ST NUM     | 选择起始主组编号(Ex.1)   |
| [1][*]          | X8.2 | DEPT | 1        | ED NUM     | 选择结束主组编号(Ex.999) |
| [9][9][9][*]    |      |      | - REPORT | PRINTING - | 打印预包装主组日报表       |
|                 | X8.2 | READ | PPK MG   | DAILY      | X 模式 X 灯亮        |

## 5.2.9 税报表

税报表上将会根据税编号打印税的各种数据，如税种，税率，入税额，税金等信息。

| 操作              | 显示   |      |          |            | 备注            |
|-----------------|------|------|----------|------------|---------------|
|                 | 皮重   | 重量   | 单价/kg    | 总价         |               |
| 进入 X 模式         | X1.1 | READ | MG       | DAILY      | X 模式 X 灯亮     |
| [<] 或 [>] 或 [X] | X9.4 |      | READ     | TAX        | 选择税日报表        |
| [*]             | X9.4 |      | 1        | ST NUM     | 选择起始税编号(Ex.1) |
| [1][*]          | X9.4 |      | 1        | ED NUM     | 选择结束税编号(Ex.3) |
| [3][*]          |      |      | - REPORT | PRINTING - | 打印税日报表.       |
|                 | X9.4 |      | READ     | TAX        | X 模式 X 灯亮     |

## 5.2.10 店铺总报表

| 操作              | 显示   |      |          |            | 备注        |
|-----------------|------|------|----------|------------|-----------|
|                 | 皮重   | 重量   | 单价/kg    | 总价         |           |
| 进入 X 模式         | X1.1 | READ | MG       | DAILY      | X 模式 X 灯亮 |
| [<] 或 [>] 或 [X] | X4.3 | READ | STORE    | SUMMARY    | 选择店铺总日报表  |
| [*]             |      |      | - REPORT | PRINTING - | 打印店铺总日报表  |
|                 | X4.3 | READ | STORE    | SUMMARY    | X 模式 X 灯亮 |



## 6. 报表复位(Z)模式

销售日报表，月报表和季度报表。

| 操作              | 显示    |        |       |         | 备注                   |
|-----------------|-------|--------|-------|---------|----------------------|
|                 | 皮重    | 重量     | 单价/kg | 总价      |                      |
| 进入 Z 模式         | Z1.0  | RESET  | SALES | DAILY   | Z 模式 Z 灯亮            |
| [*]             | RESET | REPORT | ?     | Y-C N-T | 按[C] 进入 Z 模式，按[T] 退出 |
| [C]             | Z1.0  | RESET  | SALES | DAILY   | 显示返回 Z 模式            |
| [↵] 或 [↶] 或 [X] | Z2.0  | RESET  | SALES | MONTHLY | 选择销售月报表              |
| [*]             | RESET | REPORT | ?     | Y-C N-T | 按[C] 进入 Z 模式，按[T] 退出 |
| [C]             | Z2.0  | RESET  | SALES | MONTHLY | 显示返回 Z 模式            |
| [↵] 或 [↶] 或 [X] | Z3.0  | RESET  | SALES | TERM    | 选择销售季度报表.            |
| [*]             | RESET | REPORT | ?     | Y-C N-T | 按[C] 进入 Z 模式，按[T] 退出 |
| [C]             | Z3.0  | RESET  | SALES | TERM    | 显示返回 Z 模式            |

## 7. 网络设置

将 SPEC ( 141 ) 里的 SPEC49 设为 2 , SPEC50 设为 1 , SPEC135 设置为秤的端口号。在 Z 模式下按 “ [置零] + [0] [4] [1] [6] ” 设置 IP 地址。

## 8. 附录

### 8.1 操作菜单结构

◇ 交易模式 (R 模式)

◇ 报表打印模式 (X 模式)

|   |      |               |
|---|------|---------------|
| — | X1.1 | 打印每日主组报表      |
| — | X2.1 | 打印每日 PLU 报表   |
| — | X3.1 | 打印每日部门报表      |
| — | X4.1 | 打印每日销售报表      |
| — | X5.1 | 打印每日 24 小时报表  |
| — | X6.1 | 打印每日 ABC 报表   |
| — | X7.1 | 打印每日售货员报表     |
| — | X8.1 | 打印每日预包装部门报表   |
| — | X3.2 | 打印每月部门报表      |
| — | X4.2 | 打印每月销售报表      |
| — | X5.2 | 打印每月 24 小时报表  |
| — | X8.2 | 打印每日预包装主组报表   |
| — | X1.4 | 打印每季度主组报表     |
| — | X2.4 | 打印每季度 PLU 报表  |
| — | X3.4 | 打印每季度部门报表     |
| — | X4.4 | 打印每季度销售报表     |
| — | X5.4 | 打印每季度 24 小时报表 |
| — | X6.4 | 打印每季度 ABC 报表  |
| — | X9.4 | 打印税报表         |
| — | X4.3 | 打印总库存报表       |

## ◇ 编程模式 (S 模式)

|   |     |             |
|---|-----|-------------|
| — | S1  | PLU 文件..... |
| — | S2  | 部门文件        |
| — | S3  | 主组文件        |
| — | S4  | 预设键分配       |
| — | S5  | 店名文件        |
| — | S6  | 广告信息        |
| — | S7  | 售货员文件       |
| — | S8  | 日期和时间       |
| — | S9  | 特殊信息        |
| — | S10 | 成分信息        |
| — | S11 | 文本文件        |
| — | S12 | 自由格式.....   |
| — | S13 | 滚动信息        |
| — | S14 | 滚动方式        |
| — | S15 | 产地文件        |
| — | S16 | 机器设置        |
| — | S17 | 标志文件        |
| — | S18 | 税文件         |
| — | S19 | PLU 项目..... |
| — | S20 | 内存状态        |
| — | S21 | I/F 测试      |
| — | S22 | 读取文件        |

## ➤ S1 PLU 文件

- S1.0 输入 PLU 号
- S1.1 单价 (价格/kg 或 价格/个)
- S1.2 标签格式 1
- S1.3 标签格式 2
- S1.4 品名及其字体大小
- S1.5 EAN 条码 或 ITF 条码
- S1.6 条码类型
- S1.7 标志位
- S1.8 项目代码
- S1.9 项目代码 (低四位)
- S1.10 条码右侧数据
- S1.11 扩展 EAN 的选择
- S1.12 主组号
- S1.13 是否打印最迟售出日期
- S1.14 最迟售出日期 [如 S1.13 选择打印]
- S1.15 是否打印最迟售出时刻
- S1.16 当前时刻或手动输入[如 S1.15 选择打印]
- S1.17 最迟售出时刻[如 S1.16 选择手动输入]
- S1.18 是否打印最迟使用日期
- S1.19 最迟使用日期 [如 when S1.18 选择打印]
- S1.20 是否打印包装日期
- S1.21 包装日期 [如 S1.20 选择打印]
- S1.22 是否打印包装时刻
- S1.23 当前时刻或手动输入[如 S1.22 选择打印]
- S1.24 包装时刻 [如 S1.23 选择手动输入]
- S1.25 成本价
- S1.26 PLU 皮重
- S1.27 单位符号
- S1.28 数量
- S1.29 削价类型
- S1.30 第一削价范围
- S1.31 第一削价额度
- S1.32 第二削价范围
- S1.33 第二削价额度
- S1.34 削价的打印方式
- S1.35 削价范围的计划 (开始日期)
- S1.36 削价范围的计划 (开始时刻)
- S1.37 削价范围的计划 (结束日期)
- S1.38 削价范围的计划 (结束时刻)
- S1.39 一周中削价日的选择
- S1.40 特殊信息号
- S1.41 成分号
- S1.42 特殊信息 (编制原始特殊信息)
- S1.43 成分 (编制原始成分)
- S1.44 产地
- S1.45 相关的 PLU 号
- S1.46 税号
- S1.47 参考的 PLU 号
- S1.48 按比例去皮

- **S12 自由格式**
  - S12.0 自由格式号
  - S12.1 标签宽度
  - S12.2 标签高度
  - S12.3 标签角度
  - S12.4 标签类型 (项目标签 或 总价标签)
  - S12.5 自由格式项目.....

- ✓ **S12.5 自由格式项目**
  - 1. PLU 号
  - 2. 总价
  - 3. 单价
  - 4. 重量
  - 5. 数量
  - 6. 包装日期
  - 7. 包装时刻
  - 8. 品名
  - 9. 数量符号
  - 10. 最迟售出日期
  - 11. 最迟售出时刻
  - 12. 条码
  - 13. 店名
  - 14. 削价
  - 15. 最迟使用日期
  - 16. 标志
  - 17. 主组号
  - 18. 部门
  - 19. 秤号
  - 20. 成分
  - 21. 特殊信息
  - 22. 框 1
  - 23. 框 2
  - 24. 皮重
  - 25. 售货员
  - 26. 文本 1
  - 27. 文本 2
  - 28. 文本 3
  - 29. 文本 4
  - 30. 文本 5
  - 31. 文本 6
  - 32. 文本 7
  - 33. 文本 8
  - 34. 文本 9
  - 35. 文本 10
  - 36. 文本 11
  - 37. 文本 12
  - 38. 文本 13
  - 39. 文本 14
  - 40. 文本 15
  - 41. 文本 16

## ➤ S19 PLU 项目

|                          |
|--------------------------|
| 自由格式 1 [LABFR1]          |
| 自由格式 2 [LABFR2]          |
| 条码选择 [BACODE]            |
| 条码标志位 [FLAG]             |
| 商品号 [ITCODE]             |
| 主组号 [MGCODE]             |
| 最迟售出日期 [SELLDT]          |
| 最迟售出时刻 [SELLTM]          |
| 最迟使用日期 [USEDDE]          |
| 包装日期 [PACKDT]            |
| 包装时刻 [PACKTM]            |
| 成本 [COST]                |
| 预设皮重 [TARE]              |
| 数量 [QTY]                 |
| 单位符号 [Q .UNIT]           |
| 削价状态 [DISCNT]            |
| 削价计划日期 [SCH DT]          |
| 削价计划时间 [SCH TM]          |
| 削价价格的打印类型 [MARKDN]       |
| 第一削价限制 [1STLMT]          |
| 第二削价限制 [2NDLMT]          |
| 特殊信息号 [SMGNUM]           |
| 成分号 [INGNUM]             |
| 商品名 [COMNAM]             |
| 特殊信息 [SP MG]             |
| 成分 [INGR]                |
| 产地 [PLCNUM]              |
| 图像 [IMAGE]               |
| 红利 [BONUS]               |
| 营养 [NUTRI]               |
| ITF 选择 [ITFSEL]          |
| 参考 PLU [REFPLU]          |
| 安全 PLU [SECPLU]          |
| 相关 PLU [COUPLU]          |
| 一周的削价日 [DAY WK]          |
| 5 位 EAN 的扩展 [ADD-ON]     |
| 税号 [TAX]                 |
| 第二价格 [PRICE2]            |
| 比例皮重 [% TARE]            |
| 顾客折扣 [CUSDIS]            |
| 餐馆折扣 [RESDIS]            |
| 职员折扣 [STADIS]            |
| 可追溯折扣 [TRACE]            |
| 贮藏温度 [TEMP]              |
| 包装指示灯 [PACK.I]           |
| 多重条码 1 [M1BARC]          |
| 多重条码 2 [M2BARC]          |
| 总价多重条码 1 [TM1BAR]        |
| 总价多重条码 2 [TM2BAR]        |
| 单价选择 [U.PRIC]            |
| PLU 滚动(仅适用于 U1) [PLUSCR] |
| PLU 所链接的文本区域 [PLUTEX]    |

## ◇ 清空报表模式 (Z Mode)



- Z1.0 清空每日销售数据
- Z2.0 清空每月销售数据
- Z3.0 清空每季销售数据



## 8.2 SPEC 清单

### 客户设置清单 - (141)

| SPEC#         | 功能描述                              |                           | SM-100  |
|---------------|-----------------------------------|---------------------------|---|
| <b>00</b>     | <b>项目条码</b>                       |                           | ✓   |
| 0             | F1F2 CCCCC XCD XXXX CD            | 13 F1X2 CCCCC XXXX CD     | 除特殊注明外全部为<br>13位非 PLU 条码。<br><br>#1 13位 PLU 条码<br>#2 8位 PLU 条码<br>#3 8位非 PLU 条码 |
| 1             | F2 CCCCC XCD XXXX CD              | 14 F1F2 CCCC XCD XXXXX CD |   |
| 2             | F1F2 CCCCC 0 XXXX CD              | 15 F2 CCCC XCD XXXXX CD   |   |
| 3             | F1F2 CCCCC XXXX CD                | 16 F1F2 CCC XXXXXXXX CD   |   |
| 4             | F1F2 CCCCC XXXXX CD               | 17 F1F2 CC XXXXXXXX CD    |   |
| 5             | F2 CCCCC XXXXX CD                 | 18 CCC WWW P P P P P CD   |   |
| 6             | F2 CCCCC XXXXX CD                 | 19 无条码                    |   |
| 7             | F1F2 CCCCCCCCC CD #1              | 20 F1F2 CCCCC PCD XXXX CD |   |
| <b>8</b>      | <b>F1F2 CCCC XXXXXX CD</b>        |                           |   |
| 9             | F1F2 CCCCC CD #2                  |                           |   |
| 10            | F2 CC XXXX CD #3                  |                           |   |
| 11            | 无条码                               |                           |   |
| 12            | F1X2 CCCCC XCD XXXX CD            |                           |   |
| <b>01</b>     | <b>项目条码右侧数据</b>                   |                           | ✓   |
| 0             | 数量                                | 4 原始价格                    | # 与 SPEC153 有关  |
| 1             | 价格                                | 5 重量 / 数量                 |   |
| 2             | 重量                                | 6 单价                      |   |
| 3             | 自定义 #                             | 7 折扣后单价                   |   |
| <b>02</b>     | <b>项目条码右侧价格数据</b>                 |                           | ✓   |
| 0             | 税前价                               | 1 税后价                     | 当 SPEC1 = 1 时有<br>效   |
| <b>03</b>     | <b>标志位 F1 和 F2 (13 位非 PLU 条码)</b> |                           | ✓   |
| 请输入 0 ~ 99 的值 |                                   |                           |   |
| <b>04</b>     | <b>标志位 F1 和 F2 (13 位 PLU 条码)</b>  |                           | ✓   |
| 请输入 0 ~ 99 的值 |                                   |                           |   |
| <b>05</b>     | <b>标志位 F2 (8 位非 PLU 条码)</b>       |                           | ✓   |
| 请输入 0 ~ 9 的值  |                                   |                           |   |
| <b>06</b>     | <b>标志位 F1 和 F2 (8 位 PLU 条码)</b>   |                           | ✓   |
| 请输入 0 ~ 99 的值 |                                   |                           |   |
| <b>07</b>     | <b>合计条码</b>                       |                           | ✓   |
| 0             | F1F2 CCCCC XCD XXXX CD            | 12 F1X2 CCCCC XCD XXXX CD | 除特殊注明外全部为<br>13位非 PLU 条码。<br><br>#1 13位 PLU 条码<br>#2 8位 PLU 条码<br>#3 8位非 PLU 条码 |
| 1             | F2 CCCCC XCD XXXX CD              | 13 F1X2 CCCCC XXXX CD     |   |
| 2             | F1F2 CCCCC 0 XXXX CD              | 14 F1F2 CCCC XCD XXXXX CD |   |
| 3             | F1F2 CCCCC XXXX CD                | 15 F2 CCCC XCD XXXXX CD   |   |
| 4             | F1F2 CCCCC XXXXX CD               | 16 F1F2 CCC XXXXXXXX CD   |   |
| 5             | F2 CCCCC XXXXX CD                 | 17 F1F2 CC XXXXXXXX CD    |   |
| 6             | F2 CCCCC XXXXX CD                 | 18 CCC WWW P P P P P CD   |   |
| 7             | F1F2 CCCCCCCCC CD #1              | 19 无条码                    |   |
| 8             | F1F2 CCCC XXXXXX CD               | 20 F1F2 CCCC PCD XXXX CD  |   |
| 9             | F1F2 CCCC CD #2                   |                           |   |
| 11            | 无条码                               |                           |   |

|           |                              |          |  |   |
|-----------|------------------------------|----------|--|---|
| <b>08</b> | <b>合计条码左侧数据</b>              |          |  | ✓ |
|           | 0 秤号                         | 3 售货员号   |  |   |
|           | 1 前次累加的项目代码                  | 4 固定数字   |  |   |
|           | 2 收据号                        |          |  |   |
| <b>09</b> | <b>固定数字(合计条码左侧数据)</b>        |          |  | ✓ |
|           | 输入一个 0 ~ 9 999 999 999 的值    |          |  |   |
| <b>10</b> | <b>标志位 F0, F1 和 F2(合计条码)</b> |          |  | ✓ |
|           | 输入一个 0 ~ 999 的数值             |          |  |   |
| <b>11</b> | <b>合计条码右侧数据</b>              |          |  | ✓ |
|           | 0 数量                         | 2 重量     |  |   |
|           | 1 价格                         |          |  |   |
| <b>12</b> | <b>合计条码在收据上的打印</b>           |          |  | ✓ |
|           | 0 不打印                        | 1 打印     |  |   |
| <b>13</b> | <b>项目和合计条码中 F1 可读字符的打印</b>   |          |  |   |
|           | 0 不打印                        | 1 打印     |  |   |
| <b>14</b> | <b>广告信息的打印位置</b>             |          |  | ✓ |
|           | 0 首行                         | 2 上部     |  |   |
|           | 1 底部                         | 3 未使用    |  |   |
| <b>15</b> | <b>广告信息的反转打印</b>             |          |  |   |
|           | 0 否                          | 1 是      |  |   |
| <b>16</b> | <b>一定时间后退出“找钱”模式</b>         |          |  | ✓ |
|           | 0 无                          | 3 10 秒   |  |   |
|           | 1 3 秒                        | 4 15 秒   |  |   |
|           | 2 6 秒                        |          |  |   |
| <b>17</b> | <b>年月日的打印顺序</b>              |          |  | ✓ |
|           | 0 M/D/Y                      | 2 Y/M/D  |  |   |
|           | 1 D/M/Y                      | 3 未使用    |  |   |
| <b>18</b> | <b>品名在收据上的行数(1 或 2 行)</b>    |          |  | ✓ |
|           | 0 2 行                        | 2 未使用    |  |   |
|           | 1 1 行                        |          |  |   |
| <b>19</b> | <b>售货员键打印标签</b>              |          |  | ✓ |
|           | 0 不打印                        | 2 打印但不累加 |  |   |
|           | 1 打印并累加                      |          |  |   |
| <b>20</b> | <b>合计标签的打印</b>               |          |  | ✓ |
|           | 0 不打印                        | 1 打印     |  |   |
| <b>21</b> | <b>操作员姓名在收据和标签上的打印</b>       |          |  | ✓ |
|           | 0 代码                         | 1 姓名     |  |   |
| <b>22</b> | <b>收据纸的宽度</b>                |          |  | x |
|           | 0 60 mm                      | 2 50 mm  |  |   |
|           | 1 40 mm                      |          |  |   |
| <b>23</b> | <b>打印或累加时价格的手动输入</b>         |          |  | ✓ |
|           | 0 允许                         | 1 禁止     |  |   |
|           |                              |          |  |   |

|           |   |                               |    |     |       |   |      |   |    |     |    |   |      |   |    |     |    |   |      |   |    |      |    |   |       |   |    |      |    |    |      |   |    |      |    |    |      |   |    |      |    |    |      |   |    |      |    |    |      |   |    |      |    |    |      |   |     |      |    |    |      |    |     |      |    |    |      |    |     |      |    |    |      |   |
|-----------|---|-------------------------------|----|-----|-------|---|------|---|----|-----|----|---|------|---|----|-----|----|---|------|---|----|------|----|---|-------|---|----|------|----|----|------|---|----|------|----|----|------|---|----|------|----|----|------|---|----|------|----|----|------|---|----|------|----|----|------|---|-----|------|----|----|------|----|-----|------|----|----|------|----|-----|------|----|----|------|---|
| <b>24</b> | <b>项目标签打印的缺省格式</b>  | ✓                             |    |     |       |   |      |   |    |     |    |   |      |   |    |     |    |   |      |   |    |      |    |   |       |   |    |      |    |    |      |   |    |      |    |    |      |   |    |      |    |    |      |   |    |      |    |    |      |   |    |      |    |    |      |   |     |      |    |    |      |    |     |      |    |    |      |    |     |      |    |    |      |   |
|           | <table border="0"> <tbody> <tr><td>0</td><td>T1</td><td>(A)</td><td>12</td><td>S</td><td>(T7)</td></tr> <tr><td>1</td><td>T2</td><td>(B)</td><td>13</td><td>A</td><td>(T8)</td></tr> <tr><td>2</td><td>T3</td><td>(C)</td><td>14</td><td>B</td><td>(T9)</td></tr> <tr><td>3</td><td>T4</td><td>(U2)</td><td>15</td><td>C</td><td>(T10)</td></tr> <tr><td>4</td><td>T5</td><td>(U3)</td><td>16</td><td>F1</td><td>(F1)</td></tr> <tr><td>5</td><td>T6</td><td>(U4)</td><td>17</td><td>F2</td><td>(F2)</td></tr> <tr><td>6</td><td>T7</td><td>(U5)</td><td>18</td><td>F3</td><td>(F3)</td></tr> <tr><td>7</td><td>T8</td><td>(U6)</td><td>19</td><td>F4</td><td>(F4)</td></tr> <tr><td>8</td><td>T9</td><td>(U7)</td><td>20</td><td>F5</td><td>(F5)</td></tr> <tr><td>9</td><td>T10</td><td>(U8)</td><td>21</td><td>F6</td><td>(F6)</td></tr> <tr><td>10</td><td>T11</td><td>(T5)</td><td>22</td><td>F7</td><td>(F7)</td></tr> <tr><td>11</td><td>T12</td><td>(T6)</td><td>23</td><td>F8</td><td>(F8)</td></tr> </tbody> </table> | 0                             | T1 | (A) | 12    | S | (T7) | 1 | T2 | (B) | 13 | A | (T8) | 2 | T3 | (C) | 14 | B | (T9) | 3 | T4 | (U2) | 15 | C | (T10) | 4 | T5 | (U3) | 16 | F1 | (F1) | 5 | T6 | (U4) | 17 | F2 | (F2) | 6 | T7 | (U5) | 18 | F3 | (F3) | 7 | T8 | (U6) | 19 | F4 | (F4) | 8 | T9 | (U7) | 20 | F5 | (F5) | 9 | T10 | (U8) | 21 | F6 | (F6) | 10 | T11 | (T5) | 22 | F7 | (F7) | 11 | T12 | (T6) | 23 | F8 | (F8) | 括号 ( ) 内的格式只用于美国和加拿大<br><br>F1 到 F8 是自由格式 |
| 0         | T1  | (A)                           | 12 | S   | (T7)  |   |      |   |    |     |    |   |      |   |    |     |    |   |      |   |    |      |    |   |       |   |    |      |    |    |      |   |    |      |    |    |      |   |    |      |    |    |      |   |    |      |    |    |      |   |    |      |    |    |      |   |     |      |    |    |      |    |     |      |    |    |      |    |     |      |    |    |      |   |
| 1         | T2  | (B)                           | 13 | A   | (T8)  |   |      |   |    |     |    |   |      |   |    |     |    |   |      |   |    |      |    |   |       |   |    |      |    |    |      |   |    |      |    |    |      |   |    |      |    |    |      |   |    |      |    |    |      |   |    |      |    |    |      |   |     |      |    |    |      |    |     |      |    |    |      |    |     |      |    |    |      |   |
| 2         | T3  | (C)                           | 14 | B   | (T9)  |   |      |   |    |     |    |   |      |   |    |     |    |   |      |   |    |      |    |   |       |   |    |      |    |    |      |   |    |      |    |    |      |   |    |      |    |    |      |   |    |      |    |    |      |   |    |      |    |    |      |   |     |      |    |    |      |    |     |      |    |    |      |    |     |      |    |    |      |   |
| 3         | T4  | (U2)                          | 15 | C   | (T10) |   |      |   |    |     |    |   |      |   |    |     |    |   |      |   |    |      |    |   |       |   |    |      |    |    |      |   |    |      |    |    |      |   |    |      |    |    |      |   |    |      |    |    |      |   |    |      |    |    |      |   |     |      |    |    |      |    |     |      |    |    |      |    |     |      |    |    |      |   |
| 4         | T5  | (U3)                          | 16 | F1  | (F1)  |   |      |   |    |     |    |   |      |   |    |     |    |   |      |   |    |      |    |   |       |   |    |      |    |    |      |   |    |      |    |    |      |   |    |      |    |    |      |   |    |      |    |    |      |   |    |      |    |    |      |   |     |      |    |    |      |    |     |      |    |    |      |    |     |      |    |    |      |   |
| 5         | T6  | (U4)                          | 17 | F2  | (F2)  |   |      |   |    |     |    |   |      |   |    |     |    |   |      |   |    |      |    |   |       |   |    |      |    |    |      |   |    |      |    |    |      |   |    |      |    |    |      |   |    |      |    |    |      |   |    |      |    |    |      |   |     |      |    |    |      |    |     |      |    |    |      |    |     |      |    |    |      |   |
| 6         | T7  | (U5)                          | 18 | F3  | (F3)  |   |      |   |    |     |    |   |      |   |    |     |    |   |      |   |    |      |    |   |       |   |    |      |    |    |      |   |    |      |    |    |      |   |    |      |    |    |      |   |    |      |    |    |      |   |    |      |    |    |      |   |     |      |    |    |      |    |     |      |    |    |      |    |     |      |    |    |      |   |
| 7         | T8  | (U6)                          | 19 | F4  | (F4)  |   |      |   |    |     |    |   |      |   |    |     |    |   |      |   |    |      |    |   |       |   |    |      |    |    |      |   |    |      |    |    |      |   |    |      |    |    |      |   |    |      |    |    |      |   |    |      |    |    |      |   |     |      |    |    |      |    |     |      |    |    |      |    |     |      |    |    |      |   |
| 8         | T9  | (U7)                          | 20 | F5  | (F5)  |   |      |   |    |     |    |   |      |   |    |     |    |   |      |   |    |      |    |   |       |   |    |      |    |    |      |   |    |      |    |    |      |   |    |      |    |    |      |   |    |      |    |    |      |   |    |      |    |    |      |   |     |      |    |    |      |    |     |      |    |    |      |    |     |      |    |    |      |   |
| 9         | T10   | (U8)                          | 21 | F6  | (F6)  |   |      |   |    |     |    |   |      |   |    |     |    |   |      |   |    |      |    |   |       |   |    |      |    |    |      |   |    |      |    |    |      |   |    |      |    |    |      |   |    |      |    |    |      |   |    |      |    |    |      |   |     |      |    |    |      |    |     |      |    |    |      |    |     |      |    |    |      |   |
| 10        | T11   | (T5)                          | 22 | F7  | (F7)  |   |      |   |    |     |    |   |      |   |    |     |    |   |      |   |    |      |    |   |       |   |    |      |    |    |      |   |    |      |    |    |      |   |    |      |    |    |      |   |    |      |    |    |      |   |    |      |    |    |      |   |     |      |    |    |      |    |     |      |    |    |      |    |     |      |    |    |      |   |
| 11        | T12   | (T6)                          | 23 | F8  | (F8)  |   |      |   |    |     |    |   |      |   |    |     |    |   |      |   |    |      |    |   |       |   |    |      |    |    |      |   |    |      |    |    |      |   |    |      |    |    |      |   |    |      |    |    |      |   |    |      |    |    |      |   |     |      |    |    |      |    |     |      |    |    |      |    |     |      |    |    |      |   |
| <b>25</b> | <b>合计标签打印时的缺省格式</b>   | ✓                             |    |     |       |   |      |   |    |     |    |   |      |   |    |     |    |   |      |   |    |      |    |   |       |   |    |      |    |    |      |   |    |      |    |    |      |   |    |      |    |    |      |   |    |      |    |    |      |   |    |      |    |    |      |   |     |      |    |    |      |    |     |      |    |    |      |    |     |      |    |    |      |   |
|           | <table border="0"> <tbody> <tr><td>0</td><td>T1</td><td>(A)</td><td>12</td><td>S</td><td>(T7)</td></tr> <tr><td>1</td><td>T2</td><td>(B)</td><td>13</td><td>A</td><td>(T8)</td></tr> <tr><td>2</td><td>T3</td><td>(C)</td><td>14</td><td>B</td><td>(T9)</td></tr> <tr><td>3</td><td>T4</td><td>(U2)</td><td>15</td><td>C</td><td>(T10)</td></tr> <tr><td>4</td><td>T5</td><td>(U3)</td><td>16</td><td>F1</td><td>(F1)</td></tr> <tr><td>5</td><td>T6</td><td>(U4)</td><td>17</td><td>F2</td><td>(F2)</td></tr> <tr><td>6</td><td>T7</td><td>(U5)</td><td>18</td><td>F3</td><td>(F3)</td></tr> <tr><td>7</td><td>T8</td><td>(U6)</td><td>19</td><td>F4</td><td>(F4)</td></tr> <tr><td>8</td><td>T9</td><td>(U7)</td><td>20</td><td>F5</td><td>(F5)</td></tr> <tr><td>9</td><td>T10</td><td>(U8)</td><td>21</td><td>F6</td><td>(F6)</td></tr> <tr><td>10</td><td>T11</td><td>(T5)</td><td>22</td><td>F7</td><td>(F7)</td></tr> <tr><td>11</td><td>T12</td><td>(T6)</td><td>23</td><td>F8</td><td>(F8)</td></tr> </tbody> </table> | 0                             | T1 | (A) | 12    | S | (T7) | 1 | T2 | (B) | 13 | A | (T8) | 2 | T3 | (C) | 14 | B | (T9) | 3 | T4 | (U2) | 15 | C | (T10) | 4 | T5 | (U3) | 16 | F1 | (F1) | 5 | T6 | (U4) | 17 | F2 | (F2) | 6 | T7 | (U5) | 18 | F3 | (F3) | 7 | T8 | (U6) | 19 | F4 | (F4) | 8 | T9 | (U7) | 20 | F5 | (F5) | 9 | T10 | (U8) | 21 | F6 | (F6) | 10 | T11 | (T5) | 22 | F7 | (F7) | 11 | T12 | (T6) | 23 | F8 | (F8) | 括号 ( ) 内的格式只用于美国和加拿大<br><br>F1 到 F8 是自由格式 |
| 0         | T1  | (A)                           | 12 | S   | (T7)  |   |      |   |    |     |    |   |      |   |    |     |    |   |      |   |    |      |    |   |       |   |    |      |    |    |      |   |    |      |    |    |      |   |    |      |    |    |      |   |    |      |    |    |      |   |    |      |    |    |      |   |     |      |    |    |      |    |     |      |    |    |      |    |     |      |    |    |      |   |
| 1         | T2  | (B)                           | 13 | A   | (T8)  |   |      |   |    |     |    |   |      |   |    |     |    |   |      |   |    |      |    |   |       |   |    |      |    |    |      |   |    |      |    |    |      |   |    |      |    |    |      |   |    |      |    |    |      |   |    |      |    |    |      |   |     |      |    |    |      |    |     |      |    |    |      |    |     |      |    |    |      |   |
| 2         | T3  | (C)                           | 14 | B   | (T9)  |   |      |   |    |     |    |   |      |   |    |     |    |   |      |   |    |      |    |   |       |   |    |      |    |    |      |   |    |      |    |    |      |   |    |      |    |    |      |   |    |      |    |    |      |   |    |      |    |    |      |   |     |      |    |    |      |    |     |      |    |    |      |    |     |      |    |    |      |   |
| 3         | T4  | (U2)                          | 15 | C   | (T10) |   |      |   |    |     |    |   |      |   |    |     |    |   |      |   |    |      |    |   |       |   |    |      |    |    |      |   |    |      |    |    |      |   |    |      |    |    |      |   |    |      |    |    |      |   |    |      |    |    |      |   |     |      |    |    |      |    |     |      |    |    |      |    |     |      |    |    |      |   |
| 4         | T5  | (U3)                          | 16 | F1  | (F1)  |   |      |   |    |     |    |   |      |   |    |     |    |   |      |   |    |      |    |   |       |   |    |      |    |    |      |   |    |      |    |    |      |   |    |      |    |    |      |   |    |      |    |    |      |   |    |      |    |    |      |   |     |      |    |    |      |    |     |      |    |    |      |    |     |      |    |    |      |   |
| 5         | T6  | (U4)                          | 17 | F2  | (F2)  |   |      |   |    |     |    |   |      |   |    |     |    |   |      |   |    |      |    |   |       |   |    |      |    |    |      |   |    |      |    |    |      |   |    |      |    |    |      |   |    |      |    |    |      |   |    |      |    |    |      |   |     |      |    |    |      |    |     |      |    |    |      |    |     |      |    |    |      |   |
| 6         | T7  | (U5)                          | 18 | F3  | (F3)  |   |      |   |    |     |    |   |      |   |    |     |    |   |      |   |    |      |    |   |       |   |    |      |    |    |      |   |    |      |    |    |      |   |    |      |    |    |      |   |    |      |    |    |      |   |    |      |    |    |      |   |     |      |    |    |      |    |     |      |    |    |      |    |     |      |    |    |      |   |
| 7         | T8  | (U6)                          | 19 | F4  | (F4)  |   |      |   |    |     |    |   |      |   |    |     |    |   |      |   |    |      |    |   |       |   |    |      |    |    |      |   |    |      |    |    |      |   |    |      |    |    |      |   |    |      |    |    |      |   |    |      |    |    |      |   |     |      |    |    |      |    |     |      |    |    |      |    |     |      |    |    |      |   |
| 8         | T9  | (U7)                          | 20 | F5  | (F5)  |   |      |   |    |     |    |   |      |   |    |     |    |   |      |   |    |      |    |   |       |   |    |      |    |    |      |   |    |      |    |    |      |   |    |      |    |    |      |   |    |      |    |    |      |   |    |      |    |    |      |   |     |      |    |    |      |    |     |      |    |    |      |    |     |      |    |    |      |   |
| 9         | T10   | (U8)                          | 21 | F6  | (F6)  |   |      |   |    |     |    |   |      |   |    |     |    |   |      |   |    |      |    |   |       |   |    |      |    |    |      |   |    |      |    |    |      |   |    |      |    |    |      |   |    |      |    |    |      |   |    |      |    |    |      |   |     |      |    |    |      |    |     |      |    |    |      |    |     |      |    |    |      |   |
| 10        | T11   | (T5)                          | 22 | F7  | (F7)  |   |      |   |    |     |    |   |      |   |    |     |    |   |      |   |    |      |    |   |       |   |    |      |    |    |      |   |    |      |    |    |      |   |    |      |    |    |      |   |    |      |    |    |      |   |    |      |    |    |      |   |     |      |    |    |      |    |     |      |    |    |      |    |     |      |    |    |      |   |
| 11        | T12   | (T6)                          | 23 | F8  | (F8)  |   |      |   |    |     |    |   |      |   |    |     |    |   |      |   |    |      |    |   |       |   |    |      |    |    |      |   |    |      |    |    |      |   |    |      |    |    |      |   |    |      |    |    |      |   |    |      |    |    |      |   |     |      |    |    |      |    |     |      |    |    |      |    |     |      |    |    |      |   |
| <b>26</b> | <b>店名在标签上的打印</b>  | ✓                             |    |     |       |   |      |   |    |     |    |   |      |   |    |     |    |   |      |   |    |      |    |   |       |   |    |      |    |    |      |   |    |      |    |    |      |   |    |      |    |    |      |   |    |      |    |    |      |   |    |      |    |    |      |   |     |      |    |    |      |    |     |      |    |    |      |    |     |      |    |    |      |   |
|           | 0 不打印                      1 打印   |                               |    |     |       |   |      |   |    |     |    |   |      |   |    |     |    |   |      |   |    |      |    |   |       |   |    |      |    |    |      |   |    |      |    |    |      |   |    |      |    |    |      |   |    |      |    |    |      |   |    |      |    |    |      |   |     |      |    |    |      |    |     |      |    |    |      |    |     |      |    |    |      |   |
| <b>27</b> | <b>强制去皮功能</b>   | ✓                             |    |     |       |   |      |   |    |     |    |   |      |   |    |     |    |   |      |   |    |      |    |   |       |   |    |      |    |    |      |   |    |      |    |    |      |   |    |      |    |    |      |   |    |      |    |    |      |   |    |      |    |    |      |   |     |      |    |    |      |    |     |      |    |    |      |    |     |      |    |    |      |   |
|           | 0 禁止                              1 允许  |                               |    |     |       |   |      |   |    |     |    |   |      |   |    |     |    |   |      |   |    |      |    |   |       |   |    |      |    |    |      |   |    |      |    |    |      |   |    |      |    |    |      |   |    |      |    |    |      |   |    |      |    |    |      |   |     |      |    |    |      |    |     |      |    |    |      |    |     |      |    |    |      |   |
| <b>28</b> | <b>预包装模式下剥离传感器的功能</b>   | ✓                             |    |     |       |   |      |   |    |     |    |   |      |   |    |     |    |   |      |   |    |      |    |   |       |   |    |      |    |    |      |   |    |      |    |    |      |   |    |      |    |    |      |   |    |      |    |    |      |   |    |      |    |    |      |   |     |      |    |    |      |    |     |      |    |    |      |    |     |      |    |    |      |   |
|           | 0 禁止                              1 允许  |                               |    |     |       |   |      |   |    |     |    |   |      |   |    |     |    |   |      |   |    |      |    |   |       |   |    |      |    |    |      |   |    |      |    |    |      |   |    |      |    |    |      |   |    |      |    |    |      |   |    |      |    |    |      |   |     |      |    |    |      |    |     |      |    |    |      |    |     |      |    |    |      |   |
| <b>29</b> | <b>标签的连续打印(预包装模式)</b>   | ✓                             |    |     |       |   |      |   |    |     |    |   |      |   |    |     |    |   |      |   |    |      |    |   |       |   |    |      |    |    |      |   |    |      |    |    |      |   |    |      |    |    |      |   |    |      |    |    |      |   |    |      |    |    |      |   |     |      |    |    |      |    |     |      |    |    |      |    |     |      |    |    |      |   |
|           | 0 禁止                              1 允许  |                               |    |     |       |   |      |   |    |     |    |   |      |   |    |     |    |   |      |   |    |      |    |   |       |   |    |      |    |    |      |   |    |      |    |    |      |   |    |      |    |    |      |   |    |      |    |    |      |   |    |      |    |    |      |   |     |      |    |    |      |    |     |      |    |    |      |    |     |      |    |    |      |   |
| <b>30</b> | <b>CDV 的选择</b>  | x                             |    |     |       |   |      |   |    |     |    |   |      |   |    |     |    |   |      |   |    |      |    |   |       |   |    |      |    |    |      |   |    |      |    |    |      |   |    |      |    |    |      |   |    |      |    |    |      |   |    |      |    |    |      |   |     |      |    |    |      |    |     |      |    |    |      |    |     |      |    |    |      |   |
|           | 0 禁止                              1 允许  | 仅用于南非                         |    |     |       |   |      |   |    |     |    |   |      |   |    |     |    |   |      |   |    |      |    |   |       |   |    |      |    |    |      |   |    |      |    |    |      |   |    |      |    |    |      |   |    |      |    |    |      |   |    |      |    |    |      |   |     |      |    |    |      |    |     |      |    |    |      |    |     |      |    |    |      |   |
| <b>31</b> | <b>CDV 类型</b>   | x                             |    |     |       |   |      |   |    |     |    |   |      |   |    |     |    |   |      |   |    |      |    |   |       |   |    |      |    |    |      |   |    |      |    |    |      |   |    |      |    |    |      |   |    |      |    |    |      |   |    |      |    |    |      |   |     |      |    |    |      |    |     |      |    |    |      |    |     |      |    |    |      |   |
|           | 0 CDV                                  1 Tear-off   | 仅用于南非                         |    |     |       |   |      |   |    |     |    |   |      |   |    |     |    |   |      |   |    |      |    |   |       |   |    |      |    |    |      |   |    |      |    |    |      |   |    |      |    |    |      |   |    |      |    |    |      |   |    |      |    |    |      |   |     |      |    |    |      |    |     |      |    |    |      |    |     |      |    |    |      |   |
| <b>32</b> | <b>CDV 模块</b>   | x                             |    |     |       |   |      |   |    |     |    |   |      |   |    |     |    |   |      |   |    |      |    |   |       |   |    |      |    |    |      |   |    |      |    |    |      |   |    |      |    |    |      |   |    |      |    |    |      |   |    |      |    |    |      |   |     |      |    |    |      |    |     |      |    |    |      |    |     |      |    |    |      |   |
|           | 0 模块 10                              1 模块 11  | 仅用于南非<br>当 SPEC30 和 31 = 1 时. |    |     |       |   |      |   |    |     |    |   |      |   |    |     |    |   |      |   |    |      |    |   |       |   |    |      |    |    |      |   |    |      |    |    |      |   |    |      |    |    |      |   |    |      |    |    |      |   |    |      |    |    |      |   |     |      |    |    |      |    |     |      |    |    |      |    |     |      |    |    |      |   |
| <b>33</b> | <b>现场更正</b>   | ✓                             |    |     |       |   |      |   |    |     |    |   |      |   |    |     |    |   |      |   |    |      |    |   |       |   |    |      |    |    |      |   |    |      |    |    |      |   |    |      |    |    |      |   |    |      |    |    |      |   |    |      |    |    |      |   |     |      |    |    |      |    |     |      |    |    |      |    |     |      |    |    |      |   |
|           | 0 允许                                  1 禁止  |                               |    |     |       |   |      |   |    |     |    |   |      |   |    |     |    |   |      |   |    |      |    |   |       |   |    |      |    |    |      |   |    |      |    |    |      |   |    |      |    |    |      |   |    |      |    |    |      |   |    |      |    |    |      |   |     |      |    |    |      |    |     |      |    |    |      |    |     |      |    |    |      |   |
| <b>34</b> | <b>查找更正</b>   | x                             |    |     |       |   |      |   |    |     |    |   |      |   |    |     |    |   |      |   |    |      |    |   |       |   |    |      |    |    |      |   |    |      |    |    |      |   |    |      |    |    |      |   |    |      |    |    |      |   |    |      |    |    |      |   |     |      |    |    |      |    |     |      |    |    |      |    |     |      |    |    |      |   |
|           | 0 允许                                  1 禁止  |                               |    |     |       |   |      |   |    |     |    |   |      |   |    |     |    |   |      |   |    |      |    |   |       |   |    |      |    |    |      |   |    |      |    |    |      |   |    |      |    |    |      |   |    |      |    |    |      |   |    |      |    |    |      |   |     |      |    |    |      |    |     |      |    |    |      |    |     |      |    |    |      |   |
| <b>35</b> | <b>回退更正</b>   | ✓                             |    |     |       |   |      |   |    |     |    |   |      |   |    |     |    |   |      |   |    |      |    |   |       |   |    |      |    |    |      |   |    |      |    |    |      |   |    |      |    |    |      |   |    |      |    |    |      |   |    |      |    |    |      |   |     |      |    |    |      |    |     |      |    |    |      |    |     |      |    |    |      |   |
|           | 0 允许                                  1 禁止  |                               |    |     |       |   |      |   |    |     |    |   |      |   |    |     |    |   |      |   |    |      |    |   |       |   |    |      |    |    |      |   |    |      |    |    |      |   |    |      |    |    |      |   |    |      |    |    |      |   |    |      |    |    |      |   |     |      |    |    |      |    |     |      |    |    |      |    |     |      |    |    |      |   |

|           |                                |                    |  |   |
|-----------|--------------------------------|--------------------|--|---|
| <b>36</b> | <b>前笔销售更正</b>                  |                    |  |   |
|           | 0 允许                           | 1 禁止               |  |   |
| <b>37</b> | <b>标签打印浓度</b>                  |                    |  | ✓   |
|           | 0 低                            | 2 中高               |  |   |
|           | 1 中                            | 3 高                |  |   |
| <b>38</b> | <b>收据打印浓度</b>                  |                    |  | ✓   |
|           | 0 低                            | 2 中高               |  |   |
|           | 1 中                            | 3 高                |  |   |
| <b>39</b> | <b>PLU 的调用</b>                 |                    |  | ✓   |
|           | 0 手动                           | 2 超时               |  | 与 SPEC40 有关.  |
|           | 1 自动                           |                    |  |   |
| <b>40</b> | <b>PLU 自动调用/超时的 PLU 位数</b>     |                    |  | ✓   |
|           | 0 3 位 / 0.5 秒                  | 2 5 位 / 1.5 秒      |  | 当 SPEC39 = 1 时有<br>效.   |
|           | 1 4 位 / 1.0 秒                  | 3 6 位 / 2.0 秒      |  |   |
| <b>41</b> | <b>称重项目的单价可用于非称重项目的价格,反之亦然</b> |                    |  |   |
|           | 0 允许                           | 1 禁止               |  | 当 SPEC643 = 0 时<br>有效.  |
| <b>42</b> | <b>单价覆盖</b>                    |                    |  | ✓   |
|           | 0 允许                           | 1 禁止               |  |   |
| <b>43</b> | <b>品名、店名和特殊信息的主要用途</b>         |                    |  | ✓   |
|           | 0 收据                           | 1 标签               |  |   |
| <b>44</b> | <b>皮重覆盖</b>                    |                    |  | ✓   |
|           | 0 允许                           | 1 禁止               |  |   |
| <b>45</b> | <b>项目打印</b>                    |                    |  | ✓   |
|           | 0 允许                           | 1 禁止               |  |   |
| <b>46</b> | <b>标签上打印店名的缺省店名号</b>           |                    |  | ✓   |
|           | 请输入一个 0 ~ 32 的数值               |                    |  |   |
| <b>47</b> | <b>收据上打印店名的缺省店名号</b>           |                    |  | ✓   |
|           | 请输入一个 0 ~ 32 的数值               |                    |  |   |
| <b>48</b> | <b>秤号的设置</b>                   |                    |  | ✓   |
|           | 请输入一个 0 ~ 999 999 的数值          |                    |  |   |
| <b>49</b> | <b>网络连接类型的选择</b>               |                    |  | ✓   |
|           | 0 无接口                          | 3 未使用              |  | 与以太网接口相关的<br>设置为 SPEC50,<br>135, 214.   |
|           | 1 以太网 (铜轴电缆)                   | 4 4-Lines (RS-485) |  |   |
|           | 2 以太网 (双绞线)                    |                    |  |   |
| <b>50</b> | <b>客户机 / 服务器的设置</b>            |                    |  | ✓   |
|           | 0 客户机                          | 2 备份服务器            |  | 与 S/C 相关的设置有<br>SPEC61, 150, 163,<br>165, 187, 194, 208,<br>229, 252, 253, 254,<br>255, 265, 276. |
|           | 1 服务器 / 工作站                    |                    |  |   |

|           |                                  |                   |  |                                    |
|-----------|----------------------------------|-------------------|--|------------------------------------|
| <b>51</b> | <b>SIO 波特率 (RS-232C)</b>         |                   |  | ✓                                  |
|           | 0 1 200 bps                      | 4 19 200 bps      |  | 相关设置为 SPEC48, 52, 53, 54, 60, 134. |
|           | 1 2 400 bps                      | 5 38 400 bps      |  |                                    |
|           | 2 4 800 bps                      | 6 76 800 bps      |  |                                    |
|           | 3 9 600 bps                      |                   |  |                                    |
|           |                                  |                   |  |                                    |
| <b>52</b> | <b>SIO 数据长度 (RS-232C)</b>        |                   |  | ✓                                  |
|           | 0 7 Bits                         | 1 8 Bits          |  |                                    |
| <b>53</b> | <b>SIO 校验位 (RS-232C)</b>         |                   |  | ✓                                  |
|           | 0 无                              | 2 偶校验             |  |                                    |
|           | 1 奇校验                            |                   |  |                                    |
| <b>54</b> | <b>SIO 停止位 (RS-232C)</b>         |                   |  | ✓                                  |
|           | 0 1 Bit                          | 1 2 Bits          |  |                                    |
| <b>55</b> | <b>RS-485 / 4-Lines 接口的数据长度</b>  |                   |  | x                                  |
|           | 0 1 200 bos                      | 3 9 600 bps       |  | 相关设置 SPEC48, 56, 57, 58, 59, 134.  |
|           | 1 2 400 bps                      | 4 19 200 bps      |  |                                    |
|           | 2 4 800 bps                      | 5 38 400 bps      |  |                                    |
| <b>56</b> | <b>RS-485 / 4-Lines 接口的数据长度</b>  |                   |  | x                                  |
|           | 0 7 Bits                         | 1 8 Bits          |  |                                    |
| <b>57</b> | <b>RS-485 / 4-Lines 接口的校验位</b>   |                   |  | x                                  |
|           | 0 无                              | 2 偶校验             |  |                                    |
|           | 1 奇校验                            |                   |  |                                    |
| <b>58</b> | <b>RS-485 / 4-Lines 接口的停止位</b>   |                   |  | x                                  |
|           | 0 1 Bit                          | 1 2 Bits          |  |                                    |
| <b>59</b> | <b>RS-485 / 4-Lines 的工作方式</b>    |                   |  | x                                  |
|           | 0 无操作                            | 2 Pick 'N' Pay #2 |  | #1 SPEC59 或 60 中只能设置一个<br>#2 仅用于南非 |
|           | 1 FIS 3000 #1                    |                   |  |                                    |
| <b>60</b> | <b>SIO (RS-232C) 的工作方式</b>       |                   |  | x                                  |
|           | 0 无操作                            | 3 Point 'N' Shop  |  | #1 参照 SPEC59 的 #1                  |
|           | 1 FIS 30000 #1                   | 4 条码扫描            |  |                                    |
|           | 2 FL-1                           | 5 Video 控制 #2     |  |                                    |
| <b>61</b> | <b>流动售货员</b>                     |                   |  |                                    |
|           | 0 禁止                             | 1 允许              |  |                                    |
| <b>62</b> | <b>收据的自由格式</b>                   |                   |  | x                                  |
|           | 0 禁止                             | 1 允许              |  | 除日本以外                              |
| <b>63</b> | <b>SM-90 与 DI-10 RS-232C 的通讯</b> |                   |  | x                                  |
|           | 0 否                              | 1 是               |  |                                    |
| <b>64</b> | <b>密码模式</b>                      |                   |  | ✓                                  |
|           | 0 允许                             | 2 允许多密码           |  |                                    |
|           | 1 禁止                             |                   |  |                                    |
| <b>65</b> | <b>在日/阶段交易清除模式打印报表</b>           |                   |  | ✓                                  |
|           | 0 禁止                             | 1 允许              |  |                                    |

|    |              |           |   |
|----|--------------|-----------|---|
| 66 | 包装数量功能键      |           |   |
|    | 0 允许         | 1 禁止      |   |
| 67 | 广告功能键        |           | ✓ |
|    | 0 允许         | 1 禁止      |   |
| 68 | 固定总价折扣功能键    |           | ✓ |
|    | 0 允许         | 1 禁止      |   |
| 69 | 总价百分比折扣功能键   |           | ✓ |
|    | 0 允许         | 1 禁止      |   |
| 70 | 固定单价折扣功能键    |           | ✓ |
|    | 0 允许         | 1 禁止      |   |
| 71 | 固定单价百分比折扣功能键 |           | ✓ |
|    | 0 允许         | 1 禁止      |   |
| 72 | 包装日期功能键      |           |   |
|    | 0 允许         | 1 禁止      |   |
| 73 | 负包装日期功能键     |           |   |
|    | 0 允许         | 1 禁止      |   |
| 74 | 售出日期功能键      |           |   |
|    | 0 允许         | 1 禁止      |   |
| 75 | 单位符号功能键      |           |   |
|    | 0 允许         | 1 禁止      |   |
| 76 | 数量设定功能键      |           |   |
|    | 0 允许         | 1 禁止      |   |
| 77 | 价格修改功能键      |           |   |
|    | 0 允许         | 1 禁止      |   |
| 78 | 退货功能键        |           | ✓ |
|    | 0 允许         | 1 禁止      |   |
| 79 | 店名功能键        |           |   |
|    | 0 允许         | 1 禁止      |   |
| 80 | Logo 图标功能键   |           |   |
|    | 0 允许         | 1 禁止      |   |
| 81 | 打印选择功能键      |           |   |
|    | 0 允许         | 1 禁止      |   |
| 82 | 产地在标签上的打印    |           |   |
|    | 0 禁止         | 1 允许      |   |
| 83 | 削价功能的选择      |           |   |
|    | 0 无削价        | 2 总价削价    |   |
|    | 1 单价削价       | 3 单价和总价削价 |   |
| 84 | 小计功能键        |           | ✓ |
|    | 0 允许         | 1 禁止      |   |

|     |                     |         |       |
|-----|---------------------|---------|-------|
| 85  | 总合计 Grand Total 功能键 |         | ✓     |
|     | 0 允许                | 1 禁止    |       |
| 86  | 标签间隙传感器的阈值          |         | x     |
|     | 输入一个 0 ~ 255 的值     |         |       |
| 87  | 标签类型                |         | ✓     |
|     | 0 有间隙               | 1 无间隙   |       |
| 88  | 售出日期抬头的打印           |         | x     |
|     | 0 禁止                | 1 允许    | 仅用于日本 |
| 89  | ASCII 码的输入(S 模式)    |         | x     |
|     | 0 禁止                | 1 允许    | 仅用于日本 |
| 90  | 小计削价                |         |       |
|     | 0 无削价               | 1 削价    |       |
| 91  | 收据的打印速度             |         | ✓     |
|     | 0 慢                 | 2 快     |       |
|     | 1 正常                |         |       |
| 92  | 标签的打印速度             |         | ✓     |
|     | 0 慢                 | 2 快     |       |
|     | 1 正常                |         |       |
|     | 打印机步幅               |         | x     |
| 0 单 | 2 未使用               |         |       |
|     | 1 双                 |         |       |
| 93  | 第 2 张收据的打印          |         | ✓     |
|     | 0 不打印               | 3 3 秒后  |       |
|     | 1 连续打印              | 4 用户选择  |       |
|     | 2 1 秒后              |         |       |
| 94  | 货币符号的位置 (标签上)       |         | ✓     |
|     | 0 价格的前面             | 1 价格的后面 |       |
| 95  | 双收据的打印              |         | x     |
|     | 0 禁止                | 1 允许    |       |
| 96  | 广告信息在所有标签上的打印       |         | ✓     |
|     | 0 禁止                | 1 允许    |       |
| 97  | 预包装模式下称重商品的手动打印     |         | ✓     |
|     | 0 禁止                | 1 允许    |       |
| 98  | 手动模式下非称重商品数量和单价的打印  |         | x     |
|     | 0 允许                | 1 禁止    |       |
| 99  | 手动模式下非称重商品单价的打印     |         | x     |
|     | 0 禁止                | 1 允许    |       |
| 100 | PLU 编辑时的折扣          |         | x     |
|     | 0 允许                | 1 禁止    |       |
| 101 | 日期和时间的零前缀           |         | ✓     |
|     | 0 禁止                | 1 允许    |       |

|            |                           |                    |            |
|------------|---------------------------|--------------------|------------|
| <b>102</b> | <b>折扣在收据上的表现方式</b>        |                    | x          |
|            | 0 折扣后单价和原始价格              | 1 原始单价和价格          |            |
| <b>103</b> | <b>单价分配功能键(对 PLU)</b>     |                    |            |
|            | 0 允许                      | 1 禁止               |            |
| <b>104</b> | <b>折扣价格取整方式</b>           |                    | ✓          |
|            | 0 四舍五入                    | 2 进位               |            |
|            | 1 截去                      |                    |            |
| <b>105</b> | <b>固定总价削价功能键</b>          |                    |            |
|            | 0 允许                      | 1 禁止               |            |
| <b>106</b> | <b>总价百分比削价功能键</b>         |                    |            |
|            | 0 允许                      | 1 禁止               |            |
| <b>107</b> | <b>固定单价削价功能键</b>          |                    |            |
|            | 0 允许                      | 1 禁止               |            |
| <b>108</b> | <b>单价百分比削价功能键</b>         |                    |            |
|            | 0 允许                      | 1 禁止               |            |
| <b>109</b> | <b>售出日期的起算日</b>           |                    | ✓          |
|            | 0 实时时钟                    | 1 包装日期             |            |
| <b>110</b> | <b>年的类型</b>               |                    | x          |
|            | 0 标准                      | 1 日本/台湾            | 仅用于日本和台湾   |
| <b>111</b> | <b>收据上价格的符号</b>           |                    | x          |
|            | 0 不打印                     | 2 Yen              | 仅用于日本      |
|            | 1 日本汉字 YEN                |                    |            |
| <b>112</b> | <b>收据上打印特殊信息的缺省编号</b>     |                    | ✓          |
|            | 请输入一个 0 ~ 16 的值           |                    |            |
| <b>113</b> | <b>标签上 Logo 图标打印状态</b>    |                    | ✓          |
|            | 0 不打印                     | 3 Logo 3           |            |
|            | 1 Logo 1                  | 4 Logo 4           |            |
|            | 2 Logo 2                  |                    |            |
| <b>114</b> | <b>收据上 Logo 的打印状态</b>     |                    |            |
|            | 0 不打印                     | 4 Logo 3           |            |
|            | 1 Logo 1                  | 5 Logo 4           |            |
|            | 2 Logo 2                  | 6 Logo 1, 2, 3 和 4 |            |
|            | 3 Logo 1 和 2              |                    |            |
| <b>115</b> | <b>使用日期和售出日期输入的类型</b>     |                    | x          |
|            | 0 天数                      | 1 小时               | 仅用于 NICHII |
| <b>116</b> | <b>双标签打印时,条码在首张标签上的打印</b> |                    | x          |
|            | 0 打印                      | 1 不打印              | 仅用于 NICHII |
| <b>117</b> | <b>零分钟的打印</b>             |                    | x          |
|            | 0 不打印                     | 1 打印               | 仅用于 NICHII |
| <b>118</b> | <b>折扣前后价格的打印</b>          |                    | x          |
|            | 0 两个都打印                   | 1 仅打印折前价格          | 仅用于 NICHII |



|            |                                       |   |             |                         |
|------------|---------------------------------------|---|-------------|-------------------------|
| <b>119</b> | <b>单位符号在收据上的打印</b>                    |   |             | ✓                       |
|            | 0 依赖于 PLU 的编辑                         | 2 | 不打印         |                         |
|            | 1 日本的 PCS                             |   |             | 仅用于日本                   |
| <b>120</b> | <b>PLU 号的打印</b>                       |   |             | ✓                       |
|            | 0 无零前缀                                | 1 | 零前缀         |                         |
| <b>121</b> | <b>粗体日文字符的打印</b>                      |   |             | ×                       |
|            | 0 粗体                                  | 1 | 细字符         | 仅用于日本                   |
| <b>122</b> | <b>开机直接进入预包装模式</b>                    |   |             | ×                       |
|            | 0 手动模式                                | 1 | 预包装模式       |                         |
| <b>123</b> | <b>收据上打印“Thank You”信息</b>             |   |             | ×                       |
|            | 0 允许                                  | 1 | 禁止          |                         |
| <b>124</b> | <b>折扣后的 PLU 单价</b>                    |   |             |                         |
|            | 0 折扣后的单价                              | 1 | 单价的折扣额      |                         |
| <b>125</b> | <b>特殊信息在收据上的位置</b>                    |   |             | ✓                       |
|            | 0 底部                                  | 1 | 顶部          |                         |
| <b>126</b> | <b>自助模式下功能键的保护</b>                    |   |             | ×                       |
|            | 0 不保护                                 | 2 | 部分保护        |                         |
|            | 1 全部保护                                |   |             |                         |
| <b>127</b> | <b>项目条码校验位的打印</b>                     |   |             |                         |
|            | 0 禁止                                  | 1 | 允许          |                         |
| <b>128</b> | <b>主机号码的设置 (For SM-15 Multi-drop)</b> |   |             | ×                       |
|            | 输入一个 0 ~ 99 的值                        |   |             | 仅用于以色列                  |
| <b>129</b> | <b>用于通讯的主机类型</b>                      |   |             | ×                       |
|            | 0 单机使用                                | 2 | POS ECR     |                         |
|            | 1 TMR ECR                             |   |             | 仅用于以色列<br>与 SPEC128 有关。 |
| <b>130</b> | <b>预包装合计标签上打印项目的选择</b>                |   |             |                         |
|            | 0 基于项目标签的状态                           | 1 | 基于手动合计标签的状态 |                         |
| <b>131</b> | <b>手动模式下打印 PLU 设定的数量</b>              |   |             | ✓                       |
|            | 0 否                                   | 1 | 是           |                         |
| <b>132</b> | <b>收据合计报表</b>                         |   |             | ×                       |
|            | 0 禁止                                  | 1 | 允许          | 只用于丹麦                   |
| <b>133</b> | <b>缺省 SPEC 修改时，修改所有 PLU 的缺省格式</b>     |   |             | ×                       |
|            | 0 是                                   | 1 | 否           |                         |
| <b>134</b> | <b>主机通讯</b>                           |   |             | ×                       |
|            | 0 无操作                                 | 1 | 允许          |                         |
|            | <b>主机通讯</b>                           |   |             |                         |
|            | 0 RS-232C                             | 1 | RS-485      |                         |
| <b>135</b> | <b>端口号</b>                            |   |             | ✓                       |
|            | 输入一个 1 ~ 254 的值                       |   |             |                         |
| <b>136</b> | <b>自助模式操作为一次或两次触键</b>                 |   |             | ×                       |
|            | 0 一次                                  | 1 | 两次          |                         |

|     |                      |               |  |           |
|-----|----------------------|---------------|--|-----------|
| 137 | 成份数据的居中              |               |  |           |
|     | 0 是                  | 1 否           |  |           |
| 138 | 通过功能键修改恒定价格或折扣价格     |               |  |           |
|     | 0 不更新到 PLU           | 1 更新到 PLU     |  |           |
| 139 | 寺冈码的位数               |               |  | x         |
|     | 0 2 位                | 1 3 位         |  |           |
| 140 | 日文信息的大小              |               |  | x         |
|     | 0 24 x 24            | 1 16 x 16     |  | 仅用于日本     |
| 141 | 年的格式                 |               |  | ✓         |
|     | 0 YY                 | 1 YYYY        |  |           |
| 142 | 售出日期只显示天数            |               |  |           |
|     | 0 禁止                 | 1 允许          |  |           |
| 143 | 剥离传感器的触发电压           |               |  | x         |
|     | 0 高                  | 1 低           |  |           |
| 144 | 显示预包装的数量值            |               |  | x         |
|     | 0 允许                 | 1 禁止          |  |           |
| 145 | 整板打印功能选择             |               |  |           |
|     | 0 禁止                 | 1 允许          |  |           |
| 146 | 标签格式 1, 2 功能键        |               |  |           |
|     | 0 禁止                 | 1 允许          |  | 除日本以外     |
| 147 | 预包装数据不加入报表中的功能键      |               |  |           |
|     | 0 禁止                 | 1 允许          |  | 除日本以外     |
| 148 | FIS3000 协议           |               |  | x         |
|     | 0 SM-80/90 FIS3D     | 1 SM-25 FIS3D |  |           |
| 149 | 主组功能键                |               |  |           |
|     | 0 禁止                 | 1 允许          |  | 除日本以外     |
| 150 | 预设键分配给客户机            |               |  |           |
|     | 0 本地分配               | 1 集中分配        |  |           |
| 151 | 当包装日期变更时，修改售出日期或使用日期 |               |  |           |
|     | 0 否                  | 1 是           |  |           |
| 152 | 售出日期或售出时间对各个 PLU     |               |  |           |
|     | 0 禁止                 | 1 允许          |  |           |
| 153 | 项目条码用户自定义的右侧数据       |               |  |           |
|     | 0 带标识位               | 1 无标识位        |  |           |
| 154 | 键面上大小写选择             |               |  | x         |
|     | 0 小写字母               | 1 大写字母        |  | 仅用于芬兰和奥地利 |
| 155 | 收据上的试打印              |               |  | x         |
|     | 0 不打印                | 1 打印          |  | 仅用于瑞典     |
| 156 | 从自由格式上复制图形           |               |  |           |
|     | 0 禁止                 | 1 允许          |  |           |

|     |                                    |             |             |
|-----|------------------------------------|-------------|-------------|
| 157 | 培训模式                               |             | x           |
|     | 0 禁止                               | 1 允许        | 不包括 DEC.    |
| 158 | FSD 价格和图形                          |             | x           |
|     | 0 禁止                               | 1 允许        | 只用于美国       |
| 159 | ½ 和 ¼ 键功能                          |             | x           |
|     | 0 禁止                               | 1 允许        |             |
| 160 | 以太网双绞线                             |             | x           |
|     | 0 屏蔽                               | 1 非屏蔽       | 未使用         |
| 161 | 折扣标签                               |             | x           |
|     | 0 允许                               | 1 禁止        | 只用于瑞典       |
| 162 | 项目代码功能键                            |             |             |
|     | 0 允许                               | 1 禁止        |             |
| 163 | 交易数据保存在客户机内存中                      |             |             |
|     | 0 禁止                               | 1 允许        |             |
| 164 | 最大标签长度                             |             | x           |
|     | 0 120 mm                           | 1 240 mm    |             |
| 165 | 客户机 / 服务器结构中报表的更新                  |             |             |
|     | 0 是                                | 1 否         |             |
| 166 | 平均价格和重量标签功能                        |             |             |
|     | 0 禁止                               | 1 允许        |             |
| 167 | 标签日期抬头的打印                          |             | x           |
|     | 0 不打印                              | 1 打印        | 除日本以外       |
| 168 | GB 国标码                             |             |             |
|     | 0 GB 国标码                           | 1 上位国标 GB 码 | 仅用于 CN 和 MS |
| 169 | 手动模式下打印 PLU 设定的单位                  |             |             |
|     | 0 否                                | 1 是         |             |
| 170 | 用户设置 (REZERO + 141) 模式, 只能从 Z 模式进入 |             | x           |
|     | 0 否                                | 1 是         |             |
| 171 | EURO 欧元模式                          |             | x           |
|     | 0 禁止                               | 1 允许        |             |
| 172 | 双重重量说明                             |             | x           |
|     | 0 否                                | 1 是         | 仅用于美国       |
| 173 | 在 X, S 和 Z 模式, 屏蔽上方数码管             |             | x           |
|     | 0 否                                | 1 是         | 仅用于双排显示的机器. |
| 174 | 固定的售货员键分配到预设键 8, 16, 24 和 32 中     |             | x           |
|     | 0 售货员键                             | 1 功能键       | 仅用于 B 型秤    |
| 175 | 30 lb 到 15 kg 的转换                  |             | x           |
|     | 0 禁止                               | 1 允许        | 仅用于 UK      |
| 176 | 折扣时间基于每天                           |             | ✓           |
|     | 0 否                                | 1 是         |             |

|            |                             |          |                   |
|------------|-----------------------------|----------|-------------------|
| <b>177</b> | <b>重量检查功能</b>               |          | x                 |
|            | 0 否                         | 1 是      |                   |
| <b>178</b> | <b>每个 PLU 的单价覆盖功能</b>       |          | ✓                 |
|            | 0 否                         | 1 是      |                   |
| <b>179</b> | <b>黑标感应标签</b>               |          | x                 |
|            | 0 正常 I                      | 1 黑标感应   |                   |
| <b>180</b> | <b>滚动信息组</b>                |          |                   |
|            | 0 禁止                        | 1 允许     |                   |
| <b>181</b> | <b>连续标签</b>                 |          |                   |
|            | 0 禁止                        | 1 允许     |                   |
| <b>182</b> | <b>条码数据的字符大小</b>            |          | ✓                 |
|            | 0 大                         | 1 小      |                   |
| <b>183</b> | <b>3 分钟超时后 PLU 清除</b>       |          |                   |
|            | 0 否                         | 1 是      |                   |
| <b>184</b> | <b>双重单价和总价在标签上的打印</b>       |          | x                 |
|            | 0 不打印                       | 1 打印     | 当 SPEC158 = 1 时有效 |
| <b>185</b> | <b>称重↔非称重转换的功能键</b>         |          |                   |
|            | 0 禁止                        | 1 允许     |                   |
| <b>186</b> | <b>标签上打印 \$ 和重量单位</b>       |          | ✓                 |
|            | 0 不打印                       | 1 打印     |                   |
| <b>187</b> | <b>由服务器清除合计数据</b>           |          |                   |
|            | 0 服务器和客户机均可                 | 1 服务器    |                   |
| <b>188</b> | <b>SM-25 FIS3D 的皮重小数点左移</b> |          | x                 |
|            | 0 否                         | 1 是      |                   |
| <b>189</b> | <b>PLU 自动清除</b>             |          |                   |
|            | 0 不清除                       | 2 30 天后  |                   |
|            | 1 15 天后                     | 3 90 天后  |                   |
| <b>190</b> | <b>收据上重量和单价的切换</b>          |          | x                 |
|            | 0 否                         | 1 是      |                   |
| <b>191</b> | <b>缺省的项目代码等于 PLU 编号</b>     |          | ✓                 |
|            | 0 否                         | 1 是      |                   |
| <b>192</b> | <b>营养列表</b>                 |          | x                 |
|            | 0 标准                        | 3 标准压缩   | 只用于美国和加拿大         |
|            | 1 简单                        | 4 列表     |                   |
|            | 2 简单压缩                      | 5 列表额外压缩 |                   |
| <b>193</b> | <b>营养调整走纸</b>               |          | x                 |
|            | 请输入一个 0 ~ 255 的数值           |          | 仅用于美国和加拿大         |

|            |                         |           |                   |
|------------|-------------------------|-----------|-------------------|
| <b>194</b> | <b>服务器 IP 地址</b>        |           | ✓                 |
|            | 请输入一个 1 ~ 254 的值        |           | 仅用于副秤             |
| <b>195</b> | <b>非称重项目的重量打印</b>       |           |                   |
|            | 0 否                     | 1 是       |                   |
| <b>196</b> | <b>秤的文件</b>             |           |                   |
|            | 0 禁止                    | 1 允许      |                   |
| <b>197</b> | <b>月的打印格式</b>           |           | ✓                 |
|            | 0 数字                    | 2 3 个字母   |                   |
|            | 1 2 个字母                 |           |                   |
| <b>198</b> | <b>FSD 节省计算</b>         |           | x                 |
|            | 0 净值                    | 1 分去除     | 仅用于美国             |
| <b>199</b> | <b>FIS3000 的超时</b>      |           | x                 |
|            | 0 2 秒                   | 2 32 秒    |                   |
|            | 1 8 秒                   |           |                   |
| <b>200</b> | <b>PLU 调用的范围</b>        |           |                   |
|            | 0 禁止                    | 1 允许      |                   |
| <b>201</b> | <b>手动模式的售出日期</b>        |           |                   |
|            | 0 已设置的售出日期              | 1 零售出日期   |                   |
| <b>202</b> | <b>当条码数据溢出时项目标签的打印</b>  |           | ✓                 |
|            | 0 打印                    | 1 不打印     |                   |
| <b>203</b> | <b>预设键的页数</b>           |           | ✓                 |
|            | 0 1 页                   | 2 3 页上位键  |                   |
|            | 1 3 页切换                 |           |                   |
| <b>204</b> | <b>参考 PLU 功能键</b>       |           |                   |
|            | 0 禁止                    | 1 允许      |                   |
| <b>205</b> | <b>打印功能键</b>            |           | x                 |
|            | 0 禁止                    | 1 允许      |                   |
| <b>206</b> | <b>当右侧数据溢出时条码的打印</b>    |           |                   |
|            | 0 不打印                   | 1 打印条码数位  |                   |
| <b>207</b> | <b>条码和标签打印时重量的小数点位置</b> |           | x                 |
|            | 0 与 SPEC607 相同          | 1 0.000   | 当 SPEC607 = 2 时有效 |
| <b>208</b> | <b>网络超时</b>             |           |                   |
|            | 0 3 秒                   | 2 x4      |                   |
|            | 1 x2                    | 3 x10     |                   |
| <b>209</b> | <b>FSD 的计算</b>          |           | x                 |
|            | 0 单价                    | 1 价格百分比扣除 | 仅用于美国             |
| <b>210</b> | <b>PLU 重复调用功能键</b>      |           |                   |
|            | 0 禁止                    | 1 允许      |                   |
| <b>211</b> | <b>Pick 'N' Pay 协议</b>  |           | x                 |
|            | 0 旧                     | 1 新       | 仅用于南非             |

|     |                   |        |                   |
|-----|-------------------|--------|-------------------|
| 212 | Pick 'N' Pay 的部门号 |        | x                 |
|     | 请输入一个 1 ~ 99 的值   |        | 仅用于南非             |
| 213 | 标志位 Flag 功能键      |        |                   |
|     | 0 禁止              | 1 允许   |                   |
| 214 | DHCP 功能           |        |                   |
|     | 0 禁止              | 1 允许   |                   |
| 215 | 特殊信息的居中           |        |                   |
|     | 0 是               | 1 否    |                   |
| 216 | JIS 码表            |        | x                 |
|     | 0 新               | 1 旧    | 仅用于日本             |
| 217 | 项目标签打印的缺省格式 2     |        |                   |
|     | 0 未使用             | 5 F5   |                   |
|     | 1 F1              | 6 F6   |                   |
|     | 2 F2              | 7 F7   |                   |
|     | 3 F3              | 8 F8   |                   |
|     | 4 F4              |        |                   |
| 218 | 单价修改功能键的零单价       |        |                   |
|     | 0 禁止              | 1 允许   |                   |
| 219 | 数字键输入的复位时间        |        | ✓                 |
|     | 0 3 秒             | 2 禁止   | 只用于日本             |
|     | 1 5 秒             |        |                   |
| 220 | 项目条码右侧数据依赖于单位     |        | x                 |
|     | 0 禁止              | 1 允许   | 当 SPEC1=0 或 2 时有效 |
| 221 | 收据上带有税费信息的功能键     |        | x                 |
|     | 0 禁止              | 1 允许   |                   |
| 222 | 无销售打开钱箱的功能键       |        | x                 |
|     | 0 禁止              | 1 允许   |                   |
| 223 | 负单价功能             |        |                   |
|     | 0 禁止              | 1 允许   |                   |
| 224 | FIS3000 接线方式      |        | x                 |
|     | 0 4 线制            | 1 2 线制 |                   |
| 225 | 预包装模式每个 PLU 的总合计  |        |                   |
|     | 0 是               | 1 否    |                   |
| 226 | ITF 条码校验位的反算      |        |                   |
|     | 0 否               | 1 是    |                   |
| 227 | 单价覆盖密码功能          |        |                   |
|     | 0 禁止              | 1 允许   | 当 SPEC178 = 1 时有效 |
| 228 | 每个 PLU 的交易合计      |        |                   |
|     | 0 否               | 1 是    |                   |

|            |                                |                 |  |                   |
|------------|--------------------------------|-----------------|--|-------------------|
| <b>229</b> | <b>预设键组</b>                    |                 |  |                   |
|            | 0 禁止                           | 1 允许            |  | 当 SPEC150 = 1 时有效 |
| <b>230</b> | <b>PLU 调用后自动打印</b>             |                 |  | ✓                 |
|            | 0 否                            | 1 是             |  |                   |
| <b>231</b> | <b>PLU 和单价覆盖的零单价</b>           |                 |  | ✓                 |
|            | 0 禁止                           | 1 允许            |  |                   |
| <b>232</b> | <b>连续标签的走纸</b>                 |                 |  | ✓                 |
|            | 0 否                            | 1 是             |  |                   |
| <b>233</b> | <b>时间的格式</b>                   |                 |  | ✓                 |
|            | 0 24 小时                        | 2 12 小时 (AM/PM) |  |                   |
| <b>234</b> | <b>小计和总合计条码</b>                |                 |  |                   |
|            | 0 基于项目条码                       | 1 基于合计条码        |  |                   |
| <b>235</b> | <b>屏蔽条码最后一位人眼可读校验位</b>         |                 |  | ✓                 |
|            | 0 否                            | 1 是             |  |                   |
| <b>236</b> | <b>韩国字符表</b>                   |                 |  | x                 |
|            | 0 旧                            | 1 新             |  | 仅用于韩国             |
| <b>237</b> | <b>半键功能</b>                    |                 |  |                   |
|            | 0 禁止                           | 1 允许            |  |                   |
| <b>238</b> | <b>FIS3000 自由格式的单位</b>         |                 |  | x                 |
|            | 0 Mm                           | 2 SM-25 Dots    |  |                   |
|            | 1 Dots                         |                 |  |                   |
| <b>239</b> | <b>支票和信用卡支付功能键</b>             |                 |  | ✓                 |
|            | 0 禁止                           | 1 允许            |  |                   |
| <b>240</b> | <b>优惠券支付功能键</b>                |                 |  |                   |
|            | 0 禁止                           | 1 允许            |  |                   |
| <b>241</b> | <b>IR POS 后 TMR 的 PLU 编号</b>   |                 |  |                   |
|            | 0 6 位                          | 1 7 位           |  |                   |
| <b>242</b> | <b>折扣无限制功能键</b>                |                 |  |                   |
|            | 0 禁止                           | 1 允许            |  |                   |
| <b>243</b> | <b>连续品名显示</b>                  |                 |  | x                 |
|            | 0 否                            | 1 是             |  |                   |
| <b>244</b> | <b>PLU 价格修改标志的使用</b>           |                 |  |                   |
|            | 0 否                            | 1 是             |  |                   |
| <b>245</b> | <b>当日期等于包装日期时，售出日期或使用日期的打印</b> |                 |  |                   |
|            | 0 是                            | 1 否             |  |                   |
| <b>246</b> | <b>将条码的首位和校验位打印在条码的外侧</b>      |                 |  |                   |
|            | 0 否                            | 1 是             |  |                   |
| <b>247</b> | <b>包装日期的打印</b>                 |                 |  |                   |
|            | 0 手动和预包装模式                     | 2 预包装模式         |  |                   |
|            | 1 手动模式                         | 3 不打印           |  |                   |

|            |                          |                |       |
|------------|--------------------------|----------------|-------|
| <b>248</b> | <b>售出日期的打印</b>           |                |       |
|            | 0 手动和预包装模式               | 2 预包装模式        |       |
|            | 1 手动模式                   | 3 不打印          |       |
| <b>249</b> | <b>使用日期的打印</b>           |                |       |
|            | 0 手动和预包装模式               | 2 预包装模式        |       |
|            | 1 手动模式                   | 3 不打印          |       |
| <b>250</b> | <b>标签上店名的居中</b>          |                | ✓     |
|            | 0 否                      | 1 是            |       |
| <b>251</b> | <b>店名在收据上的位置</b>         |                | ✓     |
|            | 0 顶部                     | 1 底部           |       |
| <b>252</b> | <b>当服务器荡机时自动重新连接</b>     |                |       |
|            | 0 禁止                     | 2 每 3 分钟       |       |
|            | 1 每 2 分钟                 | 3 每 15 分钟      |       |
| <b>253</b> | <b>客户机 PLU 的自动更新</b>     |                |       |
|            | 0 更新 / 删除 已有的 PLU        | 3 更新所有服务器的 PLU |       |
|            | 1 更新 / 删除所有服务器的 PLU      | 4 禁止           |       |
|            | 2 更新已有的 PLU              |                |       |
| <b>254</b> | <b>自动更新客户机离线报表</b>       |                |       |
|            | 0 禁止                     | 1 允许           |       |
| <b>255</b> | <b>以太网通讯的重试</b>          |                |       |
|            | 0 2 次                    | 1 5 次          |       |
| <b>256</b> | <b>按下售货员键后显示含税价</b>      |                | ×     |
|            | 0 是                      | 1 否            | 仅用于日本 |
| <b>257</b> | <b>通过功能键修改 PLU 的产地名称</b> |                |       |
|            | 0 否                      | 1 是            | 仅用于日本 |
| <b>258</b> | <b>牛肉标签</b>              |                |       |
|            | 0 否                      | 1 是            |       |
| <b>259</b> | <b>预包装模式下自动打印小计标签</b>    |                |       |
|            | 0 否                      | 1 是            |       |
| <b>260</b> | <b>牛肉标签的打印：打印国家</b>      |                |       |
|            | 0 代码                     | 1 名称           |       |
| <b>261</b> | <b>外部卷纸机</b>             |                |       |
|            | 0 禁止                     | 1 允许           |       |
| <b>262</b> | <b>收据和标签的选择</b>          |                | ×     |
|            | 0 标签                     | 1 收据           |       |
| <b>263</b> | <b>FSD 净值最小化</b>         |                | ×     |
|            | 0 关闭                     | 1 开启           | 仅用于美国 |
| <b>264</b> | <b>在下一张标签上打印成份数据</b>     |                |       |
|            | 0 禁止                     | 1 允许           |       |



|            |                          |              |                                   |
|------------|--------------------------|--------------|-----------------------------------|
| <b>265</b> | <b>客户机使用本地标签自由格式</b>     |              |                                   |
|            | 0 否                      | 1 是          |                                   |
| <b>266</b> | <b>FSD 重量</b>            |              | x                                 |
|            | 0 后台计算好的 (单量程)           | 2 额外重量       | 仅用于美国                             |
|            | 1 后台计算好的 (双量程)           |              |                                   |
| <b>267</b> | <b>CPDL 语言选择</b>         |              |                                   |
|            | 0 第一种语言                  | 1 第二种语言      |                                   |
| <b>268</b> | <b>打折的项目显示特殊的秤信息</b>     |              |                                   |
|            | 0 否                      | 1 是          | 除 AA, HK, CN, TW 和 K 外            |
| <b>269</b> | <b>自动售货员累加</b>           |              | ✓                                 |
|            | 0 No                     | 4 V4         | 仅用于以色列                            |
|            | 1 V1                     | 5 V5         |                                   |
|            | 2 V2                     | 6 V6         |                                   |
|            | 3 V3                     | 7 V7         |                                   |
| <b>270</b> | <b>Z 模式下每种报表的单独打印和清除</b> |              |                                   |
|            | 0 禁止                     | 2 自动清除       |                                   |
|            | 1 手动清除                   |              |                                   |
| <b>271</b> | <b>店铺合计报表的清除</b>         |              |                                   |
|            | 0 仅店铺合计报表                | 1 所有报表       | 当 SPEC270=1 或 2 时有效               |
| <b>272</b> | <b>牛肉参考号码</b>            |              |                                   |
|            | 0 代码                     | 1 日期         |                                   |
| <b>273</b> | <b>项目代码跟随 PLU 号码</b>     |              |                                   |
|            | 0 是                      | 1 否          | 仅用于以色列                            |
| <b>274</b> | <b>B 平台型键盘</b>           |              | x                                 |
|            | 0 新                      | 1 旧          |                                   |
| <b>275</b> | <b>台湾收据的打印</b>           |              | x                                 |
|            | 0 禁止                     | 1 允许         | 仅用于台湾, 用于 POS1 FLEX PP2000 srs. 2 |
| <b>276</b> | <b>流动服务器</b>             |              |                                   |
|            | 0 禁止                     | 1 允许         |                                   |
| <b>277</b> | <b>实时缓存保存时间</b>          |              |                                   |
|            | 0 无                      | 4 5天         |                                   |
|            | 1 2天                     | 5 6天         |                                   |
|            | 2 3天                     | 6 7天         |                                   |
|            | 3 4天                     | 7 无限制        |                                   |
|            |                          |              |                                   |
| <b>278</b> | <b>可追溯性报表</b>            |              |                                   |
|            | 0 禁止                     | 3 按日期和参考号    |                                   |
|            | 1 按参考号                   | 4 按日期和 PLU 号 |                                   |
|            | 2 按 PLU 号                |              |                                   |
| <b>279</b> | <b>美国自助模式</b>            |              | x                                 |
|            | 0 禁止                     | 1 允许         | 仅用于美国                             |

|       |                           |              |            |
|-------|---------------------------|--------------|------------|
| 280   | <b>实时顾客号</b>              |              |            |
|       | 0 否                       | 1 是          |            |
| 281   | <b>实时缓存收据</b>             |              | x          |
|       | 0 明细                      | 1 仅合计        |            |
| 282   | <b>条码功能</b>               |              | x          |
|       | 0 没有 CR                   | 1 有 CR       |            |
| 283   | <b>条码查找表(LUT)内容</b>       |              | x          |
|       | 0 仅非称重项目                  | 1 所有项目       |            |
| 284   | <b>在信用卡支付时打开收银箱</b>       |              | ✓          |
|       | 0 允许                      | 1 禁止         |            |
| 285   | <b>澳大利亚 ECR 功能</b>        |              | x          |
|       | 0 否                       | 1 是          | 仅用于澳大利亚    |
| 286   | <b>强制金额输入</b>             |              |            |
|       | 0 否                       | 1 是          |            |
| 287   | <b>强制找钱键</b>              |              |            |
|       | 0 否                       | 1 是          |            |
| 288   | <b>报表中打印计划价格</b>          |              |            |
|       | 0 允许                      | 1 禁止         |            |
| 289   | <b>重复 PLU 调用</b>          |              |            |
|       | 0 否                       | 1 是          |            |
| 290   | <b>付款键</b>                |              | x          |
|       | 0 禁止                      | 1 允许         | 仅用于 DEC 国家 |
| 291   | <b>标签间隙在走纸时的感应值</b>       |              | ✓          |
|       | 0 自动重调                    | 1 不调整        |            |
| 292   | <b>SM-200 省电方式</b>        |              | x          |
|       | 0 关闭背光                    | 1 关机         |            |
| 293   | <b>SM-200 进入省电模式的时间间隔</b> |              | x          |
|       | 0 3 分钟                    | 2 10 分钟      |            |
|       | 1 5 分钟                    | 3 2 分钟       |            |
|       | <b>PLU 滚动信息显示间隔</b>       |              | ✓          |
|       | 0 禁止                      | 4 1 Min      | 仅用于美国      |
|       | 1 3S                      | 5 2 Min      |            |
|       | 2 10S                     | 6 5 Min      |            |
| 3 30S |                           |              |            |
| 294   | <b>SM-200 电池的选用</b>       |              | x          |
|       | 0 是                       | 1 否          |            |
| 295   | <b>SM-300 滚动信息刷新率</b>     |              | x          |
|       | 0 6 行                     | 1 12 行       |            |
| 296   | <b>成份文件大小的扩展</b>          |              | x          |
|       | 0 最大 99 条记录               | 1 最大 255 条记录 | 仅用于南非      |

|            |                         |           |                              |
|------------|-------------------------|-----------|------------------------------|
| <b>297</b> | <b>收据上打印 PLU 成份</b>     |           | x                            |
|            | 0 否                     | 1 是       |                              |
| <b>298</b> | <b>可追溯性更新功能</b>         |           |                              |
|            | 0 否                     | 1 是       |                              |
| <b>299</b> | <b>键盘的选择</b>            |           | x                            |
|            | 0 普通键盘#                 | 2 80 个预设键 | # 32/56 个预设键<br>与 SPEC672 相同 |
|            | 1 100 个预设键              |           |                              |
| <b>300</b> | <b>SM-500 自助模式</b>      |           | x                            |
|            | 0 否                     | 1 是       | 96 个预设键键盘,同<br>SPEC688       |
| <b>301</b> | <b>累加后打印收据</b>          |           | ✓                            |
|            | 0 是                     | 1 否       |                              |
| <b>302</b> | <b>以太网固定端口号</b>         |           |                              |
|            | 请输入一个 1~254 的值          |           |                              |
| <b>303</b> | <b>DHCP IP 地址沿用时间</b>   |           |                              |
|            | 0 禁止                    | 1 允许      |                              |
| <b>304</b> | <b>服务器端口号</b>           |           |                              |
|            | 请输入一个 1~254 的值          |           |                              |
| <b>305</b> | <b>字符抓取加速</b>           |           | x                            |
|            | 0 禁止                    | 1 允许      | (S3,S4,M3&M4)美国<br>专用        |
| <b>306</b> | <b>单位在收据上的打印</b>        |           |                              |
|            | 0 Pcs                   | 1 Items   |                              |
| <b>307</b> | <b>代码形式</b>             |           | x                            |
|            | 0 DOS                   | 1 ANSI    | 仅用于以色列                       |
| <b>308</b> | <b>SM-500 第 2 收据的打印</b> |           | x                            |
|            | 0 禁止                    | 1 允许      |                              |
| <b>309</b> | <b>实习功能</b>             |           | x                            |
|            | 0 禁止                    | 1 允许      | 只用于 DEC 国家                   |
| <b>310</b> | <b>RSS14 条码</b>         |           |                              |
|            | 0 禁止                    | 1 允许      | 只用于 AI 01                    |
| <b>311</b> | <b>操作员登录功能</b>          |           |                              |
|            | 0 禁止                    | 1 允许      |                              |
| <b>312</b> | <b>价格修改的密码</b>          |           | x                            |
|            | 0 禁止                    | 1 允许      | 只用于 KE                       |
| <b>313</b> | <b>价格修改的日志文件</b>        |           | x                            |
|            | 0 禁止                    | 1 允许      | 只用于 KE                       |

|            |                             |                     |            |
|------------|-----------------------------|---------------------|------------|
| <b>314</b> | <b>培训模式</b>                 |                     | x          |
|            | 0 禁止                        | 2 允许 (Clerk Report) | 仅用于 DEC 国家 |
|            | 1 允许                        |                     |            |
| <b>315</b> | <b>PLU 可追溯性在收据上的打印</b>      |                     | x          |
|            | 0 是                         | 1 否                 |            |
| <b>316</b> | <b>在手动合计报表中包括预包装的合计</b>     |                     |            |
|            | 0 是                         | 1 否                 |            |
| <b>317</b> | <b>无线网络通讯</b>               |                     |            |
|            | 0 No                        | 1 Yes               |            |
| <b>318</b> | <b>无线 FTP 的端口号</b>          |                     |            |
|            | 请输入一个 1 ~ 9999 的值           |                     | 没有使用       |
| <b>319</b> | <b>删除可追溯性记录</b>             |                     |            |
|            | 0 是                         | 1 否                 |            |
| <b>320</b> | <b>PLU 链接到文本域</b>           |                     |            |
|            | 0 禁止                        | 1 允许                |            |
| <b>321</b> | <b>Julian 日期形式的包装和售出日期</b>  |                     | x          |
|            | 0 否                         | 1 是                 | 只用于 U1     |
| <b>322</b> | <b>价格打印的尺寸 (大字体)</b>        |                     |            |
|            | 0 否                         | 1 是                 |            |
| <b>323</b> | <b>自动 PLU 广播</b>            |                     |            |
|            | 0 禁止                        | 1 允许                |            |
| <b>324</b> | <b>单价和总价的小数点</b>            |                     | x          |
|            | 0 禁止                        | 1 允许                |            |
| <b>325</b> | <b>剥离传感器值</b>               |                     |            |
|            | 0 重新调整                      | 1 不改变               |            |
| <b>326</b> | <b>开/关键</b>                 |                     | x          |
|            | 0 禁止                        | 1 允许                |            |
| <b>327</b> | <b>SM300 打印控制</b>           |                     | x          |
|            | 0 禁止                        | 1 允许                |            |
| <b>328</b> | <b>TU 9 位总价</b>             |                     | x          |
|            | 0 禁止                        | 1 允许                | 仅用于 TU     |
| <b>329</b> | <b>PLU 皮重调用</b>             |                     | x          |
|            | 0 允许                        | 1 禁止                |            |
| <b>330</b> | <b>单个秤总库存报表</b>             |                     | x          |
|            | 0 禁止                        | 1 允许                |            |
| <b>331</b> | <b>默认 ITF 条码</b>            |                     | ✓          |
|            | 0 禁止                        | 1 允许                |            |
| <b>332</b> | <b>总价标签上项目文本 (5-16) 的打印</b> |                     |            |
|            | 0 禁止                        | 1 允许                |            |

|     |                          |               |  |   |
|-----|--------------------------|---------------|--|---|
| 333 | 收据顶部的图形                  |               |  |   |
|     | 范围从 0 ~ 99               |               |  |   |
| 334 | 收据底部的图形                  |               |  |   |
|     | 范围从 0 ~ 99               |               |  |   |
| 335 | 可追溯的最后食用日期               |               |  |   |
|     | 0 禁止                     | 1 允许          |  |   |
| 336 | 可追溯的最大重量                 |               |  |   |
|     | 0 禁止                     | 1 允许          |  |   |
| 337 | 可追溯的默认标签格式               |               |  |   |
|     | 0 不使用                    | 5 F5          |  |   |
|     | 1 F1                     | 6 F6          |  |   |
|     | 2 F2                     | 7 F7          |  |   |
|     | 3 F3                     | 8 F8          |  |   |
|     | 4 F4                     |               |  |   |
| 338 | 可追溯的条码                   |               |  |   |
|     | 0 EAN13                  | 1 EAN128      |  |   |
| 339 | 标志位 (EAN13)              |               |  |   |
|     | 输入范围从 0 ~ 99             |               |  |   |
| 340 | 强制扫描                     |               |  |   |
|     | 0 否                      | 1 是           |  |   |
| 341 | TVP2000 (SM300)          |               |  |   |
|     | 0 不发送 T10                | 1 发送 T10 标签格式 |  |   |
| 342 | LCD 1 行滚动                |               |  |   |
|     | 0 禁止                     | 1 允许          |  |   |
| 343 | 预报装模式下的售货员键              |               |  |   |
|     | 0 允许                     | 1 禁止          |  |   |
| 344 | 打印包装日期                   |               |  |   |
|     | 0 是                      | 1 否           |  |   |
| 400 | 自动关机功能                   |               |  | ✓ |
|     | 0 禁止                     | 3 30 分钟       |  |   |
|     | 1 3 分钟                   | 4 1 小时        |  |   |
|     | 2 10 分钟                  | 5 3 小时        |  |   |
| 401 | RS-232C 接口的 RTS/CTS 信号交换 |               |  | ✓ |
|     | 0 开                      | 1 关           |  |   |
| 402 | 清空报表后清空收据连续号码            |               |  | ✓ |
|     | 0 否                      | 1 是           |  |   |
| 403 | 交易模式下显示售货员号              |               |  | ✓ |
|     | 0 允许                     | 1 禁止          |  |   |
| 404 | 售货员键的数量                  |               |  | ✓ |
|     | 0 4 个售货员键                | 2 6 个售货员键     |  |   |
|     | 1 5 个售货员键                | 3 7 个售货员键     |  |   |

|            |                         |                          |   |   |
|------------|-------------------------|--------------------------|---|---|
| <b>405</b> | <b>收据上店名和特殊信息的优先级</b>   |                          |   | ✓ |
|            | 0 店名优先                  | 1 特殊信息优先                 |   |   |
| <b>406</b> | <b>收据上店名居中</b>          |                          |   | ✓ |
|            | 0 允许                    | 1 禁止                     |   |   |
| <b>407</b> | <b>收据上特殊信息居中</b>        |                          |   | ✓ |
|            | 0 允许                    | 1 禁止                     |   |   |
| <b>408</b> | <b>在找钱模式一次或两次按键打印收据</b> |                          |   | ✓ |
|            | 0 按一次                   | 1 按两次                    |   |   |
| <b>409</b> | <b>收据上 PLU 号的打印</b>     |                          |   | ✓ |
|            | 0 禁止                    | 1 允许                     |   |   |
| <b>410</b> | <b>项目销售的记录方式</b>        |                          |   | ✓ |
|            | 0 合计                    | 1 项目                     |   |   |
| <b>411</b> | <b>打印键的默认售货员交易</b>      |                          |   | ✓ |
|            | 0 允许                    | 1 禁止                     |   |   |
| <b>412</b> | <b>打印测试线</b>            |                          |   | ✓ |
|            | 0 打印                    | 1 不打印                    |   |   |
| <b>413</b> | <b>保质期的起始日期</b>         |                          |   | ✓ |
|            | 0 当前日期                  | 1 包装日期                   |   |   |
| <b>414</b> | <b>扫描枪读取的店内条码格式</b>     |                          |   | ✓ |
|            | 0 F1F2 CCCCCC TTTT CD   | 5 F1F2 CCCCC XCD TTTT CD | #1: F1F2 - 20~29<br>#2: CC ~ CCCCC<br>项目代码<br>#3: TTTT ~<br>TTTTTTTT 总价 |   |
|            | 1 F1F2 CCCCC TTTT CD    | 6 F1F2 CCCC XCD TTTT CD  |   |   |
|            | 2 F1F2 CCCC TTTT CD     | 7 F1F2 CCCCC PCD TTTT CD |   |   |
|            | 3 F1F2 CCC TTTT CD      | 8 F1F2 CCCCC 0 TTTT CD   |   |   |
|            | 4 F1F2 CC TTTT CD       |                          |   |   |
| <b>415</b> | <b>用扫描枪输入非 PLU 商品</b>   |                          |   | ✓ |
|            | 0 允许                    | 1 禁止                     |   |   |
| <b>416</b> | <b>扫描枪</b>              |                          |   | ✓ |
|            | 0 允许                    | 1 禁止                     |   |   |
| <b>417</b> | <b>标签上品名居中</b>          |                          |   | ✓ |
|            | 0 允许                    | 1 禁止                     |   |   |
| <b>418</b> | <b>重量数据的同步功能</b>        |                          |   | ✓ |
|            | 0 允许                    | 1 禁止                     |   |   |
| <b>419</b> | <b>打印标签时打开收银箱</b>       |                          |   | ✓ |
|            | 0 允许                    | 1 禁止                     |   |   |
| <b>420</b> | <b>销售报表上打印总合计</b>       |                          |   | ✓ |
|            | 0 允许                    | 1 禁止                     |   |   |
| <b>421</b> | <b>报表数据的构成</b>          |                          |   | ✓ |
|            | 0 收据数据                  | 2 收据和标签数据                |   |   |
|            | 1 标签数据                  |                          |   |   |
| <b>422</b> | <b>收据上总价货币符号的打印</b>     |                          |   | ✓ |
|            | 0 不打印                   | 2 打印于总价后面                |   |   |
|            | 1 打印于总价前面               |                          |   |   |

|            |                                |              |  |                 |
|------------|--------------------------------|--------------|--|-----------------|
| <b>423</b> | <b>收据上打印商品总数</b>               |              |  | ✓               |
|            | 0 允许                           | 1 禁止         |  |                 |
| <b>424</b> | <b>合计条码的总价金额为第二货币</b>          |              |  | ✓               |
|            | 0 允许                           | 1 禁止         |  | 仅用于法国           |
| <b>425</b> | <b>收据上打印第二货币</b>               |              |  | ✓               |
|            | 0 允许                           | 1 禁止         |  | 仅用于法国           |
| <b>426</b> | <b>单价为零时打印皮重</b>               |              |  | ✓               |
|            | 0 允许                           | 1 禁止         |  |                 |
| <b>427</b> | <b>当没有找钱操作时消除收据上的现金线</b>       |              |  | ✓               |
|            | 0 允许                           | 1 禁止         |  |                 |
| <b>428</b> | <b>在收据上打印扣税清单</b>              |              |  | ✓               |
|            | 0 允许                           | 1 禁止         |  | SPEC603 = 1 时有效 |
| <b>429</b> | <b>非称重 PLU 单价显示</b>            |              |  | ✓               |
|            | 0 总价栏                          | 1 单价栏        |  |                 |
| <b>430</b> | <b>PLU / 主组 / 部门 / 税报表上的项目</b> |              |  | ✓               |
|            | 0 已登记的项目                       | 1 所有项目       |  |                 |
| <b>431</b> | <b>消除销售报表上的售货员数据</b>           |              |  | ✓               |
|            | 0 Allow                        | 1 Inhibit    |  |                 |
| <b>432</b> | <b>收据上品名的字体大小</b>              |              |  | ✓               |
|            | 0 标准大小的字体                      | 2 最大的字体      |  |                 |
|            | 1 较大的字体                        |              |  |                 |
| <b>433</b> | <b>总价的额外金额的取整条件</b>            |              |  | ✓               |
|            | 0 仅现金支付时                       | 1 总是         |  |                 |
| <b>434</b> | <b>项目条码类型</b>                  |              |  | ✓               |
|            | 0 EAN 型                        | 2 用户可编辑      |  |                 |
|            | 1 ITF 型                        |              |  |                 |
| <b>435</b> | <b>总价条码类型</b>                  |              |  | ✓               |
|            | 0 EAN 型                        | 1 ITF 型      |  |                 |
| <b>436</b> | <b>扫描枪读取的店内条码类型</b>            |              |  | ✓               |
|            | 0 EAN Type                     | 1 ITF Type   |  |                 |
| <b>437</b> | <b>收据上打印取整值</b>                |              |  | ✓               |
|            | 0 允许                           | 1 禁止         |  |                 |
| <b>438</b> | <b>收据上打印第二总价</b>               |              |  | ✓               |
|            | 0 允许                           | 1 禁止         |  |                 |
| <b>439</b> | <b>收银箱打开过程的持续时间</b>            |              |  | ✓               |
|            | 0 20ms (默认值)                   | 3 200ms      |  |                 |
|            | 1 50ms                         | 4 300ms      |  |                 |
|            | 2 100ms                        | 5 400ms      |  |                 |
| <b>440</b> | <b>R 模式密码功能</b>                |              |  | ✓               |
|            | 0 禁止                           | 2 开机或进入 R 模式 |  |                 |
|            | 1 进入 R 模式                      |              |  |                 |