



頂尖 ACLAS



关注顶尖微信  
aclas5710085

# LS2X 系列条码标签秤

## 用户手册

适用型号： LS2R15, LS2R30  
LS2C15, LS2C30  
LS2N15, LS2N30  
LS2ZRX, LS2ZCX  
LS2ZNX, LS2ZSX

### 厦门顶尖电子有限公司

售后热线:0592-5710019

地址：中国福建厦门火炬园光厦楼

电话：0592-5710085 传真：0592-5710029

网址：[www.aclas.com](http://www.aclas.com) 邮箱：[pt@aclas.com](mailto:pt@aclas.com)



## 说 明

关于 PLU 单品编辑、热键资料下载、追溯码资料编辑、标签编辑以及相关参数设置等说明请参阅随附光盘中的软件操作说明手册。

我们衷心地盼望贵用户在使用我司产品后能提出宝贵的建议，如有任何建议（尤其是与增强产品使用的方便性有关的建议），请按以下方式与我司联系，届时我司将回赠一份感恩礼品。

联系方式：

①电话：0592-5710085

②邮箱：PT@aclas.com

③网址：[www.aclas.com](http://www.aclas.com)（首页 >> 服务与支持 >> 信息互动反馈 >> 满意度调查）

# 使用注意事项

在使用本产品过程中，请遵守下列安全规程，以免发生人身伤害或设备损坏。

1. 在给本产品通电之前，请务必确认您所提供的电源，能够满足本产品的电源的要求（例如电压、频率）；请务必确认您所用的电源插座的接地端子已经可靠接地。
2. 请务必仅使用本公司提供的电源线和适配器，使用其它适配器十分危险。
3. 在将产品连接到电源前，确保电压与电源的技术规格符合打印机的要求。使用不适当的电源可能会严重地损坏产品。
4. 雷电可能会对本产品甚至您的人身安全造成伤害，因此在雷雨天气请拔掉网线、电源线等与外界连接的导体。
5. 在没有切断系统电源的情况下，请不要插拔任何部件及连线（USB 设备除外）。
6. 非专业者或非授权人员，请勿随意开启产品的外壳。
7. 请使用软件或系统的关机方法，勿直接拔掉插头或关闭电源，否则将影响机器的正常使用。
8. 为避免高低电压对机器产生损坏，请在关机后拔掉插头或关闭排插电源。
9. 请勿使用破损的电源线或电源插头或松动的电源插座，否则可能导致触电或起火。
10. 请勿用湿手插拔电源插头，否则可能导致触电。
11. 请勿将多台电子设备的电源插头连接到一个墙壁插座上，否则可能会因为墙壁插座过热引起火灾。
12. 请插紧电源插头，否则可能导致起火。
13. 切勿过度弯折或缠绕电源线并避免在电源线上放置重物，否则可能会因为电源线破损，导致触电引起火灾。
14. 使本产品和电源线远离加热器，否则可能导致触电或起火。
15. 如果电源线的插脚或墙壁插座积尘，请用干布擦拭干净。
16. 产品在运行时请勿断开电源线，否则可能损坏本产品。
17. 从墙壁插座上拔下电源插头时，确保抓住电源插头拔下插头，切勿抓住电源线拔插头。
18. 切勿自行拆卸、修理或改装本产品，如需维修，请联系服务中心。如果使用了非指定的配件，产品可能会出现故障及其它问题，则不属于保修范围。
19. 本公司产品均通过专业检定，非专业人员不准拆毁标铅封。
20. 请勿在产品上扔放任何物品或撞击本产品。
21. 搬运本产品时不要使产品坠落，否则可能会导致产品故障或人身伤害。
22. 请轻拿轻放本产品，否则可能会导致产品故障或人身伤害。
23. 不要将水或者其他物品倒进设备中。如果发生此类事件，请立即关闭电源、拔下电源插头，并与服务中心联系。否则可能导致触电或起火。
24. 如果产品发出异常声响、散发焦味或冒烟，请立即关闭电源、拔下电源插头，并与服务中心联系。否则可能导致触电或起火。
25. 请勿允许儿童攀爬本产品，否则产品可能会坠落，导致人身伤害。
26. 请勿在本产品周围使用或放置易燃喷剂或物品，否则可能导致爆炸或起火。
27. 请使用优质光滑热敏纸，否则会导致热敏头印字不清晰及损坏（推荐使用 DJ03、王子 OJI、PD-160R 等热敏打印纸）。
28. 请务必只使用本公司提供的配件，自己不要尝试拆卸、修理或者改装。如果使用了非指定的配件，产品可能会出现故障及其它问题，则不属于保修范围。若物品出现损坏或遗失，请电话联系经销商。
29. 产品免费保修期以合同约定为准（整机和打印头等易损件有所区分），打印头为易耗品，会因为热敏纸品质影响寿命，若客户向顶尖公司购买有品质保障的热敏纸，可延保至 50KM。

# 目 录

1	概述.....	- 7 -
1.1	特点概要.....	- 7 -
1.2	技术规格.....	- 8 -
1.3	配件.....	- 8 -
1.4	外观.....	- 9 -
1.5	外形尺寸.....	- 11 -
1.6	显示屏安装.....	- 12 -
1.7	热键插片的安装.....	- 13 -
1.8	标签纸的安装.....	- 14 -
1.9	热敏纸的安装.....	- 16 -
1.10	无底纸安装.....	- 17 -
1.11	按键布局图.....	- 18 -
2	常用的简易操作.....	- 19 -
2.1	开关机.....	- 19 -
2.2	称重计价.....	- 19 -
2.3	去皮操作.....	- 20 -
2.4	以数量计价.....	- 22 -
2.5	打折.....	- 22 -
2.6	价格.....	- 23 -
2.6.1	固定变价.....	- 23 -
2.6.2	临时变价.....	- 24 -
2.7	常用键操作.....	- 26 -
3	一些简易操作.....	- 26 -
3.1	快速复印.....	- 26 -
3.2	纸张类型的更换.....	- 27 -
3.3	自动快速包装.....	- 27 -
3.4	定重包装.....	- 27 -
3.5	定价包装.....	- 28 -
3.6	礼篮的使用.....	- 28 -
3.7	溯源.....	- 29 -
4	功能设定.....	- 30 -
4.1	PLU 设定.....	- 30 -
4.1.1	PLU 输入.....	- 30 -
4.1.2	PLU 信息修改.....	- 30 -
4.2	系统设定.....	- 31 -
4.2.1	编辑菜单.....	- 31 -
4.2.2	单品资料编辑.....	- 31 -
4.2.2.1	去皮编辑.....	- 35 -
4.2.2.2	折扣编辑.....	- 35 -
4.2.2.3	销售信息(备注 1)编辑.....	- 36 -
4.2.2.4	材料信息(备注 2)编辑.....	- 36 -
4.2.2.5	附加信息(备注 3)编辑.....	- 37 -

4.2.2.6	备注 4 编辑.....	- 37 -
4.2.2.7	部门编辑.....	- 37 -
4.2.2.8	组信息编辑.....	- 37 -
4.2.2.9	显示屏广告语编辑.....	- 38 -
4.2.2.10	头信息与尾信息.....	- 38 -
4.2.2.11	营养元素表编辑.....	- 38 -
4.2.2.12	营养成分编辑.....	- 38 -
4.2.2.13	打印单品设定生鲜信息.....	- 38 -
4.2.3	系统设置.....	- 39 -
4.2.3.1	硬件设置.....	- 39 -
4.2.3.2	网络设置.....	- 40 -
4.2.3.3	参数设置.....	- 40 -
4.2.3.4	连续打印单品.....	- 40 -
4.2.3.5	条码金额格式.....	- 40 -
4.2.3.6	系统重量单位.....	- 40 -
4.2.3.7	进位设定.....	- 40 -
4.2.4	收银员功能.....	- 41 -
5	功能锁定.....	- 41 -
6	锁定标签秤.....	- 43 -
7	规则说明.....	- 44 -
8	通讯网络安装.....	- 45 -
8.1	有线以太网网络安装.....	- 45 -
8.2	无线以太网网络安装.....	- 46 -
8.3	连接加工工序.....	- 47 -
9	电子标签秤故障排除.....	- 48 -
10	附录一 条形码编码对照表.....	- 52 -
11	附录二 生鲜商品的批次管理.....	- 55 -
12	附录三 全国各大城市代码及重力加速度对照表.....	- 56 -

# 1 概述

## 1.1 特点概要

### 独特强大的网络

- 1、采用以太网接口技术,数据传输速率大幅提高。
- 2、独特网络测试功能,快速判断网络通讯。

### 使用方法简单易学

- 1、可单键操作 PLU 作快速销售,且前台人员免培训即可操作。
- 2、112 个直接键位,可设定 224 个热键,常用的商品基本上都可以指定热键。

### 功能先进经久耐用

- 1、下位机程序可通过 PC 升级,使用的程序永远是最新版本功能最完善的。
- 2、FlashRom 保护功能,确保程序与资料的安全。
- 3、本机采用我公司的专利——薄膜按键改进结构(专利申请号:01203361.8)可方便交换热键插片,抗污水能力强。
- 4、打印机机构设计精巧,不易卷纸。
- 5、条形码旋转可以延长打印头使用寿命,打印机芯可根据标签纸感度进行调整。
- 6、打印机可装入 1000 张标签的纸卷,而其它厂家同类产品仅能装 800 张。
- 7、具有多种包装方式既定重又定价,特别设计条形码打印功能。
- 8、拼盘功能:可根据需要用几种商品组成拼盘,水果篮等销售。
- 9、12000 条 PLU 可满足各种场合的需要。
- 10、每条 PLU 可设定使用多标签。
- 11、每一条 PLU 可使用单独的条形码编码格式,解决了经销和代销商品的编码问题。
- 12、每一条 PLU 可使用单独的计量单位。
- 13、数量单位可自定义,如块、包、个等。
- 14、PLU 信息丰富,如含有条形码格式、生鲜码、包装类型、信息条文等。
- 15、可整张标签旋转打印。
- 16、支持交叉式 25 码、EAN13 码、EAN128 码,完全解决生鲜商品编码问题。
- 17、有独特的条形码类型以便生鲜批次管理。
- 18、支持打印追溯码。

### 方便灵活强大的软件

- 1、所见所得的标签设计,标签尺寸任意,可依客户设计产生最小面积的卷标,大幅降低成本。
- 2、国际化设计,支持多国语言,不需另加任何附件。
- 3、随时调整热卖商品,最大程度的提高前台工作效率。
- 4、排程功能,可在指定的时间自动执行下载。
- 5、后台固定打折。
- 6、分时段打折,可定义十种打折模式,每种模式可有五个时段,使用不同的折扣率。
- 7、支持广播下载。
- 8、具有 FTP 及 TCP/IP 功能,以支持 Unix 后台及 Internet。

- 9、可在 PC 上设定下位机的功能参数。
- 10、分机分单品分热键管理，使秤的使用最优化。
- 11、快速编印键盘插片。
- 12、可以锁住下位机的功能键，控制下位机的操作，如：打折键、PLU 编辑键等的封锁，也可提供密码解锁功能，方便灵活。
- 13、管理软件采用多用户管理，并自动记录登录信息便于监督。

## 1.2 技术规格

机型		LS2MRX	LS2MCX	LS2MNX	LS2MSX
量程		6kg/15kg;15kg;15kg/30kg;30kg			
最小分度值		2g/5g;5g;5g/10g;10g			
最大去皮		-5.998kg;-7.495kg;-14.995kg;-14.990kg			
内部解析度		1/30, 000			
店显		64*384 带 背光 LCD	48*112 带背光 LCD	65*132 带背光 LCD	64*384 带背光 LCD
客显					无客显
键盘		140 个按键（28 个功能键，112*2 个 PLU 热键） 可通过 PC 快速输入及下载 PLU			
纸张	纸张类型	热敏纸			
	最大纸宽	61.5±0.5mm			
	纸卷外径	MaxΦ90mm(内芯为 Φ28mm); MaxΦ80mm(内芯为 Φ40mm)			
打印头	有效打印宽度	56mm			
	打印速度	120mm/s			
条码格式		2/5 interleaved, 128 码、EAN13 码、二维码、GS1 等.			
数据存储量		内存：2G，秤上可存储 32 种标签格式、12000 个单品、12000 条信息			
可选功能		无线 WIFI802.11g、无底纸机型			
通讯口类型		以太网、RS232			

## 1.3 配件

- (1) 主机组
- (2) 显示盒组
- (3) 光盘
- (4) 秤盘
- (5) 保证卡
- (6) 快速操作手册
- (7) 保险丝 1A
- (8) 空白热键插片



## 1.4 外观

(图片颜色仅供参考, 请以实物为准)

### LS2R:



### LS2C:



LS2N:

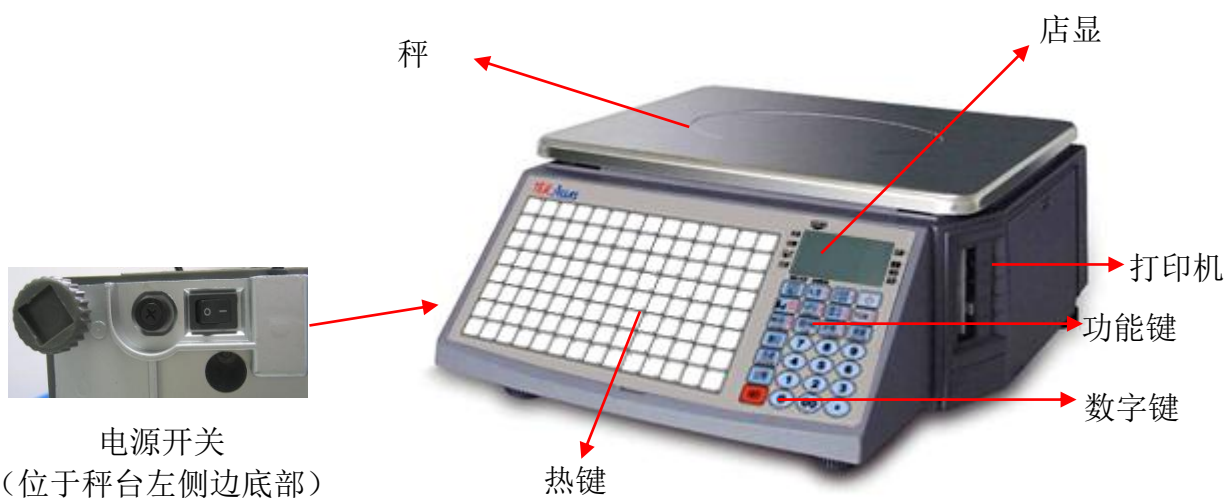

◆整四角水平脚座，使水平仪气泡位于小圆圈内

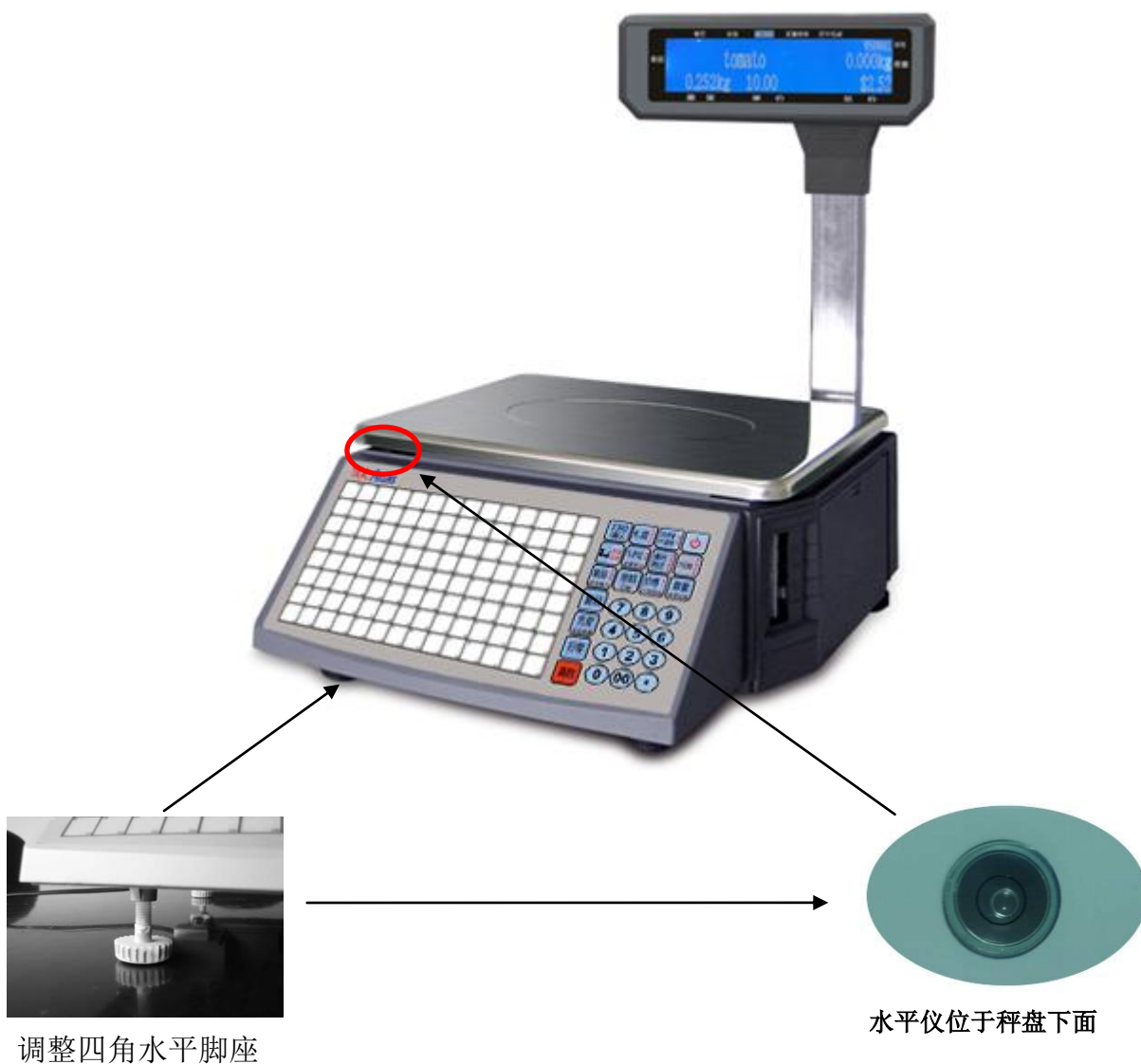

# 1.5 外形尺寸

LS2R:

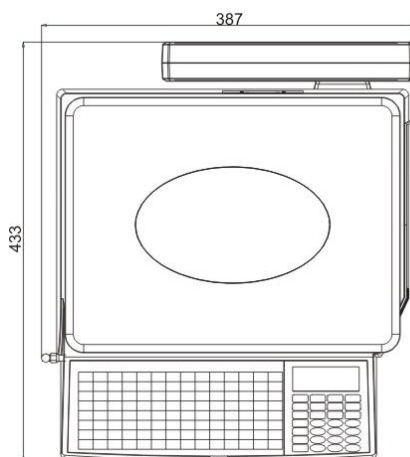
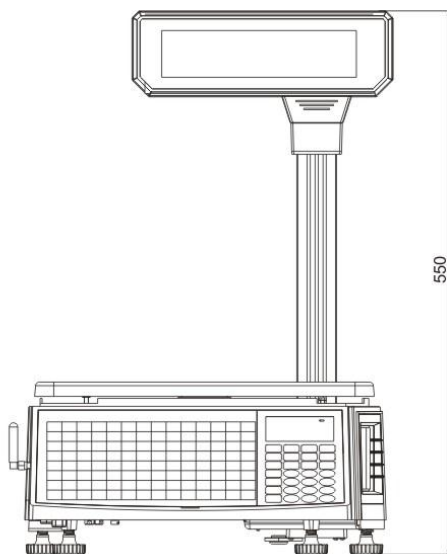

LS2C:

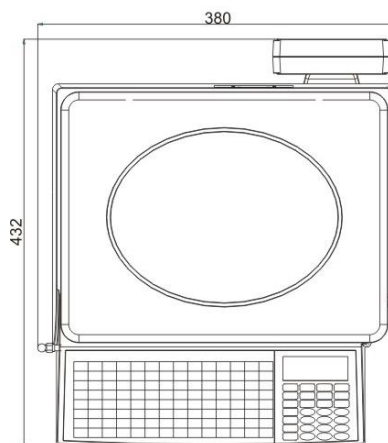
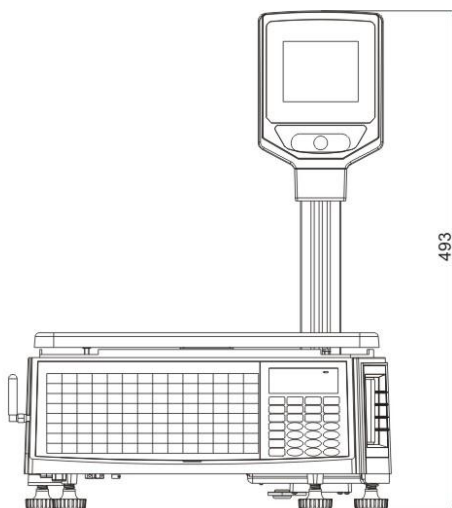

LS2N:

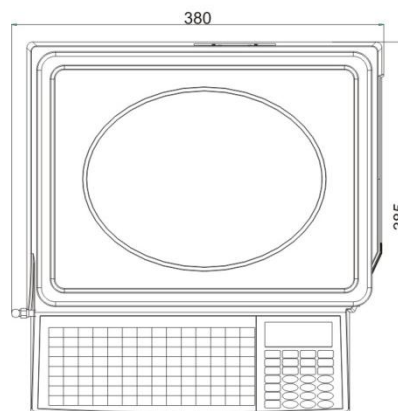
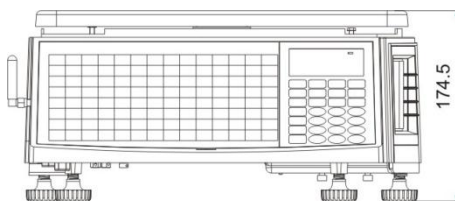

## 1.6 显示屏安装

注：无杆秤可跳过此章节；（图片颜色仅供参考，请以实物为准）

当用户拆开包装，在正常使用标签秤前，首先必须进行显示屏安装。在销售过程中，显示屏可显示商品的相关信息，如价格、重量等。请按以下步骤进行安装。

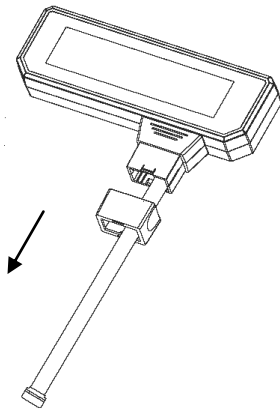

1.取下‘显示盒锁紧套’。

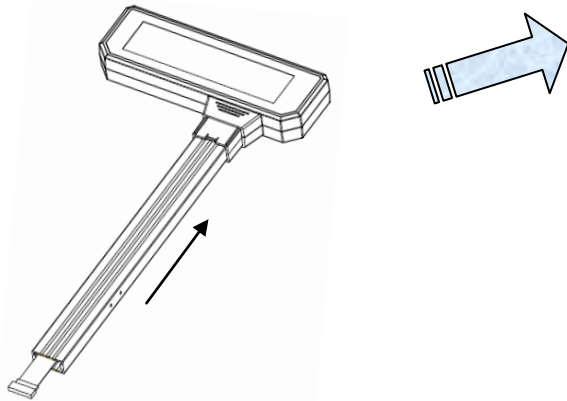

2.将排线穿过显示杆，并将显示杆放入显示盒中。

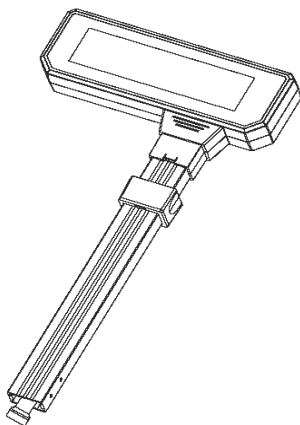

3.锁上‘显示盒锁紧套’。

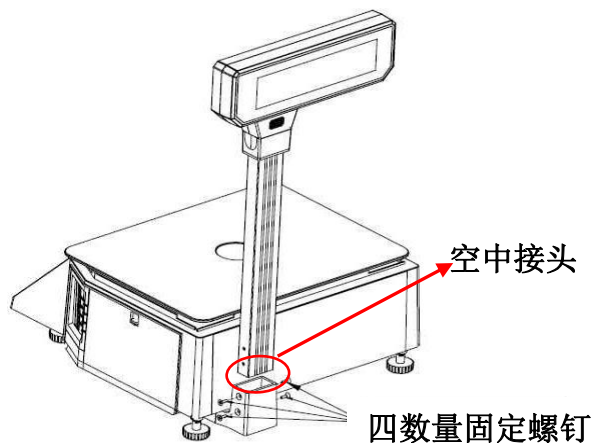

4 先将空中接头对接后置入显示杆中，再将显示杆插入固定座中，并锁上螺钉即可。

**注：为避免压坏导线，安装时请务必将空中接头塞进显示杆。**

## 1.7 热键插片的安装

注：单品热键资料编辑请参考随附光盘中的 PC 管理软件使用手册“PLU 单品/编辑热键”。  
将打印好的热键插片，用剪刀或刀片裁剪好插入按键彩片底下，具体步骤请参考如下图示：  
(图片颜色仅供参考，请以实物为准)

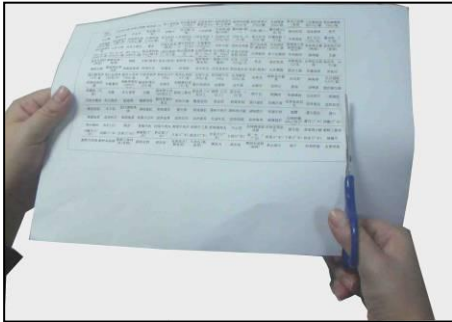

将打印出来的热键插片沿虚线边剪下。

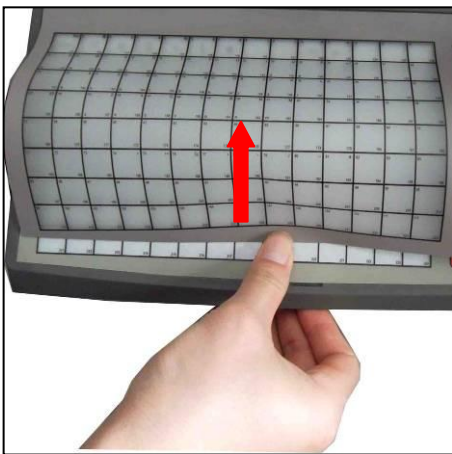
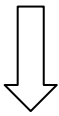

从底部卡槽处按箭头所指方向向上推起按键彩片。

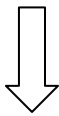

将剪好的热键插片插入按键彩片底下。

## 1.8 标签纸的安装

(图片颜色仅供参考, 请以实物为准)

注: 使用前请取下底部的运送保护螺钉, 此螺钉仅在运输时起保护作用。

因为市面上有很多不良打印纸, 其表面粗糙, 会快速磨损打印头; 且由于其热感度差, 若打印加黑, 又会对打印头的寿命有影响, 所以建议采购顶尖、王子OJI、PD-160R等优质热敏纸打印纸。(建议使用正厂光滑纸卷。)

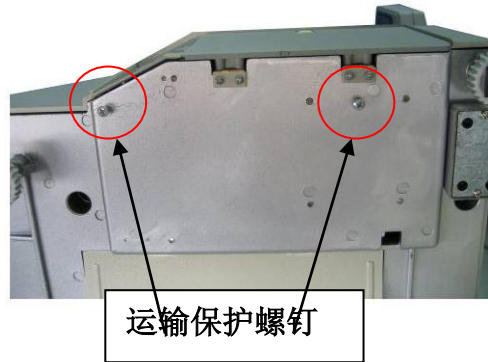

(1) 打开打印机侧盖

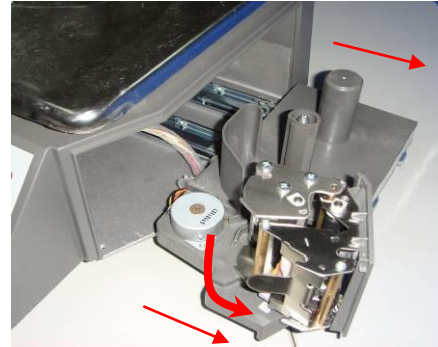

(2) 拉出打印机; 打开打印头



(3) 撕下标签纸卷的前几张, 装入纸卷

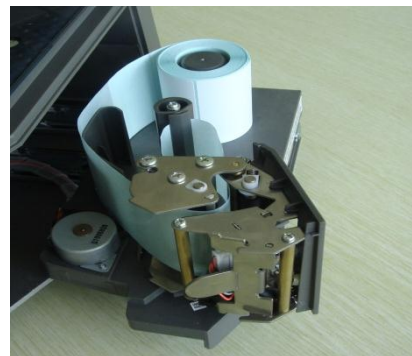

(4) 将纸卷前端绕过过滤板, 卡入纸卷轴内 (如机构剖面图所示)



纸带定位块

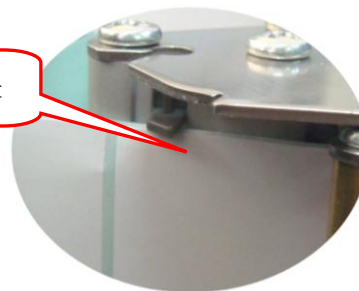

(5) 将底纸卷入收纸轴, 并调整纸带定位块使打印纸固定



(6) 合上打印头，将打印机放回主机



(7) 合上打印机侧盖

以下是机构剖面示意图：

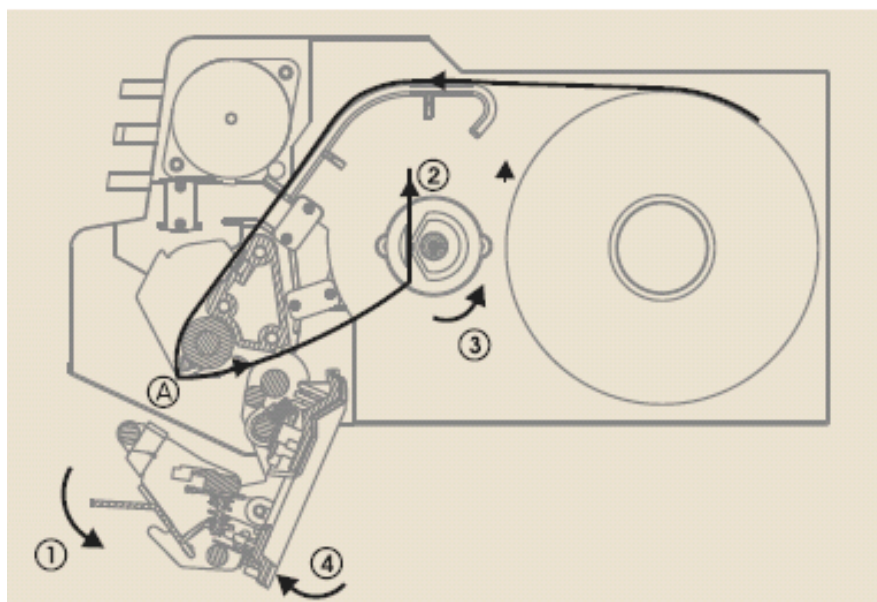

### 装纸简介：

1. 往外扳扣板，按箭头①方向打开打印机转头。
2. 请将纸卷前端依照图示②的方向卡入纸卷轴内，然后按箭头③的方向转动收纸卷两圈半至三圈使 A 点恰巧停在两张标签纸的交接处。
3. 按箭头④方向将打印机转头扣到位，到位时会听到咔嚓的一声响。
4. 每使用五卷纸或发现标签打印不清晰时，请先断电，再用柔软的干布蘸少量酒精直接清洗打印头（不可用硬质的材料清洗），以免损害热敏头。清洗热敏头图示请参照[第 9 章 电子标签秤故障排除](#)。
5. 可以通过[出纸]键调节标签纸位置。

## 标签纸说明

顶尖公司使用在各种标签秤上的标签纸大体上分为：缝标标签纸（即无缝标签纸）和有缝标签纸（宽缝和窄缝纸）两种，如下图所示：

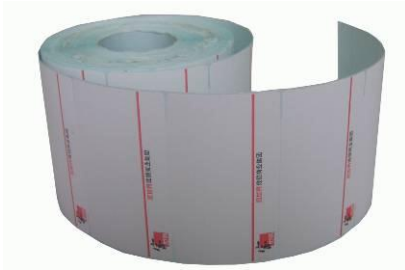

缝标标签纸（无缝标签纸）

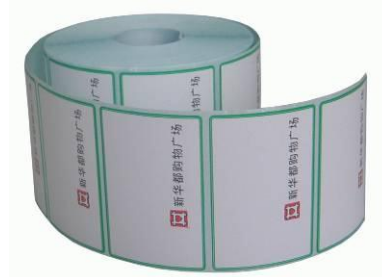

有缝标签纸（缝宽 2mm）

出货时我司系统默认用有缝标签纸，如果需要临时更换成缝标标签纸需进行相关设置，详见第 3.2 章节系统设定。

目前市场上流通着不同种类的热敏标签纸，由于顶尖公司的标签秤与其它厂商标签秤相比有其与众不同之处，因此建议使用顶尖公司生产的标签秤的同时也使用顶尖公司出厂的与其配套的标签纸。

顶尖公司生产的热敏标签纸采用进口原纸，环保原材料，厚度适中，敏感度高，成本低廉等特点，订购时较灵活，可依据客户需求定制规格。如有需要可与顶尖公司售后服务部洽谈，电话：0592-5710019，或可登录顶尖公司网站订购：[www.aclas.com](http://www.aclas.com)。

## 1.9 热敏纸的安装

1. 打开打印头。

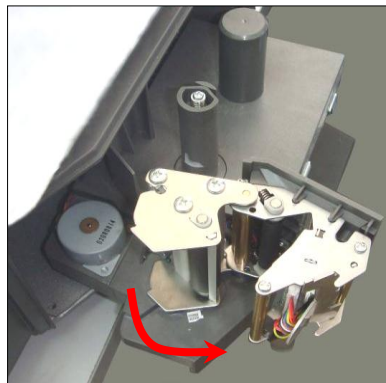

2. 将热敏纸绕过过滤板，然后直接将其送到出纸口。





3. 调整纸带定位块，将打印纸固定。



4. 合上打印头。



5. 将打印机放回主机，合上打印机侧盖。



注：若使用热敏纸，请在系统设置里面选择‘收据纸模式’此项。相关设置请参照‘系统设定’章节。

## 1.10 无底纸安装

注：无底纸打印模块与收据纸以及标签纸的打印模块有所不同，若贵司原购买的为标签纸打印模块，现欲更换为无底纸打印模块，请与我司售后服务部联系。

（图片颜色仅供参考，请以实物为准）

注意：在使用无底纸时，请先预设好以下两点：

- 1) 长按【系统设定】键进入系统设置，按【←】或【→】直至 LCD 显示“设为缝标纸”，再按【打印/确认】键确认，此时请结合【←】或【→】键直至 LCD 显示“是”，按【打印/确认】键确认。在此过程中，可按【清除】键退出设置。
- 2) 长按【系统设定】键进入系统设置，按【←】或【→】键直至 LCD 显示“纸张类型”，再按【打印/确认】键确认，此时请结合【←】或【→】键直至 LCD 显示“黑标标签”，按【打印/确认】键确认。在此过程中，可按【清除】键退出设置。

若预打印太多，可通过同样方式，进入系统设置，通过“对齐”微调。

1 打开打印机侧盖，并且打开打印头。将无底纸绕过过滤板，然后直接将其送到出纸口。

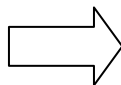

2 合上打印头





3 合上打印机侧盖



### 1.11 按键布局图

Esc														功能键区													
Q W E R T Y U I O P Enter														打印确认 礼篮 自动打印 出纸/对齐/退格 电源													
A S D F G H J K L														系统设定 %折让 金额折让 通讯测试 包装测试 其他功能													
Shift Z X C V B N M														单品 密码 价格 数量 品名输入 日期 价格锁定 溯源功能													
Space , ' / - +														复印 7 8 9													
热键区														去皮 4 5 6 设定皮重													
														归零 1 2 3													
														清除 0 00 .													
														数字键区													

注：① 长按“”键两秒，标签秤将自动对齐标签纸位置，也可按此键进行微调。  
②若在第一次按“”键后，标签纸还未对齐，请再按“出纸”键对标签纸进行重新定位。

## 2 常用的简易操作

### 2.1 开关机

#### 硬开机:

通上电源后,将标签秤底部的电源‘开/关’ 拨至开处,显示屏依次出现 IP 地址、版本号、自检倒计时“9、8、7..... 0”,此后进入销售模式。(图片颜色仅供参考,请以实物为准)

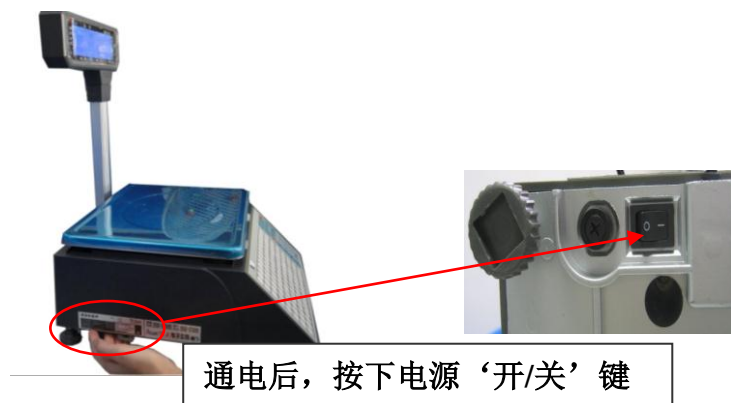

[注]: 自检时切勿按下任何按键,因为这样会改变秤的设置,使秤无法正常使用。

软开/关机: 按  键 2 秒钟

断开电源即为硬关机,本公司强烈建议在百货、超市有网络或有下载资料的情形下,一般不要拔掉电源插头,应使用开关键开关机。

### 2.2 称重计价

总共有 3 种称重计价法,如果 PLU (单品) 资料已从后台服务器 PC 下载或已在秤中预先编辑,操作步骤如下第一种和第二种;如果 PLU 资料未由后台服务器 PC 下载或未在秤中预先编辑,操作步骤如下第三种。

“自动打印”状态下,重量和单价都为非零时,只要重量一稳定,系统就将打印标签。

显示屏上的“自动”三角标志亮起,这就表示系统处于自动打印状态。按“自动打印”键可切换成“手动打印”。我们建议使“自动打印”状态为缺省状态。

秤盘上无物体或秤盘上有物体按“归零”键,使物重为零,此时“ZERO”(零点)亮起表示秤处于零点状态。

下述操作方法包括去皮操作,以数量计价,打折,变价操作,都处于自动打印状态。若不处于自动打印状态,即自动打印箭头不亮时,为了打印出标签需按 **打印** 键。

#### 操作方法一:热键操作步骤

交易例子:售出 2kg 的葱,假设葱对应的热键为 01,单价为 ¥1.50/kg

操作步骤	按键	显示			注释
		重量	单价	总价	
1 按归零键使秤称重为零。	<b>归零</b>	0.000kg	0.00	0.00	若已为零状态,可忽略此步。
2. 放上重量为 2kg 的葱。		2.000kg	0.00	0.00	

3. 在大键盘上按此商品对应的热键 01。	<b>1</b>	2.000kg	1.50	3.00	
-----------------------	----------	---------	------	------	--

热键共有 224 个, 并可通过后台 PC 随时更改和打印插片。

上述热键操作方法适合于热键 1-112 的操作步骤; 至于热键 113-224 的操作步骤为:

按 **下功能** + 商品所对应的热键。

为了现场操作人员的操作方便, 所有的 PLU 都可打印出最新的插片。打印功能由后台 PC 设置。

### 操作方法二: 输入生鲜码操作步骤

交易例子: 售出 2kg 的葱。葱对应的生鲜码为 10, 单价为 ¥1.50/kg。

操作步骤	按键	显示			注释
		重量	单价	总价	
1. 按归零键使秤称重为零。	<b>归零</b>	0.000kg	0.00	0.00	若已为零状态, 可忽略此步。
2. 放上假设重为 2kg 的商品。		2.000kg	0.00	0.00	
3. 在小键盘上输入生鲜码, 假设 10, 按 PLU 键。	<b>10</b> + <b>PLU</b>	2.000kg	0.10	0.2	

### 操作方法三: 适合于未预设的 PLU

操作步骤	按键	显示			注释
		重量	单价	总价	
1. 按归零键使秤称重为零。	<b>归零</b>	0.000kg	0.00	0.00	若已为零状态可忽略此步。
2. 按 <b>下功能</b> + <b>品名输入</b> , 输入品名后按 <b>确认</b> 键确认	<b>下功能</b> <b>品名输入</b> <b>确认</b>	0.000kg	0.00	0.00	按热键上的“Shift”键可以切换语言
3. 使用小键盘输入单价例如 2.0。	<b>2</b> <b>0</b> <b>0</b>	0.000kg	2.00	0.00	
4. 放上称重商品。假设重为 1kg。		1.000kg	2.00	2.00	
5. 按 <b>打印/确认</b>	<b>打印/确认</b>	1.000kg	2.00	2.00	

## 2.3 去皮操作

此操作只适用于称量需要包装的商品, 如鸡蛋, 豆子, 甜不辣等。有两种方法分别使用于包装物与商品分离和包装物与商品未分离的情形。

**操作方法一: 适合于包装物与商品分离的销售操作。**

交易例子: 售出一箱苹果。苹果的单价为 ¥6.0/kg, 假设热键为 05, 重为 2.0kg。

操作步骤	按键	显示			注释
		重量	单价	总价	
1. 放上假设重量为 1.000kg 的容器或包装盒。		1.000kg	0.00	0.00	
2. 按去皮键。	去皮	0.000kg	0.00	0.00	“皮重”值显示 1.000kg
3. 放上一箱苹果。		2.000kg	0.00	0.00	
4. 在大键盘按苹果的热键 05。	05	2.000kg	6.00	12.00	
5. 称重完毕取下一箱苹果按去皮键消除“去皮”状态。	去皮	0.000kg	0.00	0.00	“皮重”值变为 0

操作方法二:适合于已知皮重且包装物与商品不分离的销售操作。

交易举例:售出一箱苹果。苹果的单价为¥6.0/kg,皮重为 1.000kg,苹果和箱重共重 2.000kg。

操作步骤	按键	显示			注释
		重量	单价	总价	
1. 按归零键使秤称重为零。	归零	0.000kg	0.00	0.00	若已为零状态,可忽略此步。
2. 在小键盘输入皮重。	1 0 0 0	0.000kg	10.00	0.00	输入值为 g,且精度 e=2g
3. 按去皮键。	去皮	-1.000kg	0.00	0.00	“皮重”值显示 1.000kg
4. 放上一箱苹果。		1.000kg	0.00	0.00	
5. 在大键盘上按苹果的热键 05。	05	1.000kg	6.00	6.00	
6. 称重完毕取下一箱苹果按去皮键消除。	去皮	0.000kg	0.00	0.00	“皮重”值变为 0

操作方法三:适合于已知皮重并在 PC 上已经设置好皮重表,且包装物与商品不分离的销售操作。

交易举例:售出一箱苹果。苹果的单价为¥6.0/kg,预设皮重为 1.000kg,预设皮重号为 1,苹果和箱重共重 2.000kg。

操作步骤	按键	显示			注释
		重量	单价	总价	
1. 按归零键使秤称重为零。	归零	0.000kg	0.00	0.00	若已为零状态,可忽略此步。
2. 按小键盘数字 1 和长按下功能键和去皮键。	下功能 去皮	-1.000kg	0.00	0.00	“皮重”值显示 1.000kg

3. 放上一箱 2.000kg 的苹果。		1.000kg	0.00	0.00	
4. 在大键盘上按苹果的热键 05。	05	1.000kg	6.00	6.00	
5. 称重完毕取下一箱苹果按去皮键消除。	去皮	0.000kg	0.00	0.00	“皮重”值变为 0

## 2.4 以数量计价

有两种以数量计价的操作方法,按热键销售请参考操作方法一,按生鲜码销售请参看操作方法二。

注:此例操作,需将软件 PLU manager 里的相关单品的质量单位设置为 PCS/kg。

**操作方法一:热键操作步骤。**

交易例子:现售出瑞士蛋糕盒十只,其对应的热键为 05,单位设置为 PCS/kg。

操作步骤	按键	显示			注释
		重量	单价	总价	
1. 在小键盘上输入数量 10。	10	0.000 kg	0.10	0.00	
2. 按数量键。	数量	0.000 kg	0.00	0.00	按数量之后,显示屏回初始状态,此时单位为 pcs/kg
3. 在大键盘上按蛋糕盒相对应的热键 05。	05	0.000kg	3.00	30.00	

**操作方法二:一般操作方法**

交易例子:现售出瑞士蛋糕盒十只,其对应的生鲜码为 900001,单价为 3.00,单位设置为 PCS/kg。

操作步骤	按键	显示			注释
		重量	单价	总价	
1. 在小键盘上输入数量 10。	10	0.000kg	0.10	0.00	
2. 按数量键。	数量	0.000kg	0.00	0.00	单品的计价单位必须是 PCS
3. 在小键盘上输入蛋糕的生鲜码 900001。	900001	? 生鲜码? (1-6)	900001		
4. 按单品 PLU 键。	单品 PLU	0.000kg	3.00	30.00	

## 2.5 打折

打折可分两种方法:按%折让或按金额折让。用户可以通过后台 PC 服务器设置密码来锁定打折功能。可随时通过后台更改密码。

● %折让:

交易例子:现售出一批上海青,打 95 折,上海青的单价为 ¥8.00/kg 且热键为 12。

操作步骤	按键	显示			注释
		重量	单价	总价	
1. 在小键盘上输入上海青的折数 95。	<b>9</b> <b>5</b>	0.000kg	0.95	0.00	
2. 按 <b>%折让</b> 键。	<b>%折让</b>	0.000kg	0.00	0.00	按 <b>%折让</b> 键后, 显示屏回初始状态。
3. 放上上海青, 设重为 1.000kg。		1.000kg	0.00	0.00	
4. 输入上海青对应的热键 12。	<b>12</b>	1.000kg	7.60	7.60	

☞ 上述的步骤 3 到 4 请参考称重计价法。可视具体的情况选择其它的操作方法, 例如一般操作法。

● 金额折让:

操作步骤	按键	显示			注释
		重量	单价	总价	
1. 按 <b>下功能</b> <b>金额折让</b> 键。输入折让金额 1 元, 按确认	<b>下功能</b> <b>金额折让</b> <b>1</b>	0.000kg	0.00	0.00	按金额折让键之后屏幕显示“金额折让”, 并输入100 (即1.00元)
2. 放上上海青, 设重为 1.000kg。		1.000kg	0.00	0.00	
3. 输入上海青对应的热键 <b>12</b>	<b>12</b>	1.000kg	7.00	7.00	

## 2.6 价格

### 2.6.1 永久变价

方法一:

交易例子: 变价前, 苹果的单价是 ¥4.00/kg。变价后, 苹果的单价是 ¥3.00/kg, 热键为 05。

操作步骤	按键	显示		
		重量	单价	总价
1. 在大键盘上输入苹果的热键 05。	<b>05</b>	0.000kg	4.00	0.00
2. 长按 <b>价格存入</b> 键 1.5s。	<b>价格存入</b>	? 价格?	0.00	0.00
3. 键入苹果改过后的单价 ¥3.00/kg。	<b>3.00</b>	? 价格?	3.00	0.00
4. 按 <b>打印/确认</b> 键。	<b>打印/确认</b>	0.000kg	0.00	0.00
5. 永久变价完成, 再按 05 键时, 苹果单价已变为 ¥3.00/kg, 可进行正常的称重计价或以数量计价销售商品。				

## 方法二：

交易例子：变价前，苹果的单价是¥4.00/kg。变价后，苹果的单价是¥3.00/kg，生鲜码 15。

操作步骤	按键	显示		
		重量	单价	总价
1. 长按 <b>价格存入</b> 键 1.5s。	<b>价格存入</b>	? 生鲜码? (1-6)		
2. 在小键盘上输入苹果的生鲜码 15, 并按 <b>打印/确认</b> 确认。	<b>15</b> <b>打印/确认</b>	? 生鲜码? (1-6)	15	
3. 键入苹果改过后的单价¥3.0/kg。	<b>3</b> <b>0</b> <b>0</b>	? 价格?	3.00	
4. 按 <b>打印/确认</b> 键。	<b>打印/确认</b>	0.000kg	0.00	0.00
5. 永久变价完成, 再按 05 键时, 苹果单价已变为¥3.0/kg, 可进行正常的称重计价或以数量计价销售商品。				

## 2.6.2 临时变价

在进行临时变价前，请确认此单品是允许变价的。具体操作如下：

- 1 长按“系统设定”键进入“编辑菜单”
- 2 进入单品资料编辑
- 3 输入允许变价的单品生鲜码并按“确认”键
- 4 用← → 键切换到“标志”项并按“确认”键进入编辑
- 5 用← → 键切换到“? 允许变价?”项并按“确认”键进入
- 6 用← → 键选择“是”并按“确认”键确认。
- 7 按“清除”键退出到“标志”项，按热键上“S”并按“确认”键保存。

此时，此单品处于可变价状态。

## 方法一：

交易例子：变价前，苹果的单价是¥4.00/kg，临时变为¥3.00/kg。变价后，苹果的单价回到¥4.00/kg，热键 15(请保证此热键是存在的)。

操作步骤	按键	显示			注释
		重量	单价	总价	
1. 在热键盘上按苹果热键 15.	<b>1</b> <b>5</b>	0.000kg	0.00	0.00	
2. 短按 <b>价格</b> 键	<b>价格</b>	0.000kg	0.00	0.00	显示提示输入价格
3. 在小键盘上输入单价 3.00。按确认	<b>3</b> <b>.</b> <b>0</b> <b>0</b> <b>打印/确认</b>	0.000kg	3.00	0.00	按确认键后放上苹果称重，可自动打印单价为 3.00 的苹果
4. 临时变价完成, 再按 05 键时, 苹果单价已变为¥3.0/kg, 可进行正常的称重计价或以数量计价销售商品。					

## 方法二

交易例子一：变价前，苹果的单价是¥4.00/kg，临时变为¥3.00/kg。变价后，苹果的单价回到¥4.00/kg，生鲜码 15。



操作步骤	按键	显示			注释
		重量	单价	总价	
1. 短按[价格]键					
2. 放上 1.000kg 的苹果。		1.000kg	0.00	0.00	
3. 在小键盘上输入苹果的生鲜码 15。	[1][5]	1.000kg	0.15	0.15	
4. 按 [打印确认] 键。	[打印确认]				? 临时变价?
5. 键入苹果改过后的单价 ¥3.0/kg。	[3][0][0]	?价格?	3.00	3.00	
6. 按[打印确认]键。	[打印确认]	1.000kg	3.00	3.00	此时可再按热键“15”，查看单价是否恢复为 4.00 ¥。

交易例子二：销售原单价为 0 的单品，用生鲜码销售。

假设盒装樱桃原单价为 0，将樱桃的单价临时变为 ¥30.00 元/kg，生鲜码为 13，销售完成，樱桃的单价恢复为 0。

操作步骤	按键	显示			注释
		重量	单价	总价	
1. 在秤上放上 1.000kg 樱桃。		1.000kg	0.00	0.00	
2. 在小键盘输入生鲜码 13。	[1][3]	1.000kg	0.13	0.13	单价为 0 的单品不可直接销售
3. 按[单品 PLU]键。	[单品 PLU]	1.000kg	00.00	0.00	
4. 在小键盘输入单价 ¥30.00 元/kg。	[30.00]	1.000kg	30.00	30.00	
5. 按[打印确认]键。	[打印]	1.000kg	30.00	30.00	

方法三. 称重的单品临时按 PCS 销售

交易例子：1 元/kg 的大白菜到晚上每颗卖 2 元，假设大白菜一颗 3kg，热键为 13。销售完成后，白菜价格自动恢复为 1 元/kg。

操作步骤	按键	显示			注释
		重量	单价	总价	
1. 在秤上放上一个大白菜。		3.000kg	0.00	0.00	此时按个卖
2. 在小键盘上输入单价 2。	[2][0][0]	3.000kg	2.00	6.00	
3. 按[下功能]键+[通讯测试]键	[下功能+通 讯测试]	3.000kg	0.00	0.00	
4. 按大白菜热键 13。	[1][3]	3.000kg	2.00	2.00	

## 2.7 常用键操作

键名	功能	操作步骤	备注
<b>清除</b>	1. 通常用于清除单价。 2. 清除不正常画面或错误信息, 使系统恢复到正常状态。	按 <b>清除</b> 键	
<b>通讯测试</b>	用于测试网络通讯是否正常及称重的单品临时处理。	按下此键一秒钟, 若已经成功通讯, “BEEP”一声后屏幕会显示“通讯正常”。称重的单品临时按 PCS 销售, 操作步骤见上页。	
<b>自动打印</b>	自动打印标签。	切换键按一次选择为自动打印功能, 再按一次则取消此功能。切换成了手动打印状态	在机器刚打开时即为自动打印状态, 若要取消自动打印状态, 重按 <b>自动打印</b> 键即可。
<b>出纸↓</b> <b>←退格</b>	控制打印机的进/退纸; 对标签纸进行重新定位; PLU 编辑输入单价等信息时, 按此键可取消上一步输入数字的操作即退格功能。	按一下可进行出纸微调, 长按此键将出纸一张并且标签秤将自动调整标签纸位置。 退格功能: 例如进行 PLU 编辑时的单价输入为 56, 单按退格键后单价变为 5, 即可取消上一步输入数字。	若遇打印时不吐标签或吐不全标签时, 可长按此键对标签纸进行重新定位。
<b>←</b> <b>→</b>	该键具有寻找功能, 即寻找目前字段的相关项目。(10、11 号热键), 当长按 <b>【系统设定】</b> 键后可进入系统设定, 使用此两个键对要更改或开启的功能选项进行调用。	按 <b>←</b> 寻找上一个项目, 按 <b>→</b> 寻找下一个项目。	
<b>锁定</b>	价格锁定键。 单价在重量转为零时会自动清除, 故当要连续称同一单价的商品时, 按 <b>锁定</b> 可避免价格的重复输入。	按下 <b>锁定</b> 可连续称同一单品(单品不会消失)的商品。	<b>锁定</b> 键为切换键, 如欲取消, 只须再按一次 <b>锁定</b> 键即可。

## 3 一些简易操作

### 3.1 快速复印

称重单品的过程中, 若需要对上一个单品的标签重复印刷, 可用此功能。

操作方法: 1) 按“**复印**”键再按“**确认**”键即可连续印刷;

2) 输入复印张数再按“**复印**”键可以复印出所要的标签张数;

3) 按“**复印**”键再输入任意张数再按“**确认**”键可以复印出所要的张数。

如欲停止复印, 只需按“**清除**”即可。

### 3.2 纸张类型的更换

#### 设置方法:

长按“系统设定”键直到“嘀……”的一声——选择“系统设置”并按“确认”键——选择“硬件设置”并按“确认”键——按“← →”键选择“纸张类型”并按“确认”键——按左右键选择所要的纸张类型并按“确认”键更换纸张类型。

注: 1. 安装收据卷纸时, 应将纸卷头伸出出纸口, 勿卷入收纸器。  
2. 不回收卷纸、无底黑标纸和收据纸当作标签纸, 这些纸张类型的安装方法同收据纸的安装方法(安装不回收卷纸时, 标签纸和底纸不分离, 将卷纸头一起伸出出纸口)。

### 3.3 自动快速包装

此操作适用于大批量打印同类但不同重量商品的标签。

► 此操作适用于大批量打印同类但不同重量商品的标签。

1. 激活“自动打印”和“锁定”功能。
2. 调用PLU或输入单价。
3. 将待包装物品逐一放上秤盘, 标签即可自动印出。
☞ 如果要快速操作, 建议使用右边的操作方法。
1. 将物品1放上秤盘, 自动印出标签。
2. 放上物品2, 同时拿下物品1。
3. 取下标签, 将它贴在物品1上, 下一张标签自动吐出。
4. 将物品3放上秤盘, 同时取下物品2。
5. 取下标签, 将它贴在物品2上, 下一张标签又同时自动吐出。
6. 如此循环, 即可把印标签的时间重叠, 产生没有停顿的极快速的操作。

► 此操作适用于快速为包装好的商品贴上多个封装标签

1. 打开标签编辑器, 新建一张32号标签, 即“包装签”。包装签内容客户可根据需求进行自定义;
2. 点击下载标签;
3. 销售一个单品;
4. 按“下功能”键+“包装签”键, 即可打印对应的包装签(重复此步骤, 每打一个包装签, 对应的标签序号会增加; 重新销售单品后标签序号将会重新计算)

### 3.4 定重包装

此功能需在PC管理软件设置并下载后才可使用, 设置方法请参阅随附光盘中标签秤PC管理软件使用手册“6.2 定重销售设置说明”章节。

例如: 定重销售苹果0.356kg, 单价10¥/kg, 对应热键38。操作步骤如下:

打开PC管理软件PLU manager, 将苹果的包装类型栏选择“定重包装模式”, 在包装重量栏输入定重销售重量“356”g, 在误差栏输入允许的误差百分比“10%”。设置完请点击“同步数据”将设置数据载入秤中即可。

备注: 进行此操作前, 请先按 **锁定** 键。则‘价格锁定’三角标志亮起。

操作步骤	按键	显示			注释
		重量	单价	总价	
1. 在秤上放上苹果		0.356kg	0.00	0.00	
2. 按苹果热键38	<b>3</b> <b>8</b>	0.356kg	0.356	3.56	

注：此时重量显示的是秤盘上单品的实际重量，单价显示的定重销售的包装重量，总价=包装重量\*单品的实际单价。在定重包装模式下，重量误差区间若超过所设置的误差值（误差值可在 PC 软件上设置）±10%kg，商品不可销售（即实际重量若不足 0.3382 或超过 0.3738 时，商品不可销售，无法打印标签）。

### 3.5 定价包装

此功能需在 PC 管理软件设置并下载后才可使用，设置方法请参照随附光盘中标签秤 PC 管理软件使用手册“6.3 定价销售设置说明”章节，

例如：定价销售苹果 1.000kg，单价 10¥/kg，对应热键 38。操作步骤如下：

打开 PC 管理软件 PLU manager，将苹果的包装类型栏选择“定价包装模式”，“包装重量”栏输入定价销售重量“1000”g，在误差栏输入允许的误差百分比“10%”。

备注：进行此操作前，请先按 **锁定** 键。则‘价格锁定’三角标志亮起。

操作步骤	按键	显示			注释
		重量	单价	总价	
1. 在秤上放上苹果		1.000kg	0.00	0.00	
2. 按苹果热键 38	<b>3</b> <b>8</b>	1.000kg	1.00	10	

注：此时重量显示的是秤盘上单品的实际重量，单价显示的定价销售的包装重量，总价=单品的单价。在定价包装模式下，重量误差区间若超过所设置的误差值（误差值可在 PC 软件上设置）±10%kg，商品不可销售（即实际重量若不足 0.95 或超过 1.05 时，商品不可销售，无法打印标签）。

### 3.6 礼篮的使用

礼篮的使用适用于加工礼盒、礼篮和拼盘销售。除了使用功能键上的“礼篮”键外，也可以在 PC 管理软件上设置一个礼篮热键。操作步骤如下：

1. 打开 PC 管理软件 PLU manager，设置“礼篮”的生鲜码为 950002：

品名输入‘礼篮’；单价设为 0；包装类型选择“定重定价模式”；“包装重量”输入 0。

备注：使用礼篮时，“包装重量”栏可选择输入 0 或 1 选择标签打印方式。1：礼篮里面的各个商品，在称重过程中均打印一张，最后再打印一张汇总标签；0：只打印一张汇总标签（即商品在称重过程中不打印单独标签）。

例如：卖一水果礼篮(苹果, 橘子, 葡萄)(处于自动打印方式)

PLU 名: 苹果 重量单位: kg 单价: 10.00 元/kg 热键 06

PLU 名: 橘子 重量单位: kg 单价: 4.00 元/kg 热键 07

PLU 名: 葡萄 重量单位: kg 单价: 20.00 元/kg 热键 08

假设重量刚好都是 1.000kg 且在上位机中设置“礼篮”的生鲜码为 950002。

“包装重量”栏输入的值为“0”时，只打印一张汇总标签：

操作步骤	按键	显示			注释
		重量	单价	总价	
1. 短按“礼篮”键		0.000kg	0.00	0.00	
2. 输入礼篮生鲜码 950002		0.000kg	0.00	0.00	

3. 短按“确认”键		0.000kg	0.00	0.00	听到长嘀一声后进入“礼篮”销售状态
4. 在秤上放上苹果，按热键 06	0 6	1.000kg	10.00	10.00	
5. 在秤上放上橘子，按热键 07	0 7	1.000kg	4.00	4.00	
6. 在秤上放上葡萄，按热键 08	0 8	1.000kg	20.00	20.00	
7. 按“礼篮”键		0.000kg		0.00	系统打印汇总标签

“包装重量”栏输入的值为“1”时，拼盘里面的各个商品，在称重过程中均打印一张，最后再打印一张汇总标签：

注：如果是在手动打印模式下，每放一种单品按完热键后都要点击“打印”键。

操作步骤	按键	显示			注释
		重量	单价	总价	
1. 短按“礼篮”键		0.000kg	0.00	0.00	
2. 输入礼篮生鲜码 950002		0.000kg	0.00	0.00	
3. 短按“确认”键		0.000kg	0.00	0.00	听到长嘀一声后进入“礼篮”销售状态
4. 在秤上放上苹果，按热键 06	0 6	1.000kg	10.00	10.00	系统自动打印销售苹果的标签
5. 在秤上放上橘子，按热键 07	0 7	1.000kg	4.00	4.00	系统自动打印销售橘子的标签
6. 在秤上放上葡萄，按热键 08	0 8	1.000kg	20.00	20.00	系统自动打印销售普通的标签
7. 按“礼篮”键		0.000kg		0.00	此时打印的是汇总标签

### 3.7 溯源

用于输入单品源信息。此功能需在‘系统设置’项下开启后才可使用。具体步骤如下：

**步骤一：**按 **下功能** **溯源功能** 键，显示屏上提示“溯源生鲜码”，系统进入生鲜码编辑状态。

**步骤二：**键入生鲜码 6 位按 **确认** 键确认，显示屏出现“追溯码”字样，再按 **确认** 键确认，提示输入追溯码。

**步骤三：**显示屏上提示“溯源码有效日期”，按 **确认** 键确认，输入日期。YY-年，MM-月，DD-日。

**步骤四：**显示屏上提示“输入原产地代码”，按 **确认** 键确认，输入代码。

**步骤五：**显示屏上提示“输入种植地代号”，按 **确认** 键确认，输入代号。

**步骤六：**显示屏上提示“输入屠宰厂代号”，按 **确认** 键确认，输入代号。

**步骤七：**显示屏上提示“输入屠宰线代号”，按 **确认** 键确认，输入代号。

**步骤八：**显示屏上提示“保存”，按 **确认** 键确认。

**步骤九：**显示屏上提示“替换”，按 **确认** 键确认

## 4 功能设定

### 4.1 PLU 设定

此操作可以用密码锁定，密码由后台 PC 管理软件设定，并可随时更改。

#### 4.1.1 PLU 输入

**步骤一：**长按 **单品 PLU** 键 2 秒，显示屏上提示“请输入生鲜码？（1-6）”，系统进入生鲜码编辑状态。

**步骤二：**键入生鲜码 6 位按 **确认** 键确认，显示屏出现“品名”字样，再按 **确认** 键确认，提示输入 PLU 名称。

**步骤三：**按 **←** **→** 键选择要输入的项目，或者输入如下表所示的字母，如输入‘N’表示编辑 PLU 的名称，接着依提示顺序输入相应的内容并按 **确认** 键确认，完成一个项目的输入后自动跳到下一个项目，若某项目不输入内容，按 **Esc** 键返回上级菜单，然后按 **←** **→** 键选择要输入的项目，当所有项目的编辑都完成后，用 **←** **→** 键选择‘保存’项，并按 **确认** 键完成保存。

N 单品名称：可使用键盘直接输入 PLU 名字，最长为 36 位，每个汉字占用 2 个字符位置。若要输入汉字，按大键盘的 shift 键（43 号热键）切至中文输入法，此时显示屏上“PLU 输入”旁三角会闪动，表示进入汉字输入状态。在小键盘上键入所输入汉字在字库表中的编码屏幕出现两个“\*”，表示汉字已输入。

[退格←]键：删除一个字符，若删除一个汉字需按两下。

L 单品生鲜码：输入 6 位数以内的生鲜码。

C 单品货号：输入 10 位数以内的货号。

P 单价：输入 7 位数以内的货品单价。

U 计价单位：用“←”“→”选择，可在克、十克、百克、五百克、六百克、公斤、盎司、磅和 PCS(克)、PCS(公斤)、PCS(磅)、PCS(盎司)之中任选一计价单位。

F 保存期限：设置商品的保质期：输入 0-365 表示保质期的单位是天数；输入 1000-9999 表示保质期的单位为小时（例如输入 1006，表示保质期为 6 个小时）。

T 皮重：输入不高于最大称重的皮重。

B 条形码类型：从 0-99 中选择条形码类型。

D 部门码：输入 0-99 的部门码。

W 包装重量：输入 PLU 的包装重量。

Y 包装类型：用左右键选择包装类型(0:普通, 1:定重, 2:定价, 3:定重定价)。

E: 包装误差:(0-20%)。

M 信息 1: 输入所选择的信息编码 (0-12000)。

G 信息 2: 预留。

I 设置 PLU 对应的标签: 8 位数其中 0:A0、1:A1、2:B0、3:B1、4:C0、5:C1、6:D0、7:D1。

R 设置 PLU 打折: (1-99) 对应 1-10 类型的时段打折, (11~99) 对应百分比打折。

H 设置热键: 最多 3 位数字 (1~224)。

S 保存对 PLU 的修改。

#### 4.1.2 PLU 信息修改

步骤一、二与上面 PLU 输入相同。

步骤三：键入欲修改的项目所对应的字母，字母的对应关系见上述 PLU 输入 3，例如，欲改名称，键入 N；改价格，键入 P，以此类推。

步骤四：输入新信息（字符位数不足按 Enter 键确认）。

步骤五：按 **S** 键保存上述修改，否则会被认为是放弃。

## 4.2 系统设定

### 4.2.1 编辑菜单

1. 长按“系统设定”键直至系统长鸣一声
2. 用“←”“→”键选择“编辑菜单”选项
3. 按“打印/确认”键确认

注：以下各项排列均以秤系统实际排列循序而列，当完成一项编辑并按“打印/确认”键确认后，系统将会自动跳转至下一项的编辑。如需退出编辑，请直接按”清除退出“键。

1. 单品资料编辑---编辑单品信息
2. 去皮编辑：通过输入相应单品的索引号来设置单品去皮信息
3. 折扣：通过输入相应单品的索引号来设置单品折扣信息
4. 销售信息（备注 1）编辑：通过输入产品生鲜码来编辑销售信息
5. 材料信息（备注 2）编辑：通过输入产品生鲜码来编辑材料信息
6. 附加信息（备注 3）编辑：通过输入产品生鲜码来编辑附加信息
7. 备注 4 编辑：编辑需要备注的信息。
8. 部门编辑：通过输入相应单品的索引号来设置单品部门信息
9. 组：通过输入相应单品的索引号来设置单品组信息
10. 显示屏广告语编辑：编写广告词
11. 头信息编辑：编辑标签头信息
12. 尾信息编辑：编辑标签未信息
13. 营养元素表编辑：通过输入单品索引来编辑单品营养信息
14. 营养成分编辑：通过输入单凭索引来修改单品营养成分信息
15. 打印单品设定生鲜信息：设定需要打印生鲜信息的单品信息

### 4.2.2 单品资料编辑

1. 长按“系统设定”键直至系统长鸣一声
2. 用“←”“→”键选择“单品资料编辑”选项
3. 按“打印/确认”键确认

此时，可设置单品信息

- 1) 输入单品生鲜码并按“打印/确认”键确认

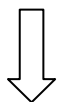

按“打印/确认”键

- 2) 输入‘名称’并按“打印/确认”键确认

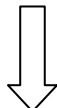

按“打印/确认”键

3)输入‘品名2’并按“打印/确认”键确认

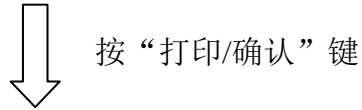

4)输入‘品名3’并按“打印/确认”键确认

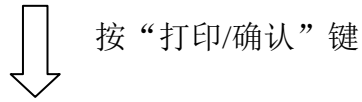

5)输入‘货号’并按“打印/确认”键确认

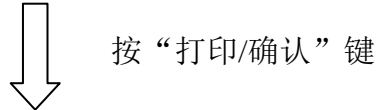

6)选择“单价”并按“打印/确认”键确认,此时可通过按数字键“0”来切换单价小数点。

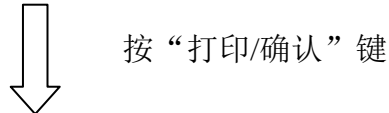

7)选择‘最高允许销售价格’并按“打印/确认”键确认,此时可通过按数字键“0”来切换单价小数点。

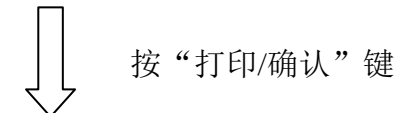

8)选择‘计价单位’并按“打印/确认”键确认,(用→←键选择计价单位千克;克,10克;100克,50克;盎司;磅;500克;台斤;个克;个千克;个盎司;个磅,确定后请按“打印/确认键确认)

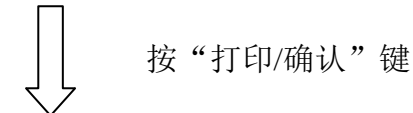

9)选择皮‘皮重’模式(1普通2表)并按“打印/确认”键确认

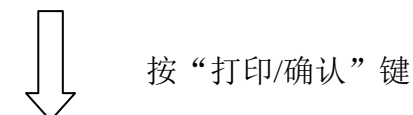

10)输入皮重值,按“打印/确认”键确认

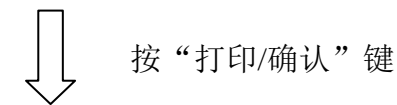

11)输入条码,按“打印/确认”键确认

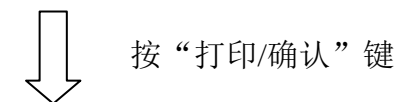

12)输入条码2,并进行条码2设置,按“打印/确认”键确认

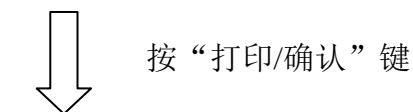

13)输入部门号(?部门0-99?),输入成功后按“打印/确认”键确认)

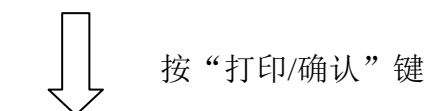



14) 输入包装重量，输入成功后按“打印/确认”键确认

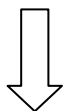

按“打印/确认”键

15) 用→←键选择包装类型（1 普通 2 定重 3 定价 4 定重定价），按“打印/确认”键确认

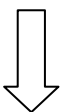

按“打印/确认”键

16) 设定单品“偏差”值，按“打印/确认”键确认

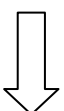

按“打印/确认”键

17) 设置文本 1-文本 8 的信息，按“打印/确认”键确认

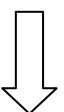

按“打印/确认”键

18) 设置“缺省标签”信息，按“打印/确认”键确认

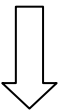

按“打印/确认”键

19) 设置“附加标签选择”信息，按“打印/确认”键确认

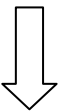

按“打印/确认”键

20) 设置“折扣”信息，用→←键选择折扣类型（1 普通 2 打折率 3 表）后，按“打印/确认”键确认。



按“打印/确认”键

21) 设置“保鲜天数”，按“打印/确认”键确认。

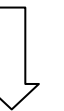

按“打印/确认”键

22) 设置“有效天数”，按“打印/确认”键确认。



按“打印/确认”键

23) 设置单品“组”信息（组号设置 0—99），并按“打印/确认”键确认。



按“打印/确认”键

24) 设置单品“生产日期”信息，并按“打印/确认”键确认。

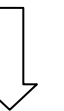

按“打印/确认”键

25) 设置“源产地”信息（源设置 0—500），并按“打印/确认”键确认。

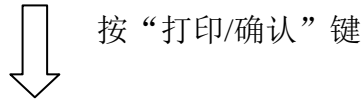

26) 设置“产品日期”（YYYYMMDDhhmm）Y:年；M:月；D:日；h:小时；m:分，按以上格式输入产品日期后，按“打印/确认”键确认。

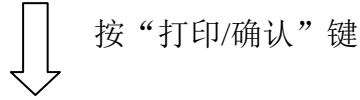

27) 打折 1/2 单品或打折 1/4 单品折扣，此时，请依次输入打折折扣率，并按“打印/确认”键确认。

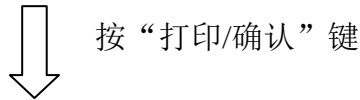

28) 设置单品“标志”信息，即确认编辑的单品相关信息是否在最终的标签上显示出来（此项包含“文本 1—文本 8”信息/销售信息/成分/打印生产日期/打印包装时间/打印保鲜时间/允许变价/保鲜栏位按（天/时）计，NO:按天计 YES: 按时计/打印保质时间/限价）

例如：销售信息？选择（1 是 2 否）此时可通过→←键来选择是与否，选定后按“打印/确认”键确认。则交易完成后，打印出的单品标签上会显示此单品“销售信息”  
此时如预进行下一项“成分”信息的确认，请按→←键选择。

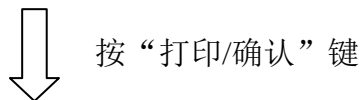

29) 编辑完成后，请选择“保存”（保存后以上编辑的信息才有存储），并按“打印/确认”键确认，可以使用左右键找到保存菜单，也可使用快捷方式即按右边热键“S”，即可调出保存菜单，确定。

完成上述单品编辑后，请返回上位机，将所需要打印在标签上的信息制作成标签原件，并载入秤中。此时，所卖出的单品将按上位机制作的标签形式打印出来。具体标签编辑详见 PC 上位机说明书

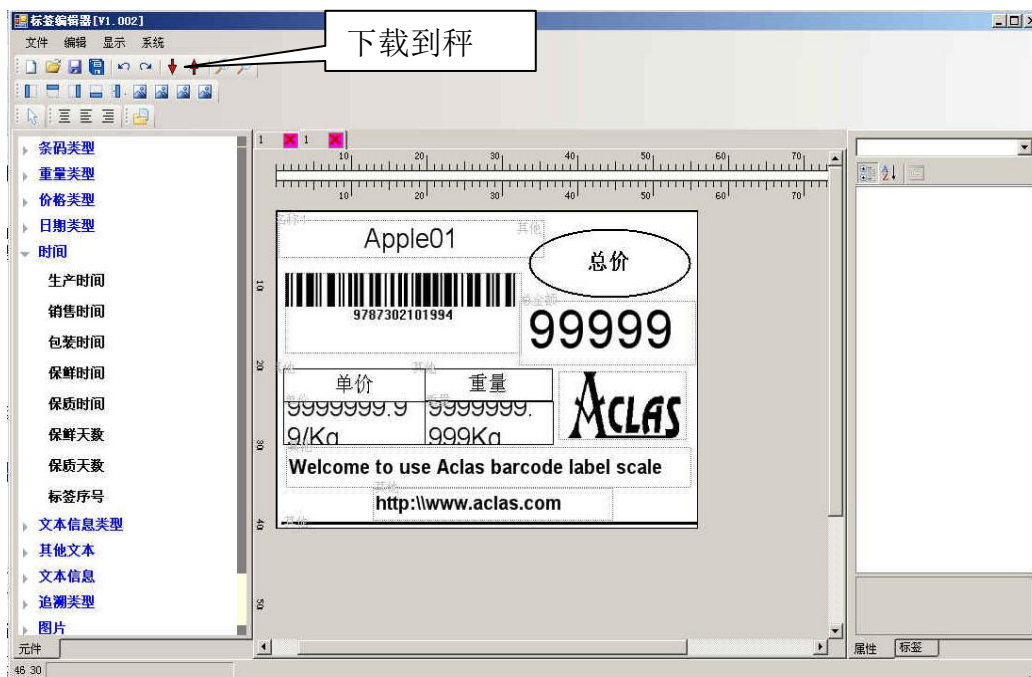

#### 4.2.2.1 去皮编辑

1. 长按“系统设定”键直至系统长鸣一声
2. 用“←”“→”键选择“编辑菜单”项，再用“←”“→”键选择“去皮编辑”
3. 输入单品索引---名称---皮重值
4. 按“打印/确认”键确认

如需放弃编辑，请直接按“清除退出”键退出编辑界面，此时可通过输入索引号来查看所编辑的信息。

#### 4.2.2.2 折扣编辑

1. 长按“系统设定”键直至系统长鸣一声
2. 用“←”“→”键选择“编辑菜单”项，按“打印/确认”键确认
3. 用“←”“→”键选择“折扣”项，按“打印/确认”键确认

下列编辑过程中，折扣一到折扣三对应 PC 上位机的折扣一到折扣三，可通过按“←”“→”键选择三种折扣并进行编辑，详见 PC 管理软件 6.19 章节

Display	Steps
?索引?	按“打印/确认”键后输入单品索引
打折 1	按“打印/确认”键进入打折编辑
? 0: 关 1: 开?	选择是否开启折扣一，是请输入数字“1”，否请按数字“0”
? 类型?	在 9 种默认折扣类型中确定所需类型，并输入相应的序号。例如 1; 单价%+, 则直接输入数字 1 并按“确认”键确认
? 最小值?	输入允许打折最小值, 可用数字键 0 来切换小数点, 并按“打印/确认”键确认
? 最大值?	输入允许打折最大值, 可用数字键 0 来切换小数点, 并按“打印/确认”键确认
? 最小重量?	输入允许打折最小重量, 可用数字键 0 来切换小数点, 并按“打印/确认”键确认
? 最大重量?	输入允许打折最大重量, 可用数字键 0 来切换小数点, 并按“打印/确认”键确认
? 0: 周期 1: 时段	选择打折时间或时间段 0: 打折时间段 1: 打折时间 例如按时间段打折, 则直接输入数字 0 并按“确认”键确认
? 开始日期 (YYYYMMDDhhmm)?	设置打折开始时间 Y: 年 M: 月 D: 日 h: 时 m: 分 例如: 201305121230, 表示开始时间为 2013 年 5 月 12 日 12 时 30 分, 输入成功后请按“打印/确认”键确认
? 结束日期 (YYYYMMDDhhmm)?	设置打折开始时间 Y: 年 M: 月 D: 日 h: 时 m: 分 例如: 201306121230, 表示开始时间为 2013 年 6 月 12 日 12 时 30 分, 输入成功后请按“打印/确认”键确认
? 折扣?	输入打折率后按“打印/确认”键确认以上编辑折扣信息

当以时间打折时，具体操作步骤如下

显示	步骤
?索引?	按“打印/确认”键后输入单品索引
打折 1	按“打印/确认”键进入打折编辑
? 0: 关 1: 开?	选择是否开启折扣一，是请输入数字“1”，否请按数字“0”

? 类型?	在 9 种默认折扣类型中确定所需类型, 并输入相应的序号。例如 1; 单价%+, 则直接输入数字 1 并按“确认”键确认
? 最小值?	输入允许打折最小值, 可用数字键 0 来切换小数点, 并按“打印/确认”键确认
? 最大值?	输入允许打折最大值, 可用数字键 0 来切换小数点, 并按“打印/确认”键确认
? 最小重量?	输入允许打折最小重量, 可用数字键 0 来切换小数点, 并按“打印/确认”键确认
? 最大重量?	输入允许打折最大重量, 可用数字键 0 来切换小数点, 并按“打印/确认”键确认
? 0: 周期 1: 时段	选择打折时间或时间段 0: 打折时间段 1: 打折时间 例如按时间段打折, 则直接输入数字 1 并按“确认”键确认
? 开始日期 (YYYYMMDDhhmm)?	设置打折开始时间 Y: 年 M: 月 D: 日 h: 时 m: 分 例如: 201305121230, 表示开始时间为 2013 年 5 月 12 日 12 时 30 分, 输入成功后请按“打印/确认”键确认
? 结束日期 (YYYYMMDDhhmm)?	设置打折开始时间 Y: 年 M: 月 D: 日 h: 时 m: 分 例如: 201306121230, 表示开始时间为 2013 年 6 月 12 日 12 时 30 分, 输入成功后请按“打印/确认”键确认
? 金额?	输入打折金额后按“打印/确认”键确认

完成折后 1 的编辑后, 系统会自动跳转到折扣 2, 折扣 3 的编辑, 具体操作步骤与折扣一相同。

#### 4.2.2.3 销售信息(备注 1)编辑

1. 长按“系统设定”键直至系统长鸣一声
2. 用“←”“→”键选择“编辑菜单”项, 按“打印/确认”键确认
3. 用“←”“→”键选择“销售信息(备注 1)编辑”项, 按“打印/确认”键确认

显示	步骤
? 生鲜码? (1-6)	输入生鲜码, 按“打印/确认”键确认
行 1.....行 8	输入需要添加的行 1 到行 8 信息, 按确认键确认, 此处可通过按“←”“→”键切换行 1 到行 8 的编辑
保存	完成编辑后, 当系统跳转到“保存”时, 请按“打印/确认”键确认编辑的销售信息

#### 4.2.2.4 材料信息(备注 2)编辑

1. 长按“系统设定”键直至系统长鸣一声
2. 用“←”“→”键选择“编辑菜单”项, 按“打印/确认”键确认
3. 用“←”“→”键选择“材料信息(备注 2)编辑”项, 按“打印/确认”键确认
4. 输入? 生鲜码? (1-6) 按打印/确认键确认
5. 输入行 1 到行 8 的材料信息
6. 系统跳转到“保存”项后, 可通过按“打印/确认”键确认

#### 4.2.2.5 附加信息(备注3)编辑

1. 长按“系统设定”键直至系统长鸣一声
2. 用“←”“→”键选择“编辑菜单”项，按“打印/确认”键确认
3. 用“←”“→”键选择“附加信息（备注3）编辑”项，按“打印/确认”键确认
4. 输入? 生鲜码?（1-6）按打印/确认键确认
5. 输入行1到行8的材料信息
6. 系统跳转到“保存”项后，可通过按“打印/确认”键确认

#### 4.2.2.6 备注4编辑

1. 长按“系统设定”键直至系统长鸣一声
2. 用“←”“→”键选择“编辑菜单”项，按“打印/确认”键确认
3. 用“←”“→”键选择“备注4编辑”项，按“打印/确认”键确认
4. 输入? 生鲜码?（1-6）按打印/确认键确认
5. 输入行1到行8的材料信息
6. 系统跳转到“保存”项后，可通过按“打印/确认”键确认

#### 4.2.2.7 部门编辑

1. 长按“系统设定”键直至系统长鸣一声
2. 用“←”“→”键选择“编辑菜单”项，按“打印/确认”键确认
3. 用“←”“→”键选择“部门编辑”项，按“打印/确认”键确认
4. 输入“索引”号，按“打印/确认”键确认
5. 输入“名称”
6. 按“打印/确认”键确认

#### 4.2.2.8 组信息编辑

1. 长按“系统设定”键直至系统长鸣一声
2. 用“←”“→”键选择“编辑菜单”项，按“打印/确认”键确认
3. 用“←”“→”键选择“组”项，按“打印/确认”键确认
4. 输入“索引”号，按“打印/确认”键确认
5. 输入“名称”，按“打印/确认”键确认

#### 4.2.2.9 显示屏广告语编辑

1. 长按“系统设定”键直至系统长鸣一声
2. 用“←”“→”键选择“编辑菜单”项，按“打印/确认”键确认
3. 用“←”“→”键选择“显示屏广告语编辑”项，按“打印/确认”键确认
4. 编辑好广告信息，按“打印/确认”键确认

#### 4.2.2.10 头信息与尾信息

1. 长按“系统设定”键直至系统长鸣一声
2. 用“←”“→”键选择“编辑菜单”项，按“打印/确认”键确认
3. 用“←”“→”键选择“头信息编辑/尾信息”项，按“打印/确认”键确认
4. 依次编辑输入行的信息
5. 编辑完成后，按“打印/确认”确认键确认

#### 4.2.2.11 营养元素表编辑

1. 长按“系统设定”键直至系统长鸣一声
2. 用“←”“→”键选择“营养元素表编辑”项，按“打印/确认”键确认
3. 输入索引号---成分名称---日摄取量---成分单位
4. ? %日摄取? 0; 用输入 1: 用计算
5. ? 包含其他成分? 0: 否 1: 是

如需查看上述编辑的营养元素信息，可退回至营养元素表编辑项，并输入相应的索引号来查看

#### 4.2.2.12 营养成分编辑

1. 长按“系统设定”键直至系统长鸣一声
2. 用“←”“→”键选择“营养成分编辑”项，按“打印/确认”键确认
3. 输入生鲜码---描述---供应大小---供应比率
4. 编辑完成后，按“打印/确认”确认键保存

#### 4.2.2.13 打印单品设定生鲜信息

1. 长按“系统设定”键直至系统长鸣一声
2. 用“←”“→”键选择“打印单品设定生鲜信息”项，按“打印/确认”键确认
3. ? 起始 LFCODE? : 输入起始 LFCODE
4. ? 结束 LFCODE ? ; 输入结束 LFCODE
5. 编辑完成后，按“打印/确认”确认键确认

## 4.2.3 系统设置

### 4.2.3.1 硬件设置

(1) 显示屏对比度

长按“系统设定”键---用“←”“→”键移到“系统设置”---硬件设置---显示屏对比度---用“←”“→”键增减对比度数值---按“打印/确认”键确认（0-39 随数值的递增，浓度越大）

(2) 自动刷新时间

此项用于设置自动刷新客显屏幕的时间长度，可用“←”“→”键增减数值，设置完毕后请按“打印/确认”键确认

(3) 日期

此项用于设置日期时间。

长按“系统设定”键---用“←”“→”键移到“系统设置”---硬件设置---日期---? 日期 (YYMMDD)? ---? 日期 (hhmm)

Y:年 M: 月 D: 日 h: 小时 m: 分

例如 1210131230 2012年10月13日12时30分

(4) 对齐

此项用于设置对齐值

长按“系统设定”键---用“←”“→”键移到“系统设置”---硬件设置---对齐值---? 对齐值? ---可用“←”“→”键增减数值。

(5) 缺省标签

长按“系统设定”键---用“←”“→”键移到“系统设置”---硬件设置---缺省标签---选择缺省标签（1-32），可直接输入标签编号---请按“打印/确认”键确认

(6) 纸张类型

长按“系统设定”键---用“←”“→”键移到“系统设置”---硬件设置---纸张类型（1 标签纸 2 收据纸 3 不回收 4 无底黑标纸 ---选定后按“打印/确认”键确认

(7) 打印速度

设置打印速度

长按“系统设定”键---用“←”“→”键移到“系统设置”---硬件设置---打印速度---可通过“←”“→”键增减打印速度---选定后按“打印/确认”键确认

(8) 打印自动进纸设置

长按“系统设定”键---用“←”“→”键移到“系统设置”---硬件设置---打印自动进纸设置---可通过“←”“→”键选择三种形式：1 普通 2 预打印 3 预吐纸---选定后按“打印/确认”键确认

(9) 是否打印测试页

长按“系统设定”键---用“←”“→”键移到“系统设置”---硬件设置---是否打印测试页---可通过“←”“→”键选择选择项：1 否 2 是

(10) 显示屏关背光时间

长按“系统设定”键---用“←”“→”键移到“系统设置”---硬件设置---显示屏关背光时间---用“←”“→”键增减关背光时间数值---按“打印/确认”键确认

#### 4.2.3.2 网络设置

长按“系统设定”键---用“←”“→”键移到“系统设置”---网络设置

- |                                                                                                                 |
|-----------------------------------------------------------------------------------------------------------------|
| <ol style="list-style-type: none"><li>1 本地 Internet 协议(TCP/IP)</li><li>2 服务器 IP 地址</li><li>3 开启在线销售功能</li></ol> |
|-----------------------------------------------------------------------------------------------------------------|

可通过“←”“→”键切换选择开启或关闭在线销售功能，选定后按“打印/确认”键确认。

#### 4.2.3.3 参数设置

长按“系统设定”键---用“←”“→”键移到“系统设置”---参数设置

- |                                                                                                                                                                                                                    |
|--------------------------------------------------------------------------------------------------------------------------------------------------------------------------------------------------------------------|
| <ol style="list-style-type: none"><li>1 条码使用折前价格</li><li>2 重量栏打印项目</li><li>3 零重打印</li><li>4 连续去皮</li><li>5 手动输入预制去皮重量</li><li>6 预制去皮</li><li>7 快速变价</li><li>8 打折商品都归 23 部门</li><li>9 流水账报警</li><li>10 抗风</li></ol> |
|--------------------------------------------------------------------------------------------------------------------------------------------------------------------------------------------------------------------|

- |                                                                                                                                                                                                  |
|--------------------------------------------------------------------------------------------------------------------------------------------------------------------------------------------------|
| <ol style="list-style-type: none"><li>11 开机清除标签序号</li><li>12 零单价打印</li><li>13 浮动销售</li><li>14 货币符号位置</li><li>15 条码数量栏位小数点对非称重单品是否生效？（自定义除外）</li><li>16 单品市斤重量栏类型</li><li>17 是否启用简单变价协议</li></ol> |
|--------------------------------------------------------------------------------------------------------------------------------------------------------------------------------------------------|

可通过“←”“→”键切换选择项，选定后按“打印/确认”键确认。

#### 4.2.3.4 连续打印单品

长按“系统设定”键---用“←”“→”键移到“系统设置”---连续打印单品---开始单品号？  
(1-6) 输入单品号---结束单品号 (1-6) 输入结束单品号---按“打印/确认”键确认  
年格式

选择日期中的年显示位数

长按“系统设定”键---用“←”“→”键移到“系统设置”---年格式 (2 位；4 位)

#### 4.2.3.5 条码金额格式

选择条码金额格式

长按“系统设定”键---用“←”“→”键移到“系统设置”---条码金额格式 (1 N.N 2 N.N0  
3 N.NN ) ---选定后按“打印/确认”键确认

#### 4.2.3.6 系统重量单位

选择系统重量单位

长按“系统设定”键---用“←”“→”键移到“系统设置”---系统重量单位 (1 千克 2 个  
克 3 个千克 4 克 ) ---选定后按“打印/确认”键确认

#### 4.2.3.7 进位设定

选择进位值

长按“系统设定”键---用“←”“→”键移到“系统设置”---进位设定---可通过按“←”“→”键  
增减进位值---按“打印/确认”键确认



## 4.2.4 收银员功能

本公司为多方面满足客户需求，特添加收银员功能，可用于多个收银员登陆操作。

### ➤ 收银员登陆

- (1) 按系统设定键进去系统设定模式---系统设置项，进入后用“←” “→” 键切换到“收银员模式”项。
- (2) 用“←”“→”键，切换至“标准收银员”，并按“确认”键确认
- (3) 按“清除退出”键返回至系统设定中的收银员项，
- (4) 输入收银员 ID、名称、密码
- (5) 此时，连续按“清除退出”键后，返回系统主界面。
- (6) 输入需要登陆的收银员 ID，然后长按“系统设定”键，屏幕显示“密码”，输入该收银员的密码，按确定键，屏幕显示“销售人员 (ID)”，即表示此时此收银员已登录

### ➤ 收银员登出



- (1) 长按“系统设定键”直到系统自动跳转至“收银员登出”项
- (2) 按“打印/确认”键确认
- (3) 输入登陆收银员 ID 号
- (4) 按“打印/确认”键确认退出

## 5 功能锁定

PLU 编辑，变价、折扣，系统设定，去皮五项功能可用密码锁定，每项功能的密码是独立的，密码由后台 PC 设定后下载到每台秤，可随时更改密码。详细请参阅随附光盘中软件操作说明关于 [设置功能二] 里的‘安全’项。

在标签秤上的操作方法：

开启 在未软关机之前，功能开启后是一直有效的)	1 开机
	2 选择欲打开的功能键，即： <b>开 PLU 编辑功能：</b> 按[PLU]键 2 秒至进入 PLU 编辑状态，系统提示输入密码，即输入后台软件上相应功能设置的安全密码。 <b>开系统设定功能：</b> 按[系统设定]键 1 秒至进入系统设定状态，系统提示输入密码，即输入后台软件上相应功能设置的安全密码。 <b>开去皮功能：</b> 按[去皮]键 1 秒至进入去皮功能状态，系统提示输入密码，即输入后台软件上相应功能设置的安全密码。 <b>开变价功能：</b> 按[变价]键 1 秒至进入变价功能状态，系统提示输入密码，即输入后台软件上相应功能设置的安全密码。
恢复锁定	1 按开关键 2 秒钟软关机。 2 按开关键开机。

详细请参考树状图。两个系统设定方式 (PLU 设定、系统设定) 皆可用键盘上的  和  选择项目。按下“ENTER”键选择或“ESC”回到上一层目录，也可显示提示的项目名称；按下项目名称的第一个字母，如 DENSITY 即按“D”，LABEL 即按“L”，即可直接进入该项目。此操作适

用于以下系统目录中的任何一项。

● **PROGRAM**

T DATE TIME  
A ALIGNPAPER  
L LABEL  
S PAPER TYPE  
N DATE FORMAT  
PRINT WEIGHT UNIT  
PRINT PRICE UNIT  
J PRICE FORMAT  
K AMOUNT FORMAT  
BARCODE SET  
W PRINT TIME OR NOT  
ROUND  
Y YEAR FORMAT  
D DENSITY  
Q PRINT DELMARK  
G SOURCE PRICE  
PRINT ITEM IN WEIGHT ITEM  
E MESSAGE1  
F MESSAGE2  
BARCODE LINE WIDTH  
ANTI-WIND  
@ IP

**系统设定目录**

\ 系统日期、时间  
\ 对齐值  
\ 选择标签类型  
\ 纸张类型  
\ 日期格式  
\ 打印重量单位  
\ 打印计价单位  
\ 单价格式  
\ 总价格式  
\ 条码设定  
\ 是否打印时间  
\ 进位设定  
\ 年份格式  
\ 打印浓度  
\ 是否打印删除线  
\ 条码使用打折前价格  
\ 重量栏打印项目  
\ 信息 1  
\ 信息 2  
\ 条码线条宽  
\ 选择是否处于抗风干扰状态。  
\ IP 地址设定

● **PLU EDIT PLU NUM**

N PLU NAME  
L LCODE  
C PLU CODE  
P PLU PRICE  
U UNIT  
F SHELF  
T TARE  
B BARCODE TYPE  
D DEPARTMENT  
W PACKAGE WEIGHT  
Y PACKAGE TYPE  
E PACKAGE TOLERANCE  
M MESSAGE1  
G MESSAGE2  
I LABEL  
R REBATE  
V PCS TYPE  
S SAVE  
H HOTKEY

**PLU 设定目录**

\ 单品名称  
\ 生鲜码  
\ 单品货号  
\ 单价  
\ 计价单位  
\ 保存期限  
\ 去皮  
\ 条形码型  
\ 部门  
\ 包装重量  
\ 包装类型  
\ 包装误差  
\ 信息 1  
\ 信息 2  
\ 标签  
\ PLU 打折  
\ 单价中文单位  
\ 保存对 PLU 的修改  
\ 设置热键, 并保存对 PLU 的修改

## 6 锁定标签秤

为了防止他人非法操作，我们可将标签秤整机锁定，开机后，不知道密码的人将不能进行任何操作。

操作方法如下：

锁定	1 按[下功能] [密码]键至显示屏出现“密码 PASSWORD”字样。
	2 在小键盘键入八位数密码。
	3 按 [下功能] [密码]键，听到‘滴’声提示表示锁定设置成功。
	4 关机。
临时解锁	1 开机。
	2 屏幕显示‘登录锁定 PASSE’。
	3 输入八位锁秤密码，然后按[下功能] [密码]键解锁。
永久解锁	1 开机。
	2 机器自检时按[清除]键。
	3 按[下功能] [密码]键至显示屏出现“密码 PASSWORD”字样。
	4 输入八位锁秤密码，然后按[下功能] [密码]键解锁。

## 7 规则说明

### 称重范围及检定分度值:

max 30kg:	(0~15) kg	e=5g
	(15~30) kg	e=10g
max 15kg:	(0~6) kg	e=2g
	(6~15) kg	e=5g
max 6kg:	(0~3) kg	e=1g
	(3~6) kg	e=2g

### 准确度等级:

Ⅲ级:

### 解析度:

输入灵敏度:	大于或等于 $50 \mu V/D$
零调整范围:	$\pm 60\text{mv}$
温度系数(范围):	$\pm 0.0012\%CTYP$ [Zero] $\pm (0.2 \mu V + 0.0008\% \text{ of Dead Load}) / ^\circ C TYP$

非线性:	0.01%F. S.
A/D 分辨率:	最大值为 30000 分辨率
显示分辨率:	1/3000
A/D 转换率:	6 次/秒

### LCD 显示板:

信息/重量:	5 字节 (APHA 值)
价 格:	7 位
总 价:	9 位
重量单位:	g, kg, Oz, Lb

### 常 规:

电 源:	$\sim 220V$ 50/60VA
耗 电:	待机 3W, 列印 30W
操作温度:	$0^\circ C - 40^\circ C$
物理外观:	364(宽)*429(长)*478(高)mm

## 8 通讯网络安装

条形码标签秤的通讯网络包括有线以太网与无线以太网网络，下面分别讲述它们的安装。

### 8.1 有线以太网网络安装

条形码标签秤以太网网络由 PC 计算机和若干台标签秤联网构成，各台标签秤由支线通过 HUB 连到以太网上，如下图示：

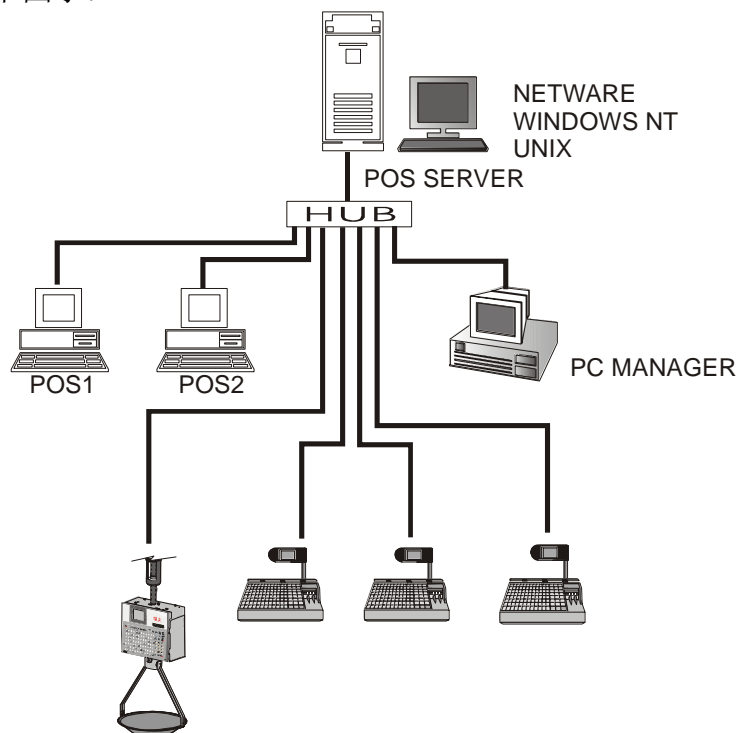

#### 以太网 IP 地址设置说明：

以太网 IP 地址分配由计算机专业人员分配，其中工作站的 IP 地址网段与所有秤的网段处于同一网段（IP 地址前 9 位相同），这样，只要处于同一网段的任一工作站安装了 LINK32，均可对同一网段的标签秤进行通讯。

向标签秤输入已分配好的 IP 号操作请参阅随附光盘软件操作说明“系统设定”之“IP 地址输入”。

#### 通讯线安装要求：

1. 安装网络标签秤必须考虑网络通讯线的安装。网线的安装最好在使用现场的管线安装施工中一并完成。通讯线使用 8 芯以太网通讯电缆，保证线材为低阻抗。
2. 布线要避免干扰源，如空压机等高压和大功率电器设备，并避免与大电流交流电力线并排安装，必要时需加金属套管来屏蔽。
3. 通讯线要有套管保护以防损伤，可用 PVC 管或金属管，电磁干扰强的地方要使用金属管，并将金属管接地以屏蔽干扰。
4. 放置条形码标签秤的地点应尽量避免潮湿环境，接线盒也应注意要防潮。
5. 布线总长度尽量不要超过 100 米。用标准的 A 线接线法或 B 线接线法（A 线 B 线接线法见 5.3 章），可根据整个使用现场来确定，一般一个系统只用一种接线法。



## 8.2 无线以太网网络安装

如果您买到的标签秤是无线秤，可以采用无线组网的方式来安装通讯网络，通过本公司所配套的无线以太网的发送与接收设备，可实现条码标签秤的无线以太网网络连接，这样可省去铺设电缆的麻烦。

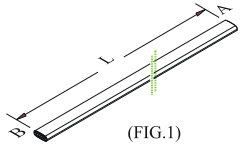
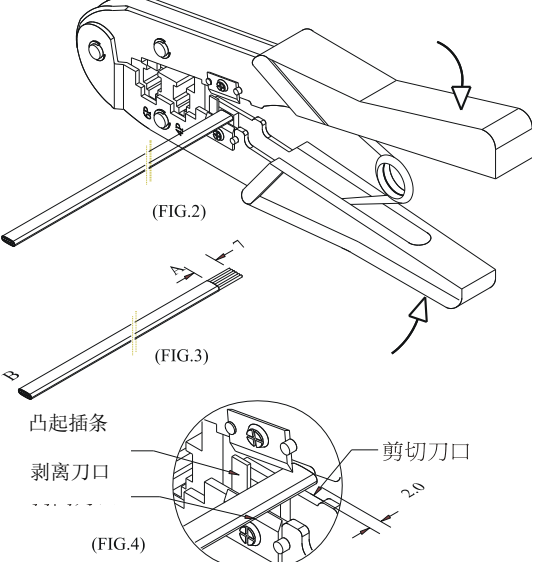

注：无线秤通讯安装的设置我们将另行提供文档。

### 8.3 连接加工工序

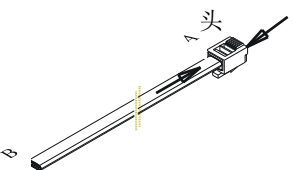
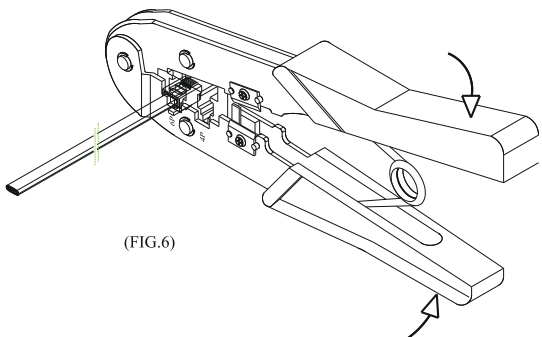
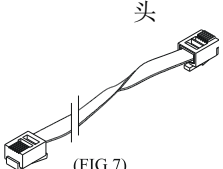
 <p>(FIG.1)</p>	<p>←线为五类双绞线。 ←选取连接（8芯线）L 长度。</p>
 <p>(FIG.2)</p> <p>(FIG.3)</p> <p>凸起插条</p> <p>剥离刀口</p> <p>剪切刀口</p> <p>(FIG.4)</p>	<p>←将连接线 A 端水平放在钳子剥离刀位（注意：顶到定长挡片以保证准确的剥皮长度 12mm），压下钳子拉剥出连接线，使连接线外套剥掉约 12mm 长度。</p> <p> A 线接线法顺序： 绿白-绿-橙白-蓝-蓝白-橙-棕白-棕</p> <p>B 线接线法顺序： 橙白-橙-绿白-蓝-蓝白-绿-棕白-棕。</p>
 <p>(FIG.5)</p>	<p>←把连接线的剥离端 8 根线按 A 线接线法或 B 线接线法顺序排列插入 8PIN 的水晶接头中（注意要插到底）。</p>
 <p>(FIG.6)</p>	<p>←把带有 8P 插头的连线轻轻插入钳子标有 8P 位置里，然后压下钳子，直到钳子压到底为止。</p>
 <p>头</p> <p>(FIG.7)</p>	<p>←加工连接线尾端时，按头端的顺序使两端的颜色线处于并排位置，否则会造成错位。</p>

## 9 电子标签秤故障排除

### 一、死机:

1.开机无任何反应.

原因: a 电源插头和插座接触不良。

b 电源线断开。

c 滤波组保险丝断。

d 变压器坏。

e 主板坏。

解决方法: 用万用表逐个检查, 使用排除法解决。

2.开机无声音,无显示,有背光。

原因: 电源插拔产生的电火花冲击破坏了主板上 ROM0 中的程序。

解决方法: 更换主板, 重新设序号, 下载所有资料。

3.开机无声音,显示“UPDAT”。

原因: a 程序下载错误。

b 下载程序时中途误操作 (如中途断电)。

解决方法: a 重新下载正确程序, 以太网可直接更新出现 update 的程序, 而非以太网秤则必须把标签秤的秤号改为: 78343338” 并把波特率改为 9600 后更新。b 同上。

### 二、打印问题:

1.打印空白标签,走纸定位正常。

原因:标签类型设置错误,计算机下载的标志类型通常为 D<sub>0</sub>, 标志秤打印的标志类型也应设为 D<sub>0</sub>, 否则将打出空白标志。

解决方法:a: 按以下按钮顺序调整设置(在秤上调整)。

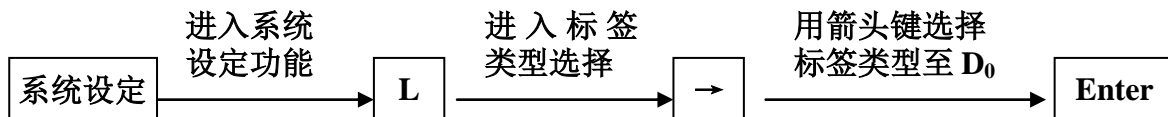

b: 也可在计算机上做软件调整,打开 Link32,输入该秤的序号,从 set function 功能中修改标志类型至 D<sub>0</sub>, 然后执行 function set 命令,将此功能设定下传至打空白标志的标志秤。

2.打印机打印时吐出半张或一张半标志,走纸定位异常。

原因: a: 纸张类型侦测设置错误。

b: 打印机后光电对方向不正或被灰尘遮挡。

c: 光电板不良。

d: 打印机后光电光电对不良。

解决方法:

a 在秤上调整,按以下按钮顺序调整设置。

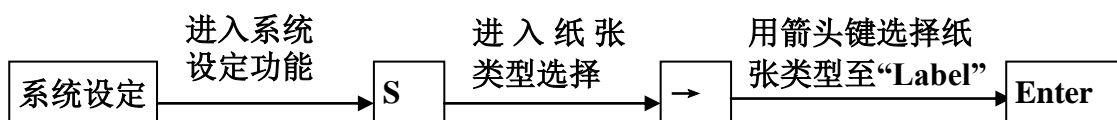

也可在计算机上做软件调整,打开“Link32”,在功能设定里把纸张类型设为“Label”,并把此设定传给出故障的秤。



- b.检查打印机后光电对是否倾斜或被灰尘等遮蔽。
- c.如不能解决,考虑更换后光电对,此步骤最好由本公司专业人员处理。

3.打印模糊,黑度不够。

原因:a.打印头未扣好。

b.热敏头脏。

c.打印浓度太低。

解决方法:a.重新扣好打印头。

b. 请先断电,再用柔软的卫生纸或棉签直接擦拭打印头(不可用硬质的材料擦拭,如小刀等),如不干净,再用柔软的干布蘸少量酒精(酒精不可过多)清洗打印头(参看清洗热敏头图例)。

c.增加打印浓度。

4.打印的标签一半清晰,一半模糊甚至空白。

原因:a.打印头未扣好。

b.热敏头脏。

c.打印头变形。

解决方法:a.重新扣好打印头。

b. 请先断电,再用柔软的卫生纸或棉签直接擦拭打印头(不可用硬质的材料擦拭,如小刀等),如不干净,再用柔软的干布蘸少量酒精(酒精不可过多)清洗打印头(参看清洗热敏头图例)。

c.如 a、b 不能解决,则为打印头变形,需更换打印机,不良打印机由本公司专业人员处理。

清洗热敏头图示 (图片颜色仅供参考,请以实物为准):



① 打开打印头

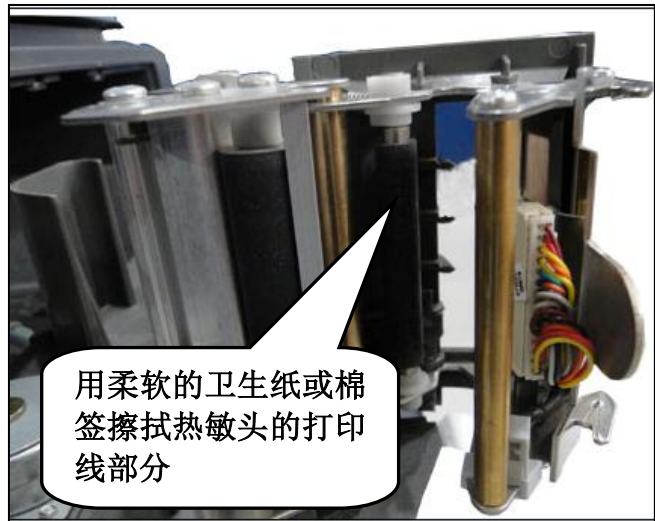

② 擦拭打印头

5.标签上出现怪异字符或某些字打不出来(包括中、英文)。

原因: 1. LFZK 字库未下载,或单字节字库未下载。

2. 字体冲突。

解决方法: 1. 重新下载字库(包括单字节字库及双字节字库)。

1.在文件/参数选择/标签秤字体中重新选择单、双字节字体,再下载中、英文字库。

### 三、按键问题：

1.按键一直响,显示正常。

原因: a. 按键线路片短路。

b. 有尖锐物抵住按键。

解决方法: a. 更换按键线路片。

b. 将尖锐物品移开。

2.有些按键不响。

原因: a.按键排线未插好。

b.按键电路板处的导电橡皮未装好。

c.按键受损不良。

解决方法: a.检查按键排线,重新插好。

b.将按键电路处的导电橡皮与另一定位用橡皮条取出重装。

c.如 a、b 未能解决问题,则可能所用的按键受损不良,重新更换。

### 四、称重问题：

1. 称重不准

原因: a.支撑秤盘的橡皮垫碰到了秤的外壳(上盖)。

b.由于潮湿或组件老化或地域差异等造成称重不准。

c.由于过载等原因造成传感器损坏。

d.重力加速度没调整。

解决方法: a.检查上盖是否扣好,如扣好后仍相碰,则需重装传感器支撑架。

b.重新学习零重满重,如不能解决则更换主板, OP 板甚至传感器。

c.更换传感器和支撑架。

d.调整重力加速度。

注:涉及 OP 板和传感器的处理原则上应退回本公司处理。

2.零点不稳

原因: a.受环境影响,如振动,强磁场干扰,风等。

b.称重电路受潮。

c.抗风干扰功能未打开。

d. 水平脚垫未调平。

解决方法: a.排除干扰因素。

b.更换主板。

c.打开抗风干扰功能（在功能设定项设定）。

d.调整角垫至水平位置。

e.如不能解决,则整机退回本公司处理。

3.不称重

原因:主板不良或 OP 板、传感器不良。

解决方法: a.更换主板。

b.检查 OP 板是否有异常,如不能解决,则整机退回本公司处理。

## 五、通讯问题：

### 1.通讯不通

原因：a.通讯端口设置不正确。

b.秤的序号未设正确或 IP 地址不正确。

c.转接头使用不当或网线不通。

d.电源板或主板故障。

解决方法：a.确认正确的通讯端口。

b.确认 Link32 中所设号码与目标秤号码一致，检查 Link32 中所录 IP 地址和目标秤 IP 地址有无一致。

c.如上述方面无误,则用替换法确认是主板还是电源板故障,并予更换。

## 六、显示问题：

### 1.显示缺字或无显示

原因:a.显示杆未安装好,造成与主机接触不良。

b.显示杆底座进水造成三通板短路或腐蚀。

c.显示器损坏。

解决方法:a.安装好显示杆,锁紧固定螺栓。b.更换三通板或显示杆。c.更换显示杆。

## 七、其它问题：

### 1.打印时卷纸吃力,有带不动现象。

原因:可能是纸卷与转轴之挡板配合不当,或转轴安装有问题。

解决方法:重新组装该打印机,最好退回本公司处理。

### 2. 打印时打印机有“咔咔”作响的声音，不走纸（注意，如出现此现象，请不要再按“打印”键，否则可能烧坏主板）。

原因：a.装纸动作不正确，造成卡纸。

b.打印机收纸轴卡死。

c.大小齿轮间有异物。

解决方法：a.重新正确装纸。

b.重新组装收纸轴。

c.检查齿轮，排除异物。

### 3. 按住 PLU 热键有时不打印，但键盘有响应。

原因：a.秤盘重量不稳。

b.没有下载 PLU 资料至标签秤。

c.打印机前后光电处有纸，未及时取走。

解决方法：a.将标签秤放于水平处，并调整水平角座，使之处于水平位置状态。

b.从 PC 机下载所有 PLU 资料。

c.及时取走标签纸。

 以上所列的故障中凡涉及主板和 OP 板与传感器的处理、打印头、打印机、光电管等硬件的更换的故障原则上应退回本公司由专业人员处理。

 故障不能根据以上所述解决的，最好退回本公司由专业人员处理。

 标签秤通讯口有 RS-232 和 TCP/IP(即以太网)两种,RS-232 方式须使用选购的 RS232 连线。

## 10 附录一 条形码编码对照表

条形码类型	部门	货号	总价	重量	校验和
00~09: Ean13 码, 前两码印部门码:					
00	DD(2)	IIIIIIII(10)	X	X	C
01	DD(2)	IIIII(6)	PPPP(4)	X	C
02	DD(2)	IIII(5)	PPPPP(5)	X	C
03	DD(2)	IIII(4)	PPPPPP(6)	X	C
04	DD(2)	III(3)	PPPPPPP(7)	X	C
05	DD(2)	IIIII(6)	X	W.WWW(4)	C
06	DD(2)	IIIII(6)	X	WW.WW(4)	C
07	DD(2)	IIII(5)	X	WW.WWW(5)	C
08	DD(2)	IIII(5)	X	WWWW.W(5)	C
09	DD(2)	IIII(5)	X	WWWWW(5)	C
10~19: Ean13 码, 前两码印固定码:					
10	20(2)	IIIIIIII(10)	X	X	C
11	21(2)	IIIII(6)	PPPP(4)	X	C
12	22(2)	IIII(5)	PPPPP(5)	X	C
13	23(2)	IIII(4)	PPPPPP(6)	X	C
14	24(2)	III(3)	PPPPPPP(7)	X	C
15	25(2)	IIIII(6)	X	W.WWW(4)	C
16	26(2)	IIIII(6)	X	WW.WW(4)	C
17	27(2)	IIII(5)	X	WW.WWW(5)	C
18	28(2)	IIII(5)	X	WWWW.W(5)	C
19	29(2)	IIII(5)	X	WWWWW(5)	C
20: 不打印条形码					
21~29: Ean13 码, 前一码印部门码:					
21	D(1)	IIIIII(7)	PPPP(4)	X	C
22	D(1)	IIIII(6)	PPPPP(5)	X	C
23	D(1)	IIII(5)	PPPPPP(6)	X	C
24	D(1)	IIII(4)	PPPPPPP(7)	X	C
25	D(1)	IIIIII(7)	X	W.WWW(4)	C
26	D(1)	IIIII(7)	X	WW.WW(4)	C
27	D(1)	IIIII(6)	X	WW.WWW(5)	C
28	D(1)	IIIII(6)	X	WWWW.W(5)	C
29	D(1)	IIIII(6)	X	WWWWW(5)	C
30~35: 18 码, 前一码印部门码					
30&33	D(1)	IIIII(6)	PPPPP(5)	WW.WWW(5)	C
31&34	D(1)	IIIII(6)	PPPPP(5)	WWWW.W(5)	C
32&35	D(1)	IIIII(6)	PPPPP(5)	WWWWW(5)	C

条形码类型	部门	货号	单价	重量	校验和
40~45: 18 码, 前一码印部门码					
40&43	D(1)	IIIII(6)	UUUUU(5)	WW.WWW(5)	C
41&44	D(1)	IIIII(6)	UUUUU(5)	WWW.W(5)	C
42&45	D(1)	IIIII(6)	UUUUU(5)	WWWWW(5)	C

条形码类型	部门	货号	总价	重量	校验和
46: 18 码					
46	DD(2)	IIIII(6)	PPPPP(5)	WWWWW(5)	X
50~55: 8 码					
50	X	IIIII(7)	X	X	C
51	D(1)	IIIII(6)	X	X	C
52	DD(2)	IIIII(5)	X	X	C
53	X	IIIIII(8)	X	X	X
54	D(1)	IIIII(7)	X	X	X
55	DD(2)	IIIII(6)	X	X	X

条形码类型	部门	生鲜码	批次号	折扣	重量
36-38: 18 码, 前一码印部门码, 为生鲜批次管理专用					
36	D(1)	LLLLLL(6)	BBBB(4)	RR(2)	WW.WWW(5)
37	D(1)	LLLLLL(6)	BBBB(4)	RR(2)	WWW.W(5)
38	D(1)	LLLLLL(6)	BBBB(4)	RR(2)	WWWWW(5)

条形码类型	部门	生鲜码	批次号	折扣	重量	校验和
66~68: 18 码, 为生鲜批次管理专用						
66	D(1)	LLLLL(5)	BBBB(4)	RR(2)	WW.WWW(5)	C
67	D(1)	LLLLL(5)	BBBB(4)	RR(2)	WWW.W(5)	C
68	D(1)	LLLLL(5)	BBBB(4)	RR(2)	WWWWW(5)	C

条形码类型	部门	货号	总价或单价	重量	校验和
60~65: ISBN 码, 18 码的一种					
60	D(1)	IIIII(6)	PPPPP(5)	WW.WWW(5)	C
61	D(1)	IIIII(6)	PPPPP(5)	WWW.W(5)	C
62	D(1)	IIIII(6)	PPPPP(5)	WWWWW(5)	C
63	D(1)	IIIII(6)	UUU.UU(5)	WW.WWW(5)	C
64	D(1)	IIIII(6)	UUU.UU(5)	WWW.W(5)	C
65	D(1)	IIIII(6)	UUU.UU(5)	WWWWW(5)	C

标签类型	部门	货号	数(重)量	总价或单价	校验和
79~85, 87: 18 码					
79	DD	IIIII(6)	WW.WWW	PPPPP	X
80	D	IIIII(6)	WW.WWW	PPPPP	C
81	D	IIIII(6)	WWW.W	PPPPP	C
82	D	IIIII(6)	WWWWW	PPPPP	C

83	D	IIIII(6)	WW.WWW	UUU.UU	C
84	D	IIIII(6)	WWW.W	UUU.UU	C
85	D	IIIII(6)	WWW.W	UUU.UU	C
87	DD	IIII(5)	WW.WWW	PPPPP	C

条形码类型	部门	货号	总价	数(重)量	单价	校验和
90~95: 18 码, 前两码印部门码:						
90	DD(2)	IIIII(6)		WW.WWW	UU.UU(4)	C
91	DD(2)	IIIII(6)		WWW.W	UU.UU(4)	C
92	DD(2)	IIIII(6)		WWW.W	UU.UU(4)	C
93	D(1)	IIIII(6)	PPPPP(5)		UUU.UU(5)	C
94	DD(2)	IIII(5)	PPPPP(5)	WW.WWW		C
95	DD(2)	IIIII(6)		WWW.W	UU.UU(4)	C
条形码类型	部门	货号	数(重)量	总价	单价	校验和
96	DD(2)	IIIII(6)	W.WWW	PPPPP(5)		C
条形码类型	部门	货号	总价	数(重)量	单价	校验和
97	DD(2)	IIII(4)	PPPPP(6)	WW.WWW		C
条形码类型	部门	货号	单价	数(重)量	总价	校验和
98	DD(2)	IIII(5)	UUUUU(5)	WW.WWW		C

表格中字母含义如下:

C: 校验和(CHECKSUM) D: 部门码 2: 固定数字“2” I : 货号 L: 生鲜码  
P: 总价 U: 单价 R: 折扣 W: 重量 X: 无此项

 Ean13 码= DEPMENT+ CODE+ [TOTAL PRICE]+ [WEIGHT]+C 其中: 带[ ]项表示在某些编码方式中无此项。

 对 Ean13 码来说,若采用价格条形码,则条形码类型常选用 2(或 22),若采用重量条形码,则条形码类型常选用 7(或 27)。

 CHECKSUM 由标签秤自动计算,用户在 PLU manager 中无需输入此项。

 30-32 与 33-35 格式的区别在于 CHECKSUM 的计算方法不同。

 40-45 与 30-35 格式的区别在于 30-35 中价格为总价,40-45 中价格为单价。

 36-38, 66~68 为生鲜批次管理可采用的条形码类型,商品批次号填入货号字段,商品货号填入生鲜码字段。

 60-65 为 ISBN 码。

 EAN13 码校验码 Z 的计算方法:

(偶位数之和\*3)+奇位数之和+Z=10 的倍数

 18 码校验码 Z 的计算方法二种:

方法一、与 13 码相同(条码类型: 30-32, 40-42)

方法二、(奇位数之和\*3)+偶位数之和+Z=10 的倍数

(条码类型: 33-35, 43-45)

## 11 附录二 生鲜商品的批次管理

### 生鲜商品批次管理的优点：

能够对生鲜商品追踪到每一个批次可以对每个批次单独盘点，并可在保质期内依存放时间的不同阶段采用不同折扣，可在商品即将过期（变质甚至腐败）时提出警告，并可方便的查出过期的批次及时进行处理。

### 生鲜商品批次管理的基本流程如下：

对要做批次管理的生鲜商品进货时产生一个批次号，格式为：年（1）+第几周（2）+周几（1），共四位数字，同时，打印出该商品的名称、编码、批次号放入该批次商品中，以便包装人员正确识别该商品在以后的作业流程中商品编码+批次号来唯一的识别该商品的这个批次目前，顶尖标签秤已经实现了批次管理功能方法是新加了三种条形码类型，如果用户调用该类 PLU，标签秤会提示他输入批次号这三种条形码类型是：

条形码类型	部门	生鲜码	批次号	折扣	重量
36-38: 18 码, 前一码印部门码, 为生鲜批次管理专用					
36	D(1)	LLLLL(6)	BBBB(4)	R(2)	WW.WWW(5)
37	D(1)	LLLLL(6)	BBBB(4)	R(2)	WWW.W(5)
38	D(1)	LLLLL(6)	BBBB(4)	R(2)	WWWWW(5)

条形码类型	部门	生鲜码	批次号	折扣	重量	校验和
66~68: 18 码, 为生鲜批次管理专用						
66	D(1)	LLLLL(5)	BBBB(4)	RR(2)	WW.WWW(5)	C
67	D(1)	LLLLL(5)	BBBB(4)	RR(2)	WWW.W(5)	C
68	D(1)	LLLLL(5)	BBBB(4)	RR(2)	WWWWW(5)	C

表格中字母含义如下：

D: 部门码                      P: 总价  
I: 货号                         R: 折扣  
L: 生鲜码                      W: 重量

### 注：

1. 生鲜码对应于后台管理系统的商品编码，货号对应于后台管理系统的批次号。
2. 需要作批次管理的商品主要指后台包装的商品，现称现卖的商品无法做批次管理。
3. 收款机前台译码时，如何区分批次和非批次商品呢？有两种方法：（1）可以通过设定不同的部门码来区别，如：不需批次管理的商品的部门码设为 2，需批次管理的商品的部门码设为 3（2）由于两种 18 码中生鲜码的位置和长度相同，可先解析出生鲜码，然后根据生鲜码来区分是批次商品还是不需批次管理的商品。

使用方法：调用 PLU 屏幕会提示输入批次号，输入（四位 code），放上重物即可。

## 12 附录三 全国各大城市代码及重力加速度对照表

城市代码	地区	重力加速度	A/D 补偿值	城市代码	地区	重力加速度	A/D 补偿值
0	厦门	9.7887	/	39	成都	9.7913	-8
1	北京	9.8015	-39	40	昆明	9.7836	16
2	上海	9.7946	-18	41	贵阳	9.7868	6
3	天津	9.8011	-38	42	南宁	9.7877	3
4	重庆	9.7914	-8	43	柳州	9.7985	-30
5	哈尔滨	9.8066	-55	44	郑州	9.7966	-24
6	佳木斯	9.8079	-59	45	洛阳	9.7961	-23
7	牡丹江	9.8051	-50	46	开封	9.7966	-24
8	齐齐哈尔	9.8080	-59	47	武汉	9.7936	-15
9	长春	9.8048	-49	48	汉口	9.7936	-15
10	吉林	9.8048	-49	49	宜昌	9.7933	-14
11	沈阳	9.8035	-45	50	长沙	9.7915	-9
12	大连	9.8011	-38	51	衡阳	9.7907	-6
13	丹东	9.8019	-40	52	广州	9.7883	1
14	锦州	9.8027	-43	53	惠阳	9.7882	2
15	石家庄	9.7997	-34	54	海口	9.7863	7
16	阜新	9.8032	-44	55	南昌	9.7920	-10
17	保定	9.8003	-36	56	九江	9.7928	-13
18	唐山	9.8016	-40	57	福州	9.7891	-1
19	张家口	9.8000	-35	58	杭州	9.7936	-15
20	承德	9.8017	40	59	南京	9.7949	-19
21	山海关	9.8018	-40	60	浦口	9.7951	-20
22	太原	9.7970	-25	61	徐州	9.7967	-25
23	大同	9.7984	-30	62	合肥	9.7947	-18
24	乌兰里哈	9.7994	-33	63	蚌埠	9.7954	-21
25	包头	9.7986	-30	64	安庆	9.7936	-15
26	乌兰浩特	9.8066	-55	65	芜湖	9.7944	-17
27	海拉尔	9.8081	-59	66	济南	9.7988	-31



28	西安	9.7944	-17	67	青岛	9.7985	-30
29	延安	9.7955	-21	68	德州	9.7995	-33
30	宝鸡	9.7933	-14	69	漠河	9.8121	-72
31	潼关	9.7951	-20	70	呼和浩特	9.8066	-55
32	兰州	9.7926	-12	71	岳阳	9.7929	-13
33	西宁	9.7911	-7	72	温州	9.7919	-10
34	银川	9.7961	-23	73	株洲	9.7916	-9
35	乌鲁木齐	9.8015	-39	74	绵阳	9.7913	-8
36	吐鲁番	9.8024	-42	75	深圳	9.7887	0
37	哈密	9.8006	-36	76	湛江	9.7868	6
38	拉萨	9.7799	27	77	台北	9.7900	/

注：

- 1) 以上所列只是中国主要城市的重力加速度值，其它城市按纬度进行插值换算。
- 2) 调整重力加速度值要本公司人员或经销商进行。
- 3) 上表中 A/D 补偿值适用于 FTP/PS1 低价秤，收银秤，标签秤的 A/D 值与上表中对应的值相反,例如：用于 PS1 秤时，武汉 A/D 值为：“-15”，用于标签秤时为“15”。





# 厦门顶尖电子有限公司——主要产品展示

## Arm POS触控秤系列



## 计价秤/台秤系列



## 条码标签秤系列



## 收银秤系列



## 仪表头系列



## 扫描秤系列



## Arm POS系列(All-in-one)



## 收款机系列



## PC POS系列



## 打印机系列



## 无线餐饮系列



## 条码扫描设备系列



## 排队叫号系统



## POS外设 (独立客显、可编程键盘、磁卡、钱箱等)

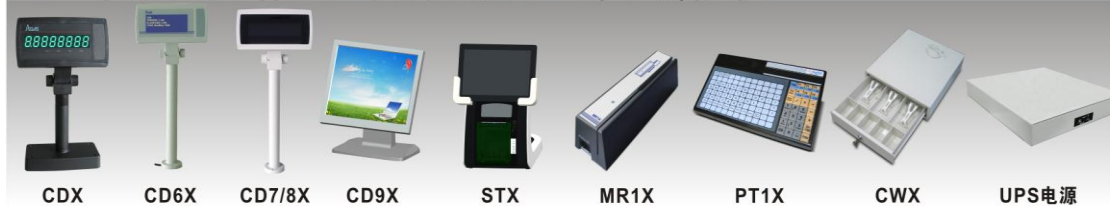

## "云"卡系统读/写卡器系列

